

NÁVOD NA MONTÁŽ A POUŽITÍ

Střešní nosič typ D2000 UPL je určený na přepravu batožin na automobilech uvedených na obalu nosiče. Na nosič je možné neprevně schválené nástavby na přepravu jednotlivých druhů nákladu (nosiče bicyklov, lyží, střešní boxy a pod).

MONTÁŽ NA VOZIDLO

Odpovídáme montáž nosiče dvěma osobami.

1. Odemkneme zámký K1 a sníme je kryty. Na přednom nosníku – dšší – označenie „ PREDNÝ NOSNÍK “ cez štvorcový otvor C v držiaku prostriedne šroub D1 – obr. 1 – nasadíme na ňu pružinu D2 a podložku D3. Potom nasadíme na skrutku D1 príchytka D4 (poplastovanou časťou dolu) – príchytka D4 na predný nosník sú bez označenia - tak, aby príchytka D4 ležala na skrutke E. Nasadíme podložku D3 , do plastovej rúžice D5 vložíme maticu D6 a zleha dotiahneme. Postup použijeme aj na držiaku na druhej strane nosníka.
2. Nosník položíme na strechu vozidla (u užšej časti strechy) – obr. 2 – držiak na jednej strane položíme gumovú podložku na strechu poplastovanú časťou príchytka D4 zachytíme o rám strechy, plastovú rúžicu D5 do najväčšieho uvoľnenie na oboch stranách nosníka. Na druhej strane nosníka nosník silným prítlačnutím za príchytka D4 v smeroch X podľa obr. 3 (môže to byť dost ťažké) nasadíme za lem strechy - tak, aby jazýček príchytka D4 bol stále v medzere F medzi vrchnou skrutkou a skrutkou na ktorej leží príchytka D4 – E (musí byť zabezpečené jeho voľný pohyb). Nosník vystredíme podľa obr. 4. Gumovú podložku držiaka B natočíme v skrutkách tak, aby ležala celou plochou na streche.
3. D2000UPL001,002,005,006,007,008 - otvory v poplastovanej časti príchytka D4 posunieme (obr.2) na závit pod lemmom strechy A (D2000UPL004 – podľa obr. 2A), príchytka prítlačíme do rohu lemmu strechy G – obr. 4. Plastovými rúžicami D5 dotiahneme striedavo na oboch stranách príchytka D4 k držiakom, jazýčky D oboch príchytka D4 musia sa voľne pohybovať v medzere F.

NOSIČ MUSÍ BYŤ VYSTREDENÝ A DOTIAHOVANIE MUSÍ BYŤ ROVNOERMÉ NA OBOCH STRANÁCH POSTUPNE – aby bola zabezpečená správna funkcia nosiča a aby BOLO MOŽNÉ UZAMKNÚŤ KRYTY

4. D2000UPL001,002,005,006,007,008 - zaskrutkujeme priložené skrutky D7 imb. kľúčom cez príchytka do závitov pod lemmom strechy A - obr. 5. **POZOR – BEZ DOTIAHNUTIA TÝCHTO SKRUTKIEK NIE JE MOŽNÉ NOSIČ POUŽÍVAŤ!**
5. Páčením skontrolujeme upevnenie nosníka. V prípade že sa držiak kýve, neleží na streche, alebo pohybuje po streche, plastové rúžice D5 uvoľníme a postup ešte raz zopakujeme – JAZYČEK NA PRÍCHYTKE D4 SA MUSÍ VOLNE POHYBOVAŤ V MEDZERE F.

Skontrolujeme dotiahnutie všetkých skrutiek a matíc na nosiči.

6. Nasadíme kryty K1 a uzamkneme ich kľúčom K2.
- Zadný nosník - kratší - bez označenia, montujeme obdobne – príchytka D4 sú označené Z a u D2000UPL001 aj smerom jazdy (treba dodržať).
7. Demontáž nosníkov – odemkneme zámký K1 a sníme je kryty, uvoľníme plastové rúžice D5, odkrutkujeme skrutky D7 a potiahnutím za príchytka D4 nosník sníme zo strechy.

ÚDRŽBA

Premazanie závitov a upín. mechanizmu dva krát ročne tukom G3, po každom mesiaci prevádzky nakonzervovanie kovových dielcov nosiča.

UPOZORNENIE

Uvedená nosnosť platí pri rovnomernom rozložení batožiny po celej šírke nosiča, hmotnosť nákladu nesmie presiahnuť nosnosť nosiča, ani strechy vozidla. Rýchlosť a spôsob jazdy je nutné prispôbiť nákladu, obzvlášť pri prejazde zákrutami, bočným vetre a brzdění. Pri preprave veľkoplošnej plochej batožiny je nutné znížiť úmerné rýchlosť jazdy. Pozor pri vjazde do garáže! Uťahovací moment matíc a skrutiek je 5 Nm. Upevnenie nosníkov skontrolujeme páčením silou cca 100 N. Po 50 km jazdy vždy skontrolujte upevnenie oboch nosníkov, dotiahnete všetky skrutky a matice. Vodič je zodpovedný za bezpečné prevedenie montáže nosiča na vozidlo a upevnenie nákladu na nosiči.

TYPOVÉ OSVEDČENIE

Střešní nosič typ D-2000
Výrobca potvrdzuje, že nosič je
zhodný s typom, schváleným MDP
a T SR, č. k.: 12782/2009, dňa
17.8.2009,
zn. 27MD S-00004-01.

Dátum predaja:
Pečiatka a podpis predajnej
organizácie:

ZÁRUČNÝ LIST:

Záruka
Výrobca poskytuje záruku na konštrukciu, použitý materiál, výrobné vyhotovenie a funkciu nosiča 24 mesiacov od dňa predaja, najviac 30 mesiacov od dátumu expedície od výrobcu. Reklamácia výrobku spotrebiteľ uplatní prostredníctvom predajnej organizácie u výrobcu. Podmienkou platnosti záruky je použitie nosiča v súlade s návodom na použitie. Záruka sa nevzťahuje na škody z preťaženia, nevhodného skladovania a ostatné poškodenia (napr. zlomený kľúč od zámkú) osobami a živelnými vplyvmi, mechanickým poškodením povrchovej úpravy nosiča a poškodením povrchovej úpravy nosiča vplyvom chemických látok (napr. posyp. materiál) a nedodrzaním predpísanej údržby. Záruka zaniká zásahom do konštrukcie nosiča a haváriou vozidla s nosičom.

NÁVOD NA MONTÁŽ A POUŽITÍ

Střešní nosič typ D2000 UPL je určen pro přepravu zavazadel na automobilech uvedených na obalu nosiče. Na nosič je možné neprevně schválené nástavby pro přepravu jednotlivých druhů nákladu (nosiče kol, lyží, střešní boxy apod.).

MONTÁŽ NA VOZIDLO

Doporučujeme montáž nosiče dvěma osobami.

1. Odemkneme zámký K1 a sejeme je kryty. Na předním nosníku - dešší - označení " PREDNÝ NOSNÍK " přes čtvercový otvor C v držáku prostředně šroub D1 - obr.. 1 - nasadíme na ni pružinu D2 a podložku D3. Pak nasadíme na šroub D1 príchytka D4 (poplastovaném částí dolů) - príchytka D4 na přední nosník jsou bez označení - tak, aby jazýček príchytka D4 ležel na šroubu E. Nasadíme podložku D3, do plastové rúžice D5 vložíme matici D6 a zleha dotiahneme. Postup použijeme i na držáku na druhé straně nosníku.
2. Nosník položíme na střechu vozidla (v její užší části) - obr.. 2, držák na jedné straně položíme gumovou podložkou na střechu poplastovanou částí príchytka D4 zachytíme o rám střechy, plastovou rúžicu D5 do největšího uvoľnění na obou stranách nosníku. Na druhé straně nosníku nosník silným přitlačněním za príchytka D4 v směrech X podle obr. 3 (může to být dost těžké) nasadíme za lem střechy - tak, aby jazýček príchytka D4 byl stále v mezeře F mezi vrchní šroubem a šroubem na níž leží príchytka D4 - E (musí být zajištěn jeho voľný pohyb). Nosník vystředíme podle obr. 4. Gumovou podložku držáku B natočíme v šroubech tak, aby ležela celou plochou na střeše.
3. D2000UPL001,002,005,006,007,008 - otvory v poplastované části príchytka D4 posuneme (obr.2) na závit pod lemmem střechy A (D2000UPL004 - dle obr. 2A), príchytka přitlačíme do rohu lemmu střechy G. Plastovými rúžicami D5 dotiahneme střídavě na obou stranách príchytka D4 k držákům, jazýčky D obou príchytka D4 musí se voľně pohybovat v mezeře F. **NOSIČ MUSÍ BYŤ VYSTŘEDĚNÝ A DOTIAHOVANÍ MUSÍ BYŤ ROVNOERMÉ NA OBOU STRANÁCH POSTUPNĚ - aby byla zajištěná správná funkce nosiče a aby BYLO lze uzamknout KRYTY**
4. D2000UPL001,002,005,006,007,008 - dotiahneme přiložené šrouby D7 imb. kličem přes príchytka D4 do závitů pod lemmem střechy A - obr. 5. **POZOR - BEZ DOTIAZENÍ TĚCHTO ŠROUBŮ NENÍ MOŽNÉ NOSIČ POUŽÍVAŤ!**
5. Páčením zkontrolujeme upevnění nosníku. V případě že se držák kýve, neleží na střeše, nebo pohybuje po střeše, plastové rúžice D5 uvoľníme a postup ještě jednou zopakujeme - jazýček na PRÍCHYTKA D4 se musí voľně POHYBOVAŤ V MEZERÁCH F.

Zkontrolujeme dotažení všech šroubů a matíc na nosiči.

6. Nasadíme kryty K1 a uzamkneme je kličem K2.
- Zadní nosník - kratší - bez označení, montujeme obdobně - príchytka D4 jsou označeny Z a u D2000UPL001 též směrem jízdy (třeba dodržet).
7. Demontáž nosníků - odemkneme zámký K1 a sejeme je kryty, uvoľníme plastové rúžice D5, odšroubujeme šrouby D7 a tažením za príchytka D4 nosník sejeme ze střechy.

ÚDRŽBA

Promazání závitů a upín. mechanizmu dvakrát ročně tukem G3, po každém měsíci provozu nakonzervování kovových dílců nosiče.

UPOZORNĚNÍ

Uvedená nosnost platí při rovnoměrném rozložení zavazadel po celé šířce nosiče, hmotnost nákladu nesmí přesáhnout nosnost nosiče, ani střechy vozidla. Rychlost a způsob jízdy je nutné přizpůsobit nákladu, zvlášť při průjezdu zatáčkami, bočním větrem a brzdění. Při přepravě velkoplošné ploché zavazadel je nutné snížit úměrné rychlost jízdy. Pozor při vjezdu do garáže!

Uťahovací moment matíc a šroubů je 5 Nm. Upevnění nosníků zkontrolujeme páčením silou cca 100 N. Po 50 km jízdy vždy zkontrolujte upevnění obou nosníků, dotáhnete všechny šrouby a matice. Řidič je zodpovědný za bezpečné provedení montáže nosiče na vozidlo a upevnění nákladu na nosiči.

SCHVÁLENÍ TYPU

Střešní nosič typ D-2000
Výrobce potvrzuje, že nosič je
shodný s typem, schváleným MDP
a T ČR, č. k.: 12782/2009, dne
17.8.2009,
zn. 27MD S-00004-01.

Datum prodeje:
Razítko a podpis prodejní
organizace:

ZÁRUČNÍ LIST:

Záruka
Výrobce poskytuje záruku na konstrukci, použitý materiál, výrobní provedení a funkci nosiče 24 měsíců ode dne prodeje, nejdelší 30 měsíců od data expedice od výrobce. Reklamáci výrobku spotřebitel uplatní prostřednictvím prodejní organizace u výrobce. Podmínkou platnosti záruky je použití nosiče v souladu s návodem k použití. Záruka se nevztahuje na škody z přetížení, nevhodného skladování a ostatní poškození (např. zlomený klič od zámkú) osobami a živelními vplyvy, mechanickým poškozením povrchové úpravy nosiče a poškozením povrchové úpravy nosiče vplyvem chemických látok (např. posyp. materiál) a nedodržením předepsané údržby. Záruka zaniká zásahem do konstrukce nosiče a havárií vozidla s nosičem.

TETOCOMAGTARTO DIHENG D2000UPL
HASZNÁLATI UTASÍTÁS

MAGYAR

D2000 UPL csomagok és silék szállítására alkalmas. Támogatott autópúcsok a csomagoláson. SZERELÉSI LEÍRÁS

Tetőcsomagtartó szerelését két személyei ajánljuk elvégezni .

1. A zárákat kinyitván K1 le vesszük a borítást a első elemről amely, PREDNÝ NOSNÍK"jelzéssel van ellátva. Szögletes lyukba C a tartóban behelyezzük a csavart D1 – obr.1 – ráhelyezzük a rugót D2 és s alátétet. D3. Ezután a anyára ráhelyezzük D1 a tartóD4 (műanyag részzel le) – tartók D4 jelzés nélkül elhelyezhetők, úgy hogy a tartó pereme D6 és anyán helyezkedjen el. Elhelyezzük a alátéteket D3 . A műanyag csillag anyába D5 behelyezzük a csvaranyádD és ezután behúzzuk. Eszt elvégezzük a csomagtartó másik felén is.
- 2.Csomagtartó a obr. 2 (D2000UPL001,002,005,006,007,008 szerint A hozzáerősítjük a tető széleéhez) (D2000UPL004 – obr. 2A) úgy hogy a tartóelem alá a műanyag alátétet használunk D4 ezután a műanyag csillag anyákat behúzzuk X iránybanpodfa obr. 3 (mértékkel , de nem lazán)Ezután leellenőrizzük a csomagtartó elhelyezését , ée ha kell módosítunk rajta és ezután a összes csavart rögrítjük. Úgyelünk arra hogy a csomagtartó és a tető alatt mindig legyen gumi alátét(melékelve van)
- 3.Kerészcsavarhúzóval behúzzuk a arra alkalmas csavarokat. EZEK , ÉS A ÖSSZES CSAVAR BEHÚZASA NÉLKÜL A CSOMAGTARTÓ HASZNÁLNI VESZÉLYES!!!! CSOMAGTARTÓ ELHELYEZÉSE FONTOS A RENDELTETÉSZERŰ HASZNÁLATHOZ ÉS A ZÁRAK ELHELYEZÉSÉHEZ !!!
4. D2000UPL001,002,005,006,007,008 - csatlót csavarokkal D7 imb. kulcstartó kereszttűl a szálak a perem alatt a tető és - obr. 5. MEGJEGYZÉS - Ne húzza meg a csavarokat NEM HASZNÁLHATÓ rack!
- 5 A hordozó megfelelő fellegatását leellenőrizhetjük egy cca.: 100 N erősségű húzással.
6. K1 –es helyre behelyezzük a K2-es zárákat
- Ugyan eszt elvégezzük a hátsó elemmel is .
- 7A csmaghordozó fordított munkamenettel végezzük el.

A csomagtartó teherkorlátozását nem megengedett túllépni . A pogyászt a csomag tartón egyfokna arányban kell elhelyezni ! Ha a tetőn van elhelyezve a csomagtartó , annak kel viszonytani a jármű sebességét , és a vezetési módszert. Vigyázzunk a garázba töténi parkolással !

Az egyes csavarok maximális húzó ereje: 5 Nm. A hordozó megfelelő fellegatását leellenőrizhetjük egy kb.: 100 N erősségű húzással .

A csomagtartó szerelésért a tulajdonos felel teljes mértékben .A gyártó nem felel a szakszerűtlen szerelés miatt történt károkért . A szerelést minden esetben szakszerű szervizzel kell elvégezni .

Karbantartás

A tartóelemeket havonta G3-as srrtelőszirral konzerváljuk . És évente kétszer szervizben leellenőriztessük .

Typus igazolás:

D-2000 tetőcsomagtartó
A gyártó kijelenti hogy a termék
megfelel a következő
normáknak MDP a T SR,
č. k.: 3099-2100/05, dňa
13.10.2005,
zn. 27MD S-00004-00.

Garancia: a forgalmazó a termékre a vásárlás napjától számított 2 év garanciát biztosít. Legtovább 30 hónap a kiraktározástól. A garancia nem terjed ki olyan károakra, melynek okai a szakszerűtlen szerelés, szállítás, tárolás, a nem megfelelő kezelés, ill. ápolás. Kérjük, vásárláskor ellen rizzék, hogy a felsorolt tartozékok hiánytalanul megvannak-e. A garancia kitételei a gyártót, hogy jogos panasz esetén a vásárló részére díjmentesen biztosítson pótalkatrészt. Amennyiben a kifogásolt termék egy régebbi, már nem forgalmazott modell, (és javítása nem lehetséges) úgy a forgalmazó egy olyan termékét biztosít a vev. részére, amely tulajdonságaiban leginkább megegyezik az eredetivel. A garancia a fogyasztó törvényé, l_ered_jogait nem érinti ! A garancia csak az eredeti számla és garancialevél bemutatásával együtt

Vásárlási időpontja ,
és a eladó bélyegzője :



D2000UPL

- 001 – ŠKODA OCTAVIA II
- 002 – ŠKODA FABIA II
- 004 – ŠKODA FABIA II COMBI
- 005 – ŠKODA RAPID
- 006 – ŠKODA OCTAVIA III
- 007 – ŠKODA RAPID SPACEBACK
- 008 – ŠKODA FABIA III

obr. 1

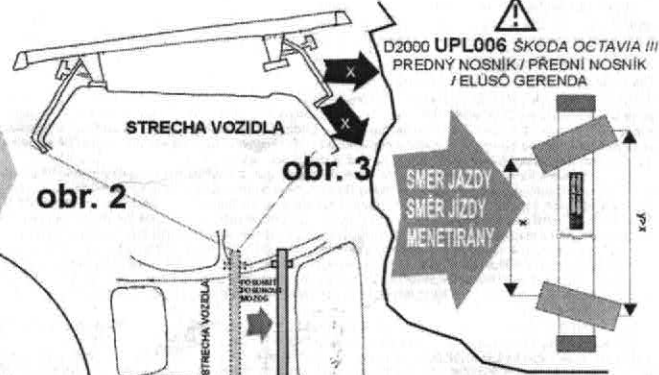
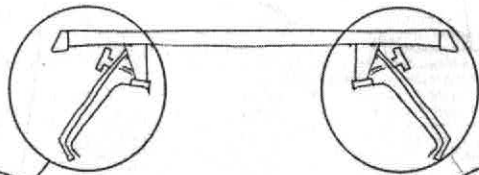

obr. 2

obr. 3

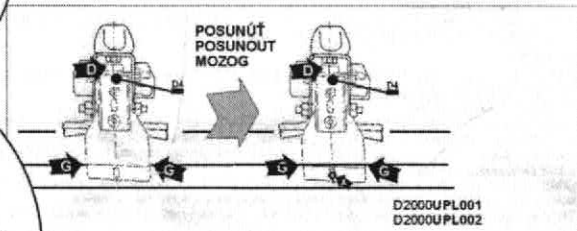
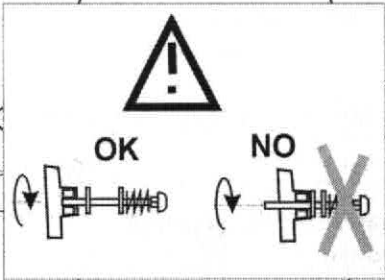
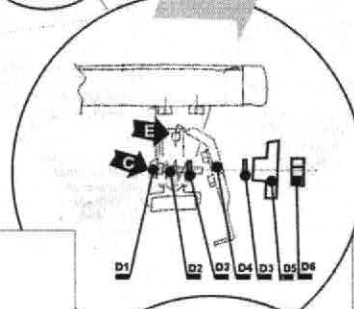
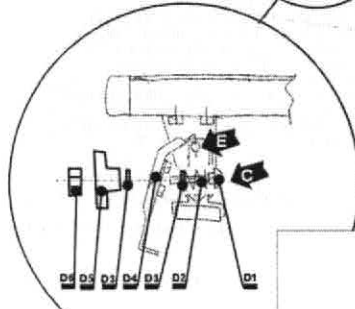

D2000UPL005
D2000UPL006
D2000UPL007
D2000UPL008

obr. 2A

D2000UPL004 ŠKODA FABIA II COMBI

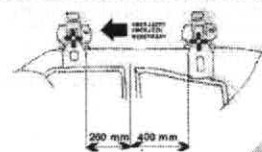

obr. 4

TECHNICKÉ ÚDAJE

Sírka nos. plochy / Sírka nos. plochy - 1200 mm
Nosnosť / Nosnost - 70 kg (!!! D2000UPL004 - 50 kg !!!)
Hmotnosť / Hmotnost - 5 kg

Technikai adatok

Rakodási szélesség - 1200 mm
Teherbírás - 70 kg (!!! D2000UPL004 - 50 kg !!!)
Össztömeg - 5 kg

info: diheng@stonline.sk



!!! x=y !!!

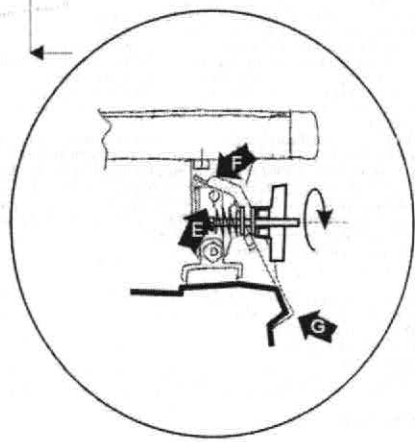
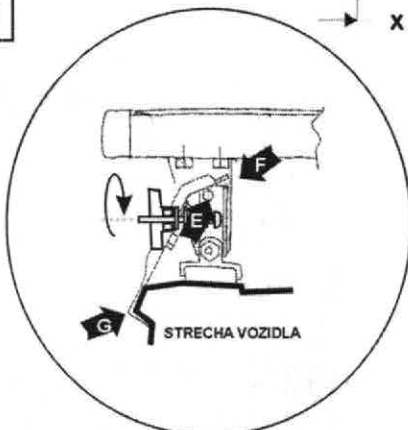

obr. 5

ZOZNAM DIELCOV / SEZNAM DÍLŮ

Poz. Názov	Název	Elnevezés	ks	ks	ks
NP Nosník predný	Nosník přední	Első elem	1	1	1
NZ Nosník zadný	Nosník zadní	Hátsó elem	1	1	1
D1 Skrutka M8 x 55	Šroub M8 x 55	Csavar M8 x 55	4	4	4
D2 Pružina	Pružina	Rugó	4	4	4
D3 Podložka pr. 6	Podložka pr. 6	Alátét pr. 6	12	12	12
D4 Prichytka (bez ozn.)	Přichytka (bez ozn.)	Lefogató elem(jeizés nélkül)	2	2	2
Prichytka (ozn. Z)	Přichytka (ozn. Z)	Lefogató elem(menet irányjellet)	2	2	2
D5 Plastová ružica	Plastová růžice	Műanyag csillag anyra	4	4	4
D6 Matica M6	Šroub M6	Csavar anyra M6	4	4	4
D7 Skrutka M6 x 12	Šroub M6 x 12	Kerékcsovar M6 x 12	4	8	0
K1 Kryt so zámkom	Kryt se zámkem	Zárberet külső	4	4	4
K2 Kľúč	Klíč	Kulcs	2	2	2

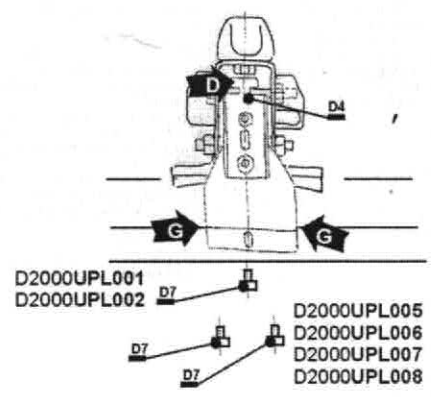

D2000UPL001
D2000UPL002
D2000UPL005
D2000UPL006
D2000UPL007
D2000UPL008