

CZ Kompressorový chladicí box
SK Kompressorový chladiaci box
ENG Compressor cooling box
D Kompressor-Kühlbox
PL Skrzynia chłodząca kompresor
H Kompresszor hűtődoboz
SLO Hladilna škatla kompresorja

HR Kutija za hlađenje kompresora
RO Cutie de racire a compresorului
LV Kompresoriaus aušinimo dėžė
LT Kompresora dzesėšanas kaste
EST Kompresori jahutuskast
BG Компресорна охладителна кутия

„BIG FRIDGE“

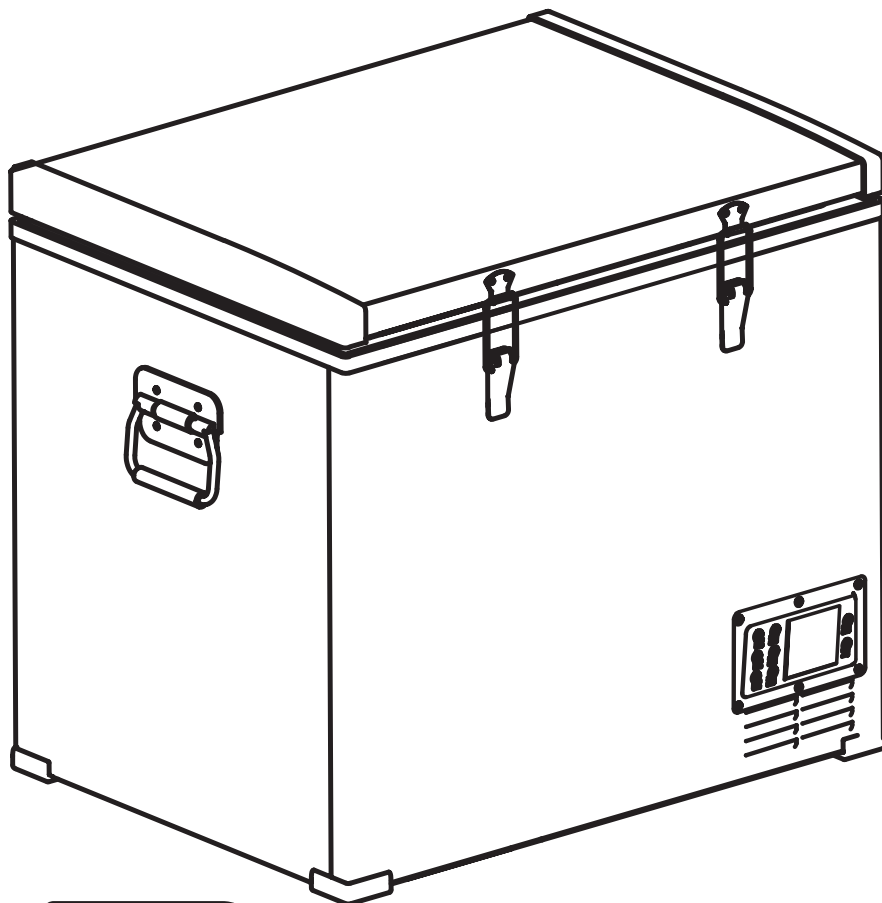

✓
RoHS



COMPASS

... a little bit different company

07 098

Chladicí box kompresorový 12 / 24 / 230V

Návod k použití

Chladicí box s vysokým objemem s napájením z 12 V nebo 24 V zástrčky automobilů či lodí, nebo z běžné zásuvky 230 V. Je vybaven výkonným kompresorem s chladicím médiem a lze jej použít jak jako chladničku s teplotou 0 – 10°C, tak i jako mrazicí box s teplotou až -20°C.

Chladicí box nabízí i režim ECO pro úsporu elektrické energie a MAX mode pro rychlé ochlazení obsahu až k -20°C (při okolní teplotě 25°C).

Dále je vybaven inteligentním systémem ochrany před vybitím připojeného akumulátoru a je osazen displejem s tlačítky pro pohodlné ovládání.

Rozměrné dveře chladicího boxu jsou opatřeny dvěma sponami pro bezpečné uzavření. Díky kovovým postranním madlům je tento box snadno přenosný.

Vnější plášť je proveden z kvalitně lakovaného hliníku stříbrné barvy, který spolu s perfektní PU izolací zajišťuje dlouhodobé zachování stabilní teploty uvnitř boxu a zaručuje velmi nízkou spotřebu energie.

Připojení spotřebiče k baterii

- Zapojte 12/24 V kabel do zásuvky automobilového zapalovače 12 V nebo 24 V.
- **Poznámka! Riziko poškození!** Odpojte chladničku a další spotřebiče od baterie, než připojíte baterii k rychle dobíjecímu zařízení. Přepětí může poškodit elektroniku spotřebiče.

Připojení k 230 V elektrické síti

- Připojte 230 V kabel adaptéru do běžné zásuvky 230 V a druhý konec adaptéru připojte k chladicímu boxu.
- **NEBEZPEČÍ!** Nikdy nemanipulujte s konektory ani přepínači mokřkýma rukama, nebo když stojíte na mokřém povrchu. *Riziko zasažení elektrickým proudem!*
- Pro použití spotřebiče na lodi s napájením 230 V~, musíte instalovat přerušovač zbytkového proudu mezi 230 V AC síť a spotřebič. Požádejte o pomoc zkušeného technika.

Model	07 098 (model BD60)
Vnitřní objem	60 L
Napájení	12 / 24 V =
Příkon	max. 60W (4,58A / 2,29A)
Napájení (AC adaptér 230V)	230 V ~ 50 Hz
Klimatická třída	T / ST / N / SN
Třída ochrany el. zařízení	III
Vestavěná pojistka	15A
Rozsah chlazení	20°C to -20°C
Okolní teplota	10°C to 43°C
Vnější rozměry	63 x 52 x 58 cm
Váha	20,7 kg

Funkce a nastavení chladicího boxu

Spuštění chladicího boxu

- Připojte přístroj ke zdroji napětí 12/24V DC, nebo 230V AC (přiložený adaptér)
- Stiskněte tlačítko hlavního vypínače pro spuštění (nebo pro vypnutí)
- Tlačítko rychlosti kompresoru slouží k nastavení režimů chlazení MAX - ECO - *Výchozí nastavení MAX*
- Tlačítka + a - se nastavuje požadovaná teplota.

Funkce ochrany baterie

- Chladicí box kontroluje stav baterie v reálném čase
- Chladicí box má 3 stupně ochrany baterie
- Tlačítko Ochrany baterie slouží pro volbu režimu High - Med – Low.
 - *High by mělo být nastaveno pro použití ve vozidle, Med a Low pro použití se záložním zdrojem.*
 - *Ochrana by měla být nastavena na High pokud chladicí box pracuje i po vypnutí motoru, toto zamezí nadměrnému využití baterie, a můžete tak bezpečně nastartovat vozidlo.*
- Protože různá vozidla mohou mít rozdílné výstupní napětí, ochrana baterie může být nastavena na nižší stupeň, čímž lze v takových případech zajistit provoz chladicího boxu.

Osvětlení prostoru chladicího boxu

- Stiskněte tlačítko Osvětlení, chcete-li zapnout nebo vypnout svícení
 - *Světlo se automaticky vypne po 3 minutách*

Skladování potravin

Chladnička (0°C ~ 10°C)

- Vhodné např. pro vejce, máslo, mléko, nápoje v uzavřených nádobách, či jiných obalech.
- Ovoce a zeleninu je doporučeno umístit do sáčků pro zachování čerstvosti.
- Teplé jídlo do chladicího boxu nikdy neumísťujete. Vždy jej nechte nejprve vychladnout na pokojovou teplotu a až poté je vložte do chladicího boxu.
- Ponecháním volného prostoru mezi jednotlivými potravinami se docílí lepší cirkulace vzduchu s následným zvýšením energetické účinnosti a rychlejšího chlazení.

Mrazák (-20°C)

- Při nákupu mražených potravin je nutné jejich co nejrychlejší umístění zpět do mrazáku.
- Neumísťujte do mrazáku skleněné nádoby, ani balení obsahující uzavřené tekutiny.
 - *Expanzí tekutin by mohlo dojít k prasknutí a jinému obdobnému poškození.*
- Neumísťujte dohromady čerstvé a mražené potraviny.
- Neumísťujte do mrazáku ovoce a zeleninu, mohly by se vysušit.

Odmražování

Poté, co chladnička pracuje po určitou dobu, na povrchu v mrazáku se tvoří námraza, což snižuje účinek chlazení a zvyšuje spotřebu energie. V takovém případě je nutné odmražení.

Odpojte napájení a otevřete dveře, vyjměte potraviny z chladničky.

Použijte odmrazovací lopatku pro odstranění ledu a mrazu (také můžete nechat dveře otevřené, pak led sám roztaje zvýšením teploty). Otřete zbytky ledu a vody. Poté umístěte jídlo zpět do chladničky a zapojte zpět napájecí zdroj.

Poznámka: Nepoužívejte k seškrabování ostré předměty, ty by mohly chladicí box poškodit.

Čištění a péče

Před čištěním odpojte napájení!

Používejte měkký, navlhčený hadr v horké vodě pro otření vnitřních povrchů a venkovního vzhledu chladničky. Pro čištění odolých skvrn použijte neutrální čisticí prostředek, poté chladničku vysušte čistou měkkou tkaninou.

Při dlouhé dovolené nebo nepřítomnosti odstraňte potraviny a odpojte chladničku od napájení. Vyčistěte ji a nechte otevřená dvířka a chladničku umístěte do větrané místnosti

Poznámka: Během čištění neoplachujte chladničku vodou, to může snížit izolační vlastnosti

elektrických součástí a může vést k erozi součástí kovových. K čištění vnějších panelů, těsnění dveří a plastových dílů nepoužívejte čisticí prostředky obsahující korozivní a rozdrčený materiál (např. čisticí prášky, bělicí prostředky, alkalické čističe, benzen, benzin, kyseliny, horkou vodu apod.)

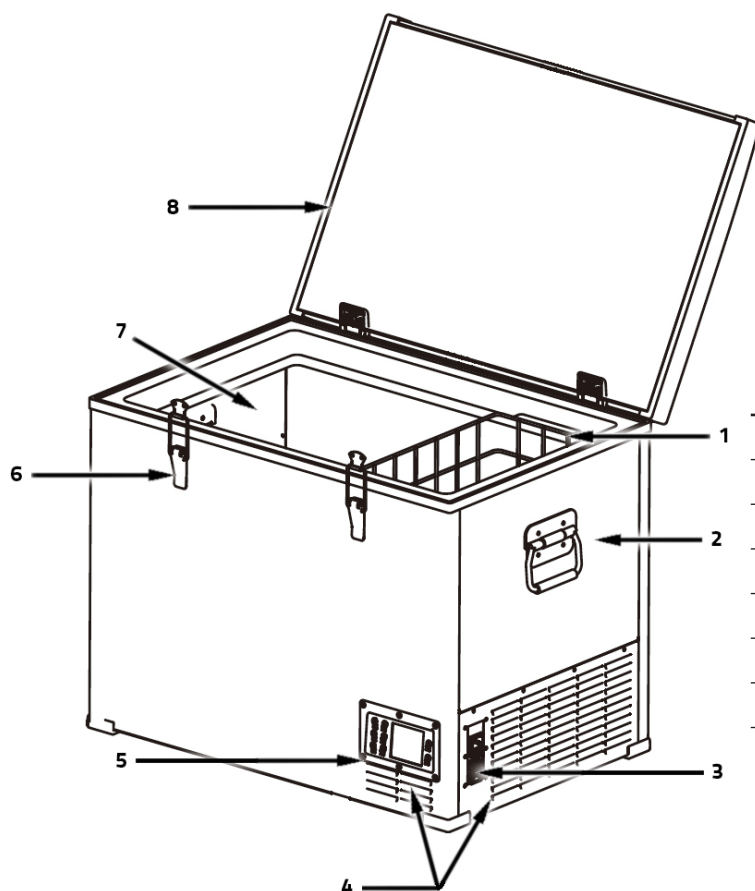

Díly chladícího boxu

1	Vyndavací koš
2	Rukojeť
3	Napájecí konektor
4	Ventilace
5	Ovládací panel
6	Zámek dveří
7	Chladící prostor
8	Těsnění dveří

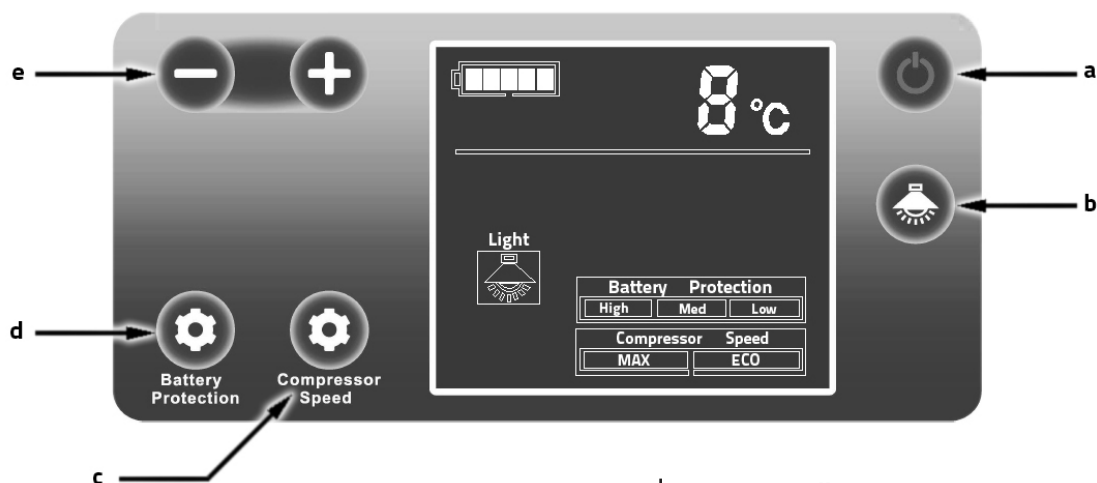

Části ovládacího panelu

a	Hlavní vypínač
b	Tlačítko osvětlení
c	Tlačítko rychlosti kompresoru
d	Tlačítko ochrany baterie
e	+ - nastavení

Bezpečná obsluha zařízení

- I když byla jednotka před opuštěním továrny vyčištěna, důrazně doporučujeme použít jemnou tkaninu navlhčenou v teplé vodě s trochou neutrálního čisticího prostředku, abyste ji znovu vyčistili. Poté ji otřete suchým, měkkým hadříkem. (**Upozornění: Elektrické součásti lze otřít pouze suchou tkaninou**)
- **Upozornění:** Nikdy neponořujte spotřebič do vody. Nezapínejte zařízení v případě, že je mokré.
- Spotřebič je určen výhradně pro vnitřní použití, nikdy jej nevystavujte vlhkosti.
- Chraňte spotřebič a kabel před teplem a vlhkostí.
- Instalaci napájecího zdroje na lodi musí provést kvalifikovaný technik.
- **VAROVÁNÍ:** Spotřebič nepoužívejte, pokud je viditelně poškozený.
- Tento spotřebič smí opravovat pouze kvalifikovaný servisní technik. Nesprávné opravy mohou vést k nebezpečí.
- Pokud je poškozený přívodní kabel spotřebiče, musí jej vyměnit výrobce, servisní středisko, nebo podobně kvalifikovaná osoba, aby se zabránilo nebezpečí.
- Je doporučeno používat spotřebič na rovném podkladu a v zapnutém stavu v náklonu menším než 30°.
- Při transportu nenaklápějte více, než pod úhlem 30°, s výrobkem zacházejte opatrně.
- Pokud dojde k většímu naklonění, nechte vždy spotřebič 24 hodin vypnutý a až pak jej zapněte.
- Vaše zařízení vyžaduje dobré větrání, je třeba zajistit volný prostor pro cirkulaci vzduchu na zadní straně (200 mm) a na boční straně (100 mm) zařízení.
- Nestavte spotřebič do blízkosti otevřeného ohně nebo zdrojů tepla (ohříváče, přímé sluneční záření, plynové trouby apod.). - Riziko přehřátí!
- Jednotku umístěte na suché a dobře větrané místo, které je daleko od zdrojů tepla (jako kamna, horký kouř, atd.) a zabraňte přímému slunečnímu záření.
- Zajistěte vždy dostatečné větrání tak, aby se nehromadilo teplo během provozu.
- Nezakrývejte větrací otvory.
- Ujistěte se, že napětí je ve správném rozmezí pro daný kabel a přípojku. Štítek s technickými údaji jednotky zobrazuje přesné rozsahy napětí.
- **UPOZORNĚNÍ!** Před zapnutím zařízení se ujistěte, zda je kabel a zástrčka v pořádku.
- **POZNÁMKA!**
Spotřebič připojujte následovně:
 - Pomocí 12/24 V kabelu k zásuvce vozidla (např. k cigaretovému zapalovači)
 - Pomocí 230 V adaptéru s kabely do běžné zásuvky 230 V.
 - Zkontrolujte, zda parametry napájení na výrobním štítku odpovídají parametrům v elektrické síti.
 - **UPOZORNĚNÍ!** Odpojte spotřebič od elektrické sítě před čištěním, údržbou a po použití.
 - **NEBEZPEČÍ!** Nedotýkejte se kabelů holými rukama. To platí zejména při napájení spotřebiče z 230 V el. sítě.
 - Při odpojování od elektrické zásuvky netahejte za kabel.
 - Pokud je spotřebič připojený k 12/24 V zásuvce:
Odpojte chladničku a jiné elektrické spotřebiče od baterie, než připojíte dobíjecí zařízení.
 - Pokud je spotřebič připojený k 12/24 V zásuvce:
Odpojte spotřebič nebo jej vypněte, když vypnete motor. V opačném případě může dojít k vybití baterie.
 - Potraviny skladujte pouze v originálním balení nebo vhodných nádobách.
 - Neplňte vnitřní zásobník ledem ani tekutinami.
 - V chladničce nesmí být žádné elektrické přístroje, protože by mohly být poškozeny.
 - Ve spotřebiči neskladujte žádné hořlavé předměty jako jsou spreje.
 - Chladicí zařízení není vhodné pro převoz žíravých látek obsahujících rozpouštědla.
 - **Upozornění:** Nedovolte dětem hrát si s lednicí (například lezení nebo stání na chladničce). Mohly by poškodit chladničku a vážně se zranit.
 - Elektrická zařízení nejsou hračky. Držte a používejte zařízení mimo dosah dětí.
 - Osoby (včetně dětí) s omezenými fyzickými, sensorickými nebo mentálními schopnostmi, nebo bez dostatečných zkušeností s obsluhou domácích spotřebičů jej nesmí ovládat bez dohledu odpovědné osoby.

Pokyny pro ochranu životního prostředí

LIKVIDACE:

Elektrické přístroje by neměly být likvidovány spolu s komunálním odpadem. Podle směrnice 2002/96/ES o odpadních elektrických a elektronických zařízeních (WEEE / OEEZ) a související národní legislativy, elektroodpad musí být separován a recyklován. Recyklace jako alternativa likvidace: vlastník elektrického zařízení je povinen zařízení odevzdat ve sběrném místě, nebo zajistit jeho řádnou recyklaci. Elektroodpad může být likvidován ve sběrném místě odpadu provozovaném dle platných národních směrnic o odpadech. Toto neplatí pro příslušenství bez elektrických součástí.

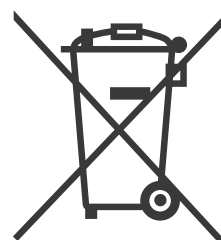

Odstranění problémů

Nejčastější dotazy

Zařízení nepracuje

- Zjistěte jestli je jednotka zapnutá
- Zjistěte stav napájení (vyzkoušejte jiný zdroj napětí, např. jiné vozidlo, jinou zásuvku)
- Zajistěte správné a úplné zapojení kabelu
- Zkontrolujte stav pojistky zařízení

Slabé chlazení

- Chladnička je přeplněná
- V chladničce je horký výrobek
- Dveře jsou pootevřené
- Těsnění dveří je porušené
- Problémy vyplývající ze špatného chlazení (zajistěte alespoň 100 mm okolního prostoru)
- Okolní teplota je příliš vysoká
- Nastavení teploty je příliš vysoké

Ze zařízení je slyšet zvuk tekoucí vody

- Normální jev, způsobený oběhem chladiva v jednotce

Nezvyklé zvuky při spuštění jednotky

- Chladnička není umístěna na rovném povrchu

Chybová hlášení

Kód F1 - Aktivovaná ochrana baterie, můžete nastavit nižší stupeň ochrany, dbejte na stav nabití akumulátoru vozidla.

Kód F2 - Ochrana přetížení systému. Vypněte zařízení, počkejte asi 30 minut a restartujte jej. Pokud problém přetrvává, kontaktujte svého prodejce.







Kód F3 - Ochrana proti častému spuštění kompresoru. Vypněte zařízení, počkejte asi 30 minut a restartujte jej. Pokud problém přetrvává, kontaktujte svého prodejce.

Kód F4 - Přetížení kompresoru, nebo nízký výkon kompresoru. Vypněte zařízení, počkejte asi 30 minut a restartujte. Pokud problém přetrvává, kontaktujte svého prodejce.

Kód F5 - Ochrana proti vysokým teplotám kompresoru. Vypněte zařízení, umístěte jej na dobře větrané místo, počkejte alespoň 30 minut a zařízení restartujte. Pokud problém přetrvává, kontaktujte svého prodejce.

Kódy F7/F8 - Chyba telotního čidla. Restartujte kompresor. Pokud problém přetrvává, kontaktujte svého prodejce.

- Pokud chyby F přetrvávají i po restartování zařízení, kontaktujte prodejce či odborný servis.
- Tento spotřebič je vybaven vestavěnou pojistkou 15 A. Je umístěna uvnitř za bočním krycím mřížkou. Při její výměně je vždy nutné spotřebič odpojit od napájení.

Ochrana Baterie	12V		24V		#	12V	24V	ikona
	Vypnutí	Restart	Vypnutí	Restart				
L (low)	9,6V	10,9V	21,3V	22,7V	0	U > 9,5V	U > 21,2V	
M (medium)	10,8V	11,4V	22,3V	23,7V	1	9,6 - 10,7V	21,3 - 22,2V	
H (high)	11,3V	12,5V	24,6V	26V	2	10,8 - 11,2V	22,3 - 24,5V	
					3	11,3 - 11,8V	24,6 - 25,3V	
					4	11,9 - 12,5V	25,4 - 26V	
					5	U > 12,6V	U > 26,1V	

Záruční podmínky

Záruka na tento spotřebič představuje 24 měsíců od data zakoupení. Nárok na záruku je možné uplatnit pouze po předložení originálu dokladu o zakoupení výrobku (paragon, faktura) s typovým označením výrobku, datem prodeje a čitelným razítkem prodejce. Záruka zahrnuje výměnu nebo opravu částí spotřebiče, které se poškodí z důvodu poruch ve výrobě spotřebiče. Po uplynutí záruční doby bude spotřebič opraven za poplatek. Výrobce neodpovídá za poškození nebo úrazy osob, zvláště z důvodu nesprávného použití spotřebiče a nedodržení pokynů v návodu k použití. Výrobek je určen výhradně jako domácí spotřebič pro použití v domácnosti, či na cestách (ve voze, na lodi atp.). Smluvní záruka je 6 měsíců, pokud je kupující podnikatel - fyzická osoba a spotřebič kupuje pro podnikatelskou činnost nebo komerční využití (§ 429 Obchodního zákoníku).

Zodpovědný zástupce za servis značky pro ČR:
Compass CZ s.r.o.
Pražská 17,
250 81 Nehvizdy
Česká republika
www.compass.cz
info@compass.cz

Záruka se nevztahuje

- Na jakékoliv mechanické poškození výrobku nebo jeho části.
- Na vady způsobené nevhodným zacházením nebo umístěním.
- Je-li zařízení obsluhováno v rozporu s návodem, případně zásahem neoprávněné osoby.
- Nesprávně používán, skladován nebo přenášen.
- Na záruku 24 měsíců se nevztahují opravy, například: výměna žárovky, trubice, čištění a odvápnování kávovarů, žehliček, zvlhčovačů, atd. Zde bude účtováno servisem za smluvní cenu.
- Pokud nebude při kontrole přístroje zjištěna žádná závada nebo nebudou splněny záruční podmínky, uhradí režijní náklady spojené s kontrolou nebo opravou výrobku kupující.
- Zákazník ztrácí záruku při používání výrobků k profesionální či jiné výdělečné činnosti v provozovnách.
- Závada byla způsobena vnějšími a živelnými podmínkami (např. poruchami v elektrické síti nebo bytové instalaci)
- Záruka se netýká poškození vnějšího vzhledu nebo jiných, které nebrání standardní obsluze.
- Pokud zboží při uplatňování vady ze strany spotřebitele bude zasíláno poštou nebo přepravní službou musí být zabaleno v obalu vhodném pro přepravu tak, aby se zabránilo poškození výrobku.



Záruční list

Tento oddíl vyplňte prosím hůlkovým písmem a přiložte k výrobku.

Odesílatel:

Adresa:

Tel. číslo:

Označení zboží:

Výrobní číslo:

Datum a místo prodeje:

Popis závady:

.....

Datum a podpis:

Pokud se nebude jednat o záruční opravu (zaškrtněte níže):

Zašlete prosím neopravený výrobek za cenu poštovného zpět.

Sdělte mi, kolik budou činit náklady. Opravte výrobek za úhradu.



EJS PROHLÁŠENÍ O SHODĚ

Compass CZ s.r.o.
Pražská 17, 250 81 Nehvizdy
Česká republika
IČO: 29034663

Dovozce tímto prohlašuje, že výrobek při použití, kterému je určen, bezpečný a je ve shodě se základními požadavky dle nařízení vlády 179/2001 Sb. a technickou dokumentací. Pro posouzení shody byly použity následující harmonizované normy.

Výrobce: Foshan Alpicool Electric Appliance Co., Ltd.
No. 13A Xiong Road
Foshan city
Čína

Název: **07098 - Chladicí box kompresor 60l 230/24/12V BIG FRIDGE**

Typ: BD60

Popis: Kompresorová chladnička s objemem 60l, napájená 12/24V stejnosměrným napětím nebo 230V střídavým napětím. Slouží ke chlazení potravin.

Použité právní předpisy:

- nařízení vlády č. 17/2003 Sb. / směrnice 2006/95/ES
- nařízení vlády č. 616/2006 Sb. / směrnice 2004/108/ES
- nařízení vlády č. 481/2012 Sb. / směrnice 2011/65/ES

Harmonizované normy:

- EN 55014-1:2006+A2:2011
- EN 55014-2:1997+A2:2008,
- EN 61000-3-2:2014
- EN 61000-3-3:2013

Ostatní normy:

- EC EMC directive 2014/30/EU

Posouzení shody bylo provedeno na základě zahraniční technické dokumentace.

Výše popsany předmět ES prohlášení o shodě je ve shodě s výše uvedenými nařízení vlády včetně nařízení vlády č. 481/2012 Sb., o omezení používání látek v elektrických a elektronických zařízeních.

V Praze 14.11.2018

COMPASS CZ s.r.o.

IČ: 29034663
DIČ: CZ29034663
Tel.: 326 702 532
Fax: 326 702 537

Compass CZ s.r.o.
Pražská 17
250 81 Nehvizdy 

Chladiaci kompresorový box 12 / 24 / 230V

Návod na použitie

Veľkoobjemový chladič s napájaním z 12 V alebo 24 V zástrčky automobilu alebo lode alebo zo štandardnej 230 V zásuvky. Je vybavená výkonným chladiacim kompresorom a môže sa používať ako chladnička s teplotou 0 - 10 °C alebo ako mraznička s teplotou až -20 °C.

Chladnička ponúka aj režim ECO na úsporu elektrickej energie a režim MAX na rýchle ochladenie obsahu na -20 °C (pri teplote okolia 25 °C).

Je tiež vybavená inteligentným systémom ochrany, ktorý zabráňuje vybitiu pripojenej batérie, a je vybavená displejom s tlačidlami na pohodlné ovládanie.

Veľké dvere chladiaceho boxu sú vybavené dvoma klipmi na bezpečné uzavretie. Vďaka kovovým bočným držadlám je tento box ľahko prenosný.

Vonkajší plášť je vyrobený z vysokokvalitného hliníka lakovaného striebornou farbou, ktorý spolu s dokonalou PU izoláciou zaisťuje dlhodobu stabilnú teplotu vo vnútri boxu a zaručuje veľmi nízku spotrebu energie.

Pripojenie spotrebiča k batérii

- Zapojte kábel 12/24 V do 12 V alebo 24 V zásuvky zapaľovača automobilu.
- **Poznámka! Nebezpečenstvo poškodenia!** Pred pripojením batérie k zariadeniu na rýchle nabíjanie odpojte chladničku a ostatné spotrebiče od batérie. Prepätie môže poškodiť elektroniku spotrebiča.

Pripojenie k sieti 230 V

- Pripojte kábel adaptéra 230 V do štandardnej zásuvky 230 V a druhý koniec adaptéra pripojte k chladničke.
- **NEBEZPEČENSTVO!** Nikdy nemanipulujte s konektormi alebo spínačmi mokrými rukami alebo keď stojíte na mokrom povrchu. *Hrozí nebezpečenstvo úrazu elektrickým prúdom!*
- Ak chcete spotrebič používať na lodi s napájaním 230 V AC, musíte medzi sieť 230 V AC a spotrebič nainštalovať prúdový chránič. O pomoc požiadajte skúseného technika.

Model	07 098 (model BD60)
Vnútorňý objem	60 L
Napájanie	12 / 24 V =
Vstupné napájanie	max. 60 W (4,58 A / 2,29 A)
Napájanie (230V AC adaptér)	230 V ~ 50 Hz
Klimatická trieda	T / ST / N / SN
Trieda elektrickej ochrany Zariadenie	III
Zabudovaná poistka	15A
Rozsah chladenia	20°C až -20°C
Okolitá teplota	10°C až 43°C
Vonkajšie rozmery	63 x 52 x 58 cm
Hmotnosť	20,7 kg

Funkcie a nastavenia chladiaceho boxu

Spustenie chladiaceho boxu

- Pripojte jednotku k zdroju napájania 12/24 V DC alebo 230 V AC (adaptér je súčasťou dodávky).
- Stlačte tlačidlo hlavného vypínača na spustenie (alebo na vypnutie)
- Tlačidlo rýchlosti kompresora slúži na nastavenie režimov chladenia MAX - ECO - *Východiskové nastavenie MAX*
- Pomocou tlačidiel + a - nastavte požadovanú teplotu.

Funkcia ochrany batérie

- Chladnička kontroluje stav batérie v reálnom čase
- Chladič má 3 úrovne ochrany batérie
- Tlačidlo ochrany batérie sa používa na výber režimu High (Vysoká) - Med (Stredná) - Low (Nízka).
-High (Vysoký) by sa mal nastaviť na použitie vo vozidle, Med a Low (Nízky) na použitie so záložným zdrojom napájania.-Ochrana by mala byť nastavená na High (Vysoká), ak je chladiaci box po vypnutí motora stále v prevádzke, zabráni sa tým nadmernému používaniu batérie a môžete bezpečne naštartovať vozidlo.
- Keďže rôzne vozidlá môžu mať rôzne výstupné napätie, ochranu batérie možno nastaviť na nižšiu úroveň, čo môže v takýchto prípadoch zabezpečiť prevádzku chladiaceho boxu.

Osvetlenie priestoru chladiaceho boxu

- Stlačením tlačidla Osvetlenie zapnete alebo vypnete osvetlenie
-Osvetlenie sa automaticky vypne po 3 minútach

Ukladanie potravín

Chladnička (0 °C ~ 10 °C)

- Vhodné napr. pre vajcia, maslo, mlieko, nápoje v uzavretých nádobách alebo iných obaloch.
- Ovocie a zelenina by mali byť umiestnené vo vreckách, aby sa zachovala ich čerstvosť.
- Do chladničky nikdy nekladajte horúce potraviny. Pred vložením do chladničky ich vždy najprv nechajte vychladnúť na izbovú teplotu.
- Ponechaním voľného priestoru medzi jednotlivými potravinami sa dosiahne lepšia cirkulácia vzduchu, čo vedie k vyššej energetickej účinnosti a rýchlejšiemu chladeniu.

Mraznička (-20 °C)

- Pri nákupe mrazených potravín je nevyhnutné, aby ste ich čo najrýchlejšie vložili späť do mrazničky.
- Do mrazničky nekladajte sklenené nádoby ani obaly obsahujúce uzavreté tekutiny. *Rozpínanie tekutín by mohlo spôsobiť rozbitie a iné podobné škody.*
- Nevkladajte spolu čerstvé a marinované potraviny.
- Do mrazničky neumiestňujte ovocie a zeleninu, pretože by sa mohli vysušiť.

Rozmrazovanie

Po určitom čase prevádzky chladničky sa na povrchu v mrazničke vytvorí námraza, čo znižuje chladiaci účinok a zvyšuje spotrebu energie. V tomto prípade je potrebné odmrazovanie.

Odpojte napájanie a otvorte dvere, vyberte potraviny z chladničky.

Na odstránenie ľadu a námrazy použite odmrazovacie lopatky (môžete tiež nechať dvere otvorené, potom sa ľad rozpustí sám zvýšením teploty). Zotrite všetky zvyšky ľadu a vody. Potom vložte potraviny späť do chladničky a znova zapojte napájanie. *Poznámka: Na škrabanie nepoužívajte ostré predmety, pretože by mohli chladničku poškodiť.*

Čistenie a starostlivosť

Pred čistením odpojte napájací zdroj!

Na utieranie vnútorných povrchov a vonkajšej časti chladničky použite mäkkú, vlhkú handričku v horúcej vode. Na čistenie odolných škvŕn použite neutrálny čistiaci prostriedok a potom chladničku osušte čistou mäkkou handričkou.

Počas dlhšej dovolenky alebo neprítomnosti odstráňte potraviny a odpojte chladničku od napájania. Vyčistite ju a nechajte otvorené dvere a umiestnite chladničku do vetranej miestnosti. *Poznámka: Chladničku počas čistenia neoplachujte vodou, môže to znížiť izolačné vlastnosti elektrických súčastí a môže to viesť k erózii kovových súčastí. Na čistenie vonkajších panelov, tesnení dverí a plastových častí nepoužívajte čistiace prostriedky obsahujúce žieraviny alebo drvinu (napr. saponáty, bielidlá, alkalické čistiace prostriedky, benzén, benzín, kyseliny, horúcu vodu atď).*

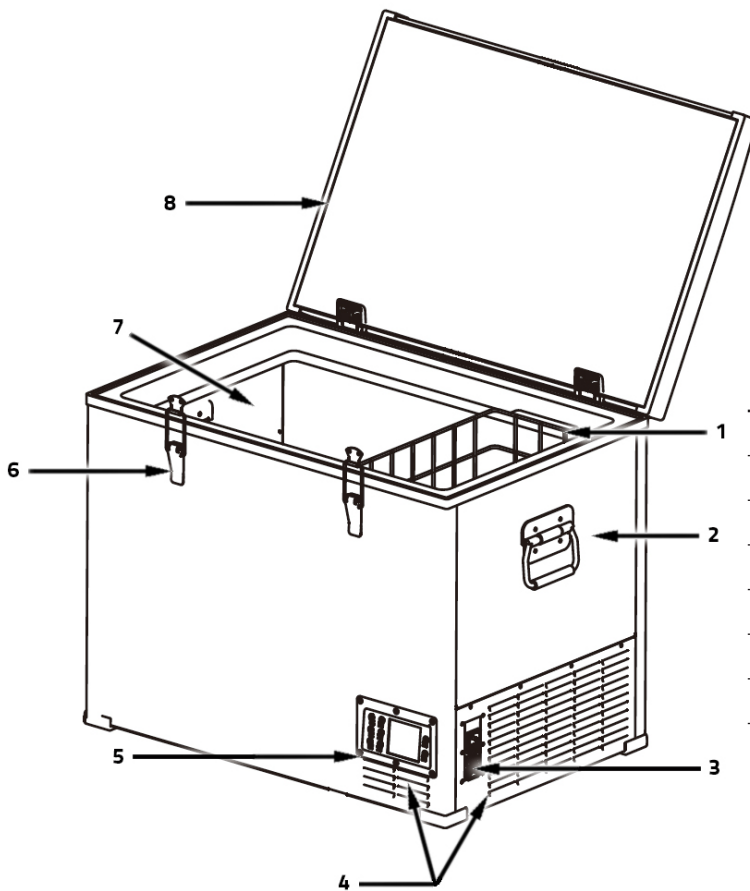

Časti chladiaceho boxu

1	Výsuvný kôš
2	Rukoväť
3	Napájací konektor
4	Ventilácia
5	Ovládací panel
6	Zámok dverí
7	Chladiaci priestor
8	Tesnenie dverí

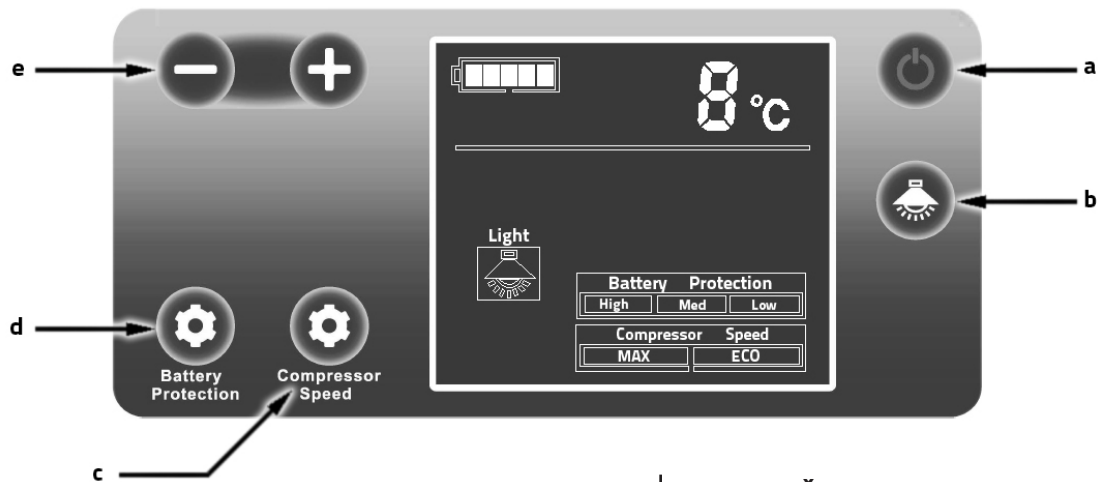

Časti ovládacieho panela

a	Hlavný vypínač
b	Tlačidlo osvetlenia
s	Tlačidlo rýchlosti kompresora
d	Tlačidlo ochrany batérie
e	Nastavenie + -

Bezpečná prevádzka zariadenia

- Aj keď bola jednotka pred opustením výrobného závodu vyčistená, dôrazne odporúčame na jej opätovné vyčistenie použiť mäkkú handričku navlhčenú v teplej vode s trochu neutrálneho čistiaceho prostriedku. Potom ho utrite suchou, mäkkou handričkou. (**Upozornenie:** Elektrické súčasti sa môžu utierať len suchou handričkou)
- **Upozornenie: V prípade, že je potrebné vykonať čistenie čistiacich prostriedkov, je potrebné ich vyčistiť:** Spotrebič nikdy neponárajte do vody. Nezapínajte spotrebič, keď je mokrý.
- Spotrebič je určený len na použitie v interiéri, nikdy ho nevystavujte vlhkosti.
- Chráňte spotrebič a kábel pred teplom a vlhkosťou.
- Napájací zdroj musí na lodi nainštalovať kvalifikovaný technik.
- **UPOZORNENIE:** Spotrebič nepoužívajte, ak je viditeľne poškodený.
- Tento spotrebič môže opravovať len kvalifikovaný servisný technik. Neodborné opravy môžu viesť k nebezpečenstvu.
- Ak je napájací kábel spotrebiča poškodený, musí ho vymeniť výrobca, servisné stredisko alebo podobne kvalifikovaná osoba, aby sa zabránilo nebezpečenstvu.
- Spotrebič sa odporúča používať na rovnom povrchu a pri zapnutom stave v sklone menšom ako 30°.
- Pri preprave nenakláňajte spotrebič o viac ako 30°, s výrobkom manipulujte opatrne.
- Ak je spotrebič naklonený viac, pred zapnutím ho vždy nechajte 24 hodín vypnutý.
- Váš spotrebič si vyžaduje dobré vetranie, musíte zabezpečiť voľný priestor pre cirkuláciu vzduchu na zadnej strane (200 mm) a na bočných stranách (100 mm) spotrebiča.
- Spotrebič neumiestňujte do blízkosti otvoreného ohňa alebo zdrojov tepla (ohrievače, priame slnečné žiarenie, plynové rúry atď.) - riziko prehriatia!
- Prístroj umiestnite na suché a dobre vetrané miesto mimo zdrojov tepla (ako sú kachle, horúci dym atď.) a vyhýbajte sa priamemu slnečnému žiareniu.
- Vždy zabezpečte dostatočné vetranie, aby sa počas prevádzky nehromadilo teplo.
- Nezakrývajte vetracie otvory.
- Uistite sa, že napätie je v správnom rozsahu pre kábel a pripojenie. Na štítku s technickými údajmi prístroja sú uvedené presné rozsahy napätia.
- **VAROVANIE!** Pred zapnutím jednotky sa uistite, že kábel a zástrčka sú v dobrom stave.
- **UPOZORNENIE!** Spotrebič pripojte nasledujúcim spôsobom:
 - Pomocou kábla 12/24 V pripojte prístroj do zásuvky vozidla (napr. do zapaľovača cigariet).
 - Pomocou 230 V adaptéra s káblom do štandardnej 230 V zásuvky.
 - Skontrolujte, či parametre napájania na typovom štítku zodpovedajú parametrom na sieťovom napájaní.
- **POZOR!** Pred čistením, údržbou a po použití spotrebič odpojte od elektrickej siete.
- **NEBEZPEČENSTVO!** Nedotýkajte sa káblov holými rukami. To platí najmä vtedy, keď je spotrebič napájaný z elektrickej siete 230 V. Sieťové napätie 230 V.
- Pri odpojovaní spotrebiča od elektrickej zásuvky neťahajte za kábel.
- Ak je spotrebič pripojený k zásuvke 12/24 V: pred pripojením nabíjacieho zariadenia odpojte chladničku a ostatné elektrické spotrebiče od batérie.
- Ak je spotrebič pripojený k zásuvke 12/24 V: odpojte spotrebič od elektrickej siete alebo ho vypnite, keď vypnete motor. V opačnom prípade môže dôjsť k vybitiu batérie.
- Potraviny skladujte len v pôvodných obaloch alebo vhodných nádobách.
- Vnútornú nádobu nenapĺňajte ľadom ani tekutinami.
- V chladničke neuchovávajte žiadne elektrické spotrebiče, pretože sa môžu poškodiť.
- V spotrebiči neskladujte žiadne horľavé predmety, ako sú napríklad spreje.
- Chladiaci spotrebič nie je vhodný na prepravu korozívnych látok obsahujúcich rozpúšťadlá.
- **Upozornenie: Chladnička nesmie byť používaná v chladiacich zariadeniach:** Nedovoľte deťom hrať sa s chladničkou (napríklad liezť alebo stáť na chladničke). Mohli by chladničku poškodiť a vážne sa zraniť.
- Elektrické spotrebiče nie sú hračky. Zariadenie uchovávajte a používajte mimo dosahu detí.
- Osoby (vrátane detí) s obmedzenými fyzickými, zmyslovými alebo duševnými schopnosťami alebo bez dostatočných skúseností s obsluhou domácich spotrebičov ju nesmú obsluhovať bez dozoru zodpovednej osoby.

Pokyny na ochranu životného prostredia

LIKVIDÁCIA:

Elektrické spotrebiče by sa nemali likvidovať spolu s komunálnym odpadom.

Podľa smernice 2002/96/ES o odpade z elektrických a elektronických zariadení

(WEEE/WEEE) a súvisiacich vnútroštátnych právnych predpisov sa elektroodpad musí separovať

a recyklovať. Recyklácia ako alternatíva k likvidácii: vlastník elektrozariadenia je

povinný odovzdať zariadenie na zberné miesto alebo zabezpečiť jeho riadnu recykláciu.

Elektroodpad sa môže likvidovať na zbernom mieste prevádzkovanom v súlade s platnými vnútroštátnymi smernicami o odpadoch.

Toto sa nevzťahuje na príslušenstvo bez elektrických komponentov.

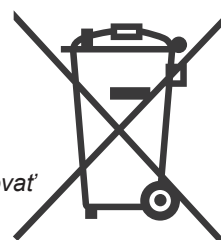

Riešenie problémov

Často kladené otázky

Zariadenie nefunguje

- Skontrolujte, či je zariadenie zapnuté
- Skontrolujte stav napájania (skúste iný zdroj napájania, napr. iné vozidlo, inú zásuvku)
- Zabezpečte správne a úplné pripojenie kábla
- Skontrolujte stav poistky zariadenia

Zlé chladenie

- Chladnička je preplnená
- V chladničke je horúci výrobok
- Dvere sú pootvorené
- Tesnenie dverí je poškodené
- Problémy vyplývajúce zo zlého chladenia (zabezpečte aspoň 100 mm okolitého priestoru)
- Okolitá teplota je príliš vysoká
- Nastavenie teploty je príliš vysoké

Z jednotky je počuť zvuk tečúcej vody

- Normálny jav spôsobený cirkuláciou chladiva v jednotke

Neobvyklé zvuky pri spustení jednotky

- Chladnička nie je umiestnená na rovnom povrchu

Chybové hlásenia

Kód F1 - Aktivovaná ochrana batérie, môžete nastaviť nižšiu úroveň ochrany, venujte pozornosť stavu nabitia batérie vozidla.

Kód F2 - Ochrana proti preťaženiu systému. Vypnite zariadenie, počkajte približne 30 minút a znovu ho spustite. Ak problém pretrváva, obráťte sa na predajcu.







Kód F3 - Ochrana proti častému spúšťaniu kompresora. Vypnite zariadenie, počkajte približne 30 minút a znovu ho spustite. Ak problém pretrváva, kontaktujte svojho predajcu.

Kód F4 - Preťaženie kompresora alebo nízky výkon kompresora. Vypnite zariadenie, počkajte približne 30 minút a znovu ho spustite. Ak problém pretrváva, obráťte sa na svojho predajcu.

Kód F5 - Ochrana proti vysokým teplotám kompresora. Vypnite zariadenie, umiestnite ho do dobre vetraného priestoru, počkajte aspoň 30 minút a zariadenie znovu spustite. Ak problém pretrváva, obráťte sa na svojho predajcu.

Kódy F7/F8 - Chyba snímača telotypu. Reštartujte kompresor. Ak problém pretrváva, obráťte sa na svojho predajcu.

- Ak chyby F pretrvávajú aj po reštartovaní zariadenia, obráťte sa na svojho predajcu alebo odborný servis.
- Tento spotrebič je vybavený vstavanou poistkou 15 A. Nachádza sa vo vnútri za bočnou krycou mriežkou. Pri jej výmene vždy odpojte spotrebič od elektrickej siete.

Ochrana Batérie	12V		24V		#	12V	24V	ikona
	Vypnutie	Reštart	Vypnutie	Reštart				
L (nízky)	9,6V	10,9V	21,3V	22,7V	0	U > 9,5 V	U > 21,2 V	
M (stredný)	10,8V	11,4V	22,3V	23,7V	1	9,6 - 10,7V	21,3 - 22,2V	
H (vysoký)	11,3V	12,5V	24,6V	26V	2	10,8 - 11,2V	22,3 - 24,5V	
					3	11,3 - 11,8V	24,6 - 25,3V	
					4	11,9 - 12,5V	25,4 - 26V	
					5	U > 12,6V	U > 26,1 V	

Záručné podmienky

Na tento spotrebič sa vzťahuje záruka 24 mesiacov od dátumu nákupu. Záruku je možné uplatniť len po predložení originálneho dokladu o kúpe výrobku (účtenka, faktúra) s označením typu výrobku, dátumom predaja a čitateľnou pečiatkou predajcu. Záruka sa vzťahuje na výmenu alebo opravu častí spotrebiča, ktoré sa poškodia v dôsledku výrobných chýb spotrebiča. Po uplynutí záručnej doby bude spotrebič opravený za poplatok. Výrobca nezodpovedá za poškodenie alebo zranenie osôb, zvierat v dôsledku nesprávneho používania spotrebiča a nedodržania pokynov uvedených v návode na použitie. Výrobok je určený výhradne ako domáci spotrebič na použitie v domácnosti alebo na cestách (v aute, na lodi a pod.). Zmluvná záruka je 6 mesiacov, ak je kupujúcim podnikateľ - fyzická osoba a kupuje spotrebič na podnikateľské alebo obchodné účely (§ 429 Obchodného zákonníka).

Zodpovedný zástupca pre servis značky pre Českú republiku:

Compass CZ s.r.o.
Pražská 17,
250 81 Nehvizdy
Česká republika
www.compass.cz
info@compass.cz

Záruka sa nevzťahuje na

- akékoľvek mechanické poškodenie výrobku alebo jeho časti.
- Vady spôsobené nesprávnou manipuláciou alebo umiestnením.
- Ak je zariadenie prevádzkované v rozpore s návodom na použitie alebo neoprávnenými osobami.
- Pri nesprávnom používaní, skladovaní alebo preprave.
- 24-mesačná záruka sa nevzťahuje na opravy, ako sú: výmena žiarovky alebo trubice, čistenie a odstraňovanie vodného kameňa z kávovarov, žehličiek, zvlhčovačov vzduchu atď. Tu bude servis s poplatkom zmluvnou cenou.
- Ak sa pri prehliadke spotrebiča nezistí žiadna závada alebo nie sú splnené záručné podmienky, režijné náklady spojené s prehliadkou alebo opravou výrobku hradí kupujúci.
- Zákazník stráca záruku pri používaní výrobkov na výkon povolania alebo inej zárobkovej činnosti v priestoroch.
- Závada bola spôsobená vonkajšími a prírodnými podmienkami (napr. poruchy v elektrickej sieti alebo v bytovej inštalácii).
- Záruka sa nevzťahuje na poškodenie vonkajšieho vzhľadu alebo iné poškodenie, ktoré nebráni štandardnej prevádzke.
- Ak je tovar pri uplatnení reklamácie spotrebiteľa zasielaný poštou alebo prepravnou službou, musí byť zabalený v obale vhodnom na prepravu, aby nedošlo k poškodeniu výrobku.



Záručný list

Tento oddiel vyplňte veľkými písmenami a priložte ho k výrobku.

Odosielateľ:

Adresa:

Telefónne číslo:

ID položky:

Sériové číslo:

Dátum a miesto predaja:

Popis závady:

.....

Dátum a podpis:

Ak sa nejedná o záručnú opravu (zaškrtnite nižšie):

Prosím, zašlite neopravený výrobok späť za cenu poštovného.

Dajte mi prosím vedieť, aké budú náklady. Prosím, opravte výrobok za poplatok.



EJS VYHLÁSENIE O ZHODE

Compass CZ s.r.o.
Pražská 17, 250 81 Nehvizdy
Česká republika
ID: 29034663

Dovozca týmto vyhlasuje, že výrobok je bezpečný pri použití, na ktoré je určený, a splňa základné požiadavky podľa nariadenia vlády 179/2001 Z. z. a technickej dokumentácie. Pri posudzovaní zhody boli použité nasledujúce harmonizované normy.

Výrobca: Foshan Alpicool Electric Appliance Co., Ltd.
No. 13A Xiong Road
Mesto Foshan
Čína

Názov: **07098 - Chladiaci skriňový kompresor 60l 230/24/12V BIG FRIDGE**

Typ: BD60

Popis: Kompresorový chladiaci box s objemom 60 l, napájaný 12/24 V rovnako 24/24V DC alebo 230V AC. Používa sa na chladenie potravín.

Uplatniteľné právne predpisy:

- Nariadenie vlády č. 17/2003 Z. z. / smernica 2006/95/ES.
- Nariadenie vlády č. 616/2006 Z. z. / smernica 2004/108/ES
- Nariadenie vlády č. 481/2012 Z. z. / smernica 2011/65/ES

Harmonizované normy:

- EN 55014-1:2006+A2:2011
- EN 55014-2:1997+A2:2008,
- EN 61000-3-2:2014
- EN 61000-3-3:2013

Ostatné normy:

- Smernica ES o elektromagnetickej kompatibilite 2014/30/EÚ

Posúdenie zhody bolo vykonané na základe zahraničnej technickej dokumentácie.

Predmet vyššie uvedeného ES vyhlásenia o zhode je v súlade s vyššie uvedenými nariadeniami vlády vrátane nariadenia vlády č. 481/2012 Z. z. o obmedzení používania látok v elektrických a elektronických zariadeniach.

V Prahe 14.11.2018

COMPASS CZ s.r.o.

IČ: 29034663
DIČ: CZ29034663
Tel.: 326 702 532
Fax: 326 702 537

Compass CZ s.r.o.
Pražská 17
250 81 Nehvizdy 

Refrigerated compressor box 12 / 24 / 230V

Instructions for use

High-volume cooler with power supply from a 12 V or 24 V car or boat plug, or from a standard 230 V socket. It is equipped with a powerful refrigerant compressor and can be used as a refrigerator with a temperature of 0 - 10°C or as a freezer with a temperature of up to -20°C.

The cooler also offers an ECO mode to save electricity and a MAX mode to quickly cool the contents down to -20°C (at an ambient temperature of 25°C).

It is also equipped with an intelligent protection system to prevent the discharge of the connected battery and is equipped with a display with buttons for convenient operation.

The refrigerated box's large door is fitted with two clips for secure closure. The metal side handles make this box easily portable.

The outer shell is made of high quality silver-coloured painted aluminium, which together with perfect PU insulation ensures that the temperature inside the box remains stable for a long time and guarantees very low energy consumption.

Connecting the appliance to the battery

- Plug the 12/24 V cable into a 12 V or 24 V car cigarette lighter socket.
- **Note! Risk of damage!** Disconnect the refrigerator and other appliances from the battery before connecting the battery to the fast charging device. Overvoltage can damage the electronics of the appliance.

Connection to the 230 V mains

- Connect the 230 V adapter cable to a standard 230 V socket and connect the other end of the adapter to the refrigerator.
- **DANGER!** Never handle the connectors or switches with wet hands or when standing on a wet surface. *Risk of electric shock!*
- To use the appliance on a boat with 230 VAC power supply, you must install a residual current interrupter between the 230 VAC mains and the appliance. Ask an experienced technician for assistance.

Model	07 098 (model BD60)
Internal volume	60 L
Power supply	12 / 24 V =
Power input	max. 60W (4.58A / 2.29A)
Power supply (230V AC adapter)	230 V ~ 50 Hz
Climate class	T / ST / N / SN
Electrical protection class Equipment	III
Built-in fuse	15A
Cooling range	20°C to -20°C
Ambient temperature	10°C to 43°C
External dimensions	63 x 52 x 58 cm
Weight	20.7 kg

Cooling box functions and settings

Starting the cooling box

- Connect the unit to a 12/24V DC or 230V AC power source (adapter included)
- Press the main switch button to start (or to switch off)
- The compressor speed button is used to set the cooling modes MAX - ECO -*Default setting MAX*
- Use the + and - buttons to set the desired temperature.

Battery protection function

- The cooler checks the battery status in real time
- The cooler has 3 levels of battery protection
- The Battery Protection button is used to select the High - Med - Low mode.
-High should be set for use in a vehicle, Med and Low for use with a backup power supply.-Protection should be set to High if the cool box is still running after the engine has been switched off, this will prevent excessive use of the battery and you can safely start the vehicle.
- As different vehicles may have different output voltages, the battery protection can be set to a lower level, which can ensure the operation of the cool box in such cases.

Cooling box compartment lighting

- Press the Lighting button to switch the lighting on or off
-The light will automatically switch off after 3 minutes

Food storage

Refrigerator (0°C ~ 10°C)

- Suitable for e.g. eggs, butter, milk, drinks in closed containers or other packaging.
- Fruits and vegetables should be placed in bags to maintain freshness.
- Never place hot food in the cooler. Always let it cool to room temperature first before placing it in the cooler.
- Leaving a clear space between each food item will result in better air circulation, resulting in increased energy efficiency and faster cooling.

Freezer (-20°C)

- When buying frozen food, it is essential to put it back into the freezer as quickly as possible.
- Do not place glass containers or packages containing sealed liquids in the freezer. *Expansion of liquids could cause breakage and other similar damage.*
- Do not place fresh and marinated food together.
- Do not place fruit and vegetables in the freezer as they may dry out.

Defrosting

After the refrigerator has been running for a period of time, frost forms on the surface in the freezer, which reduces the cooling effect and increases energy consumption. In this case, defrosting is necessary. Disconnect the power and open the door, remove the food from the refrigerator.

Use the defrosting paddle to remove ice and frost (you can also leave the door open, then the ice will melt by itself by increasing the temperature). Wipe off any ice and water residue. Then place the food back in the fridge and plug the power supply back in. *Note: Do not use sharp objects to scrape, as these may damage the cooler.*

Cleaning and care

Disconnect the power supply before cleaning!

Use a soft, damp cloth in hot water to wipe the interior surfaces and exterior of the refrigerator. Use a neutral cleaner to clean stubborn stains, then dry the refrigerator with a clean soft cloth.

Remove food and disconnect the refrigerator from power during a long vacation or absence. Clean it and leave the door open and place the fridge in a ventilated room. *Note: Do not rinse the refrigerator with water during cleaning, this can reduce the insulating properties of electrical components and may lead to erosion of metal components. Do not use cleaning agents containing corrosive or crushed material (e.g., detergents, bleach, alkaline cleaners, benzene, gasoline, acids, hot water, etc.) to clean exterior panels, door seals, and plastic parts.*

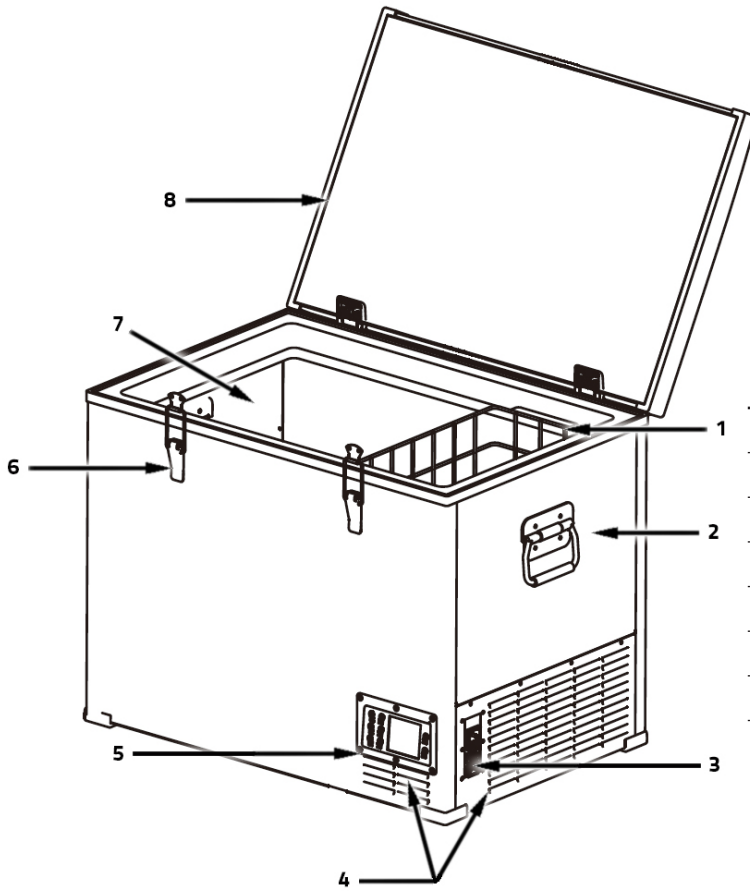

Cooling box parts	
1	Pull-out basket
2	Handle
3	Power connector
4	Ventilation
5	Control panel
6	Door lock
7	Cooling compartment
8	Door seal

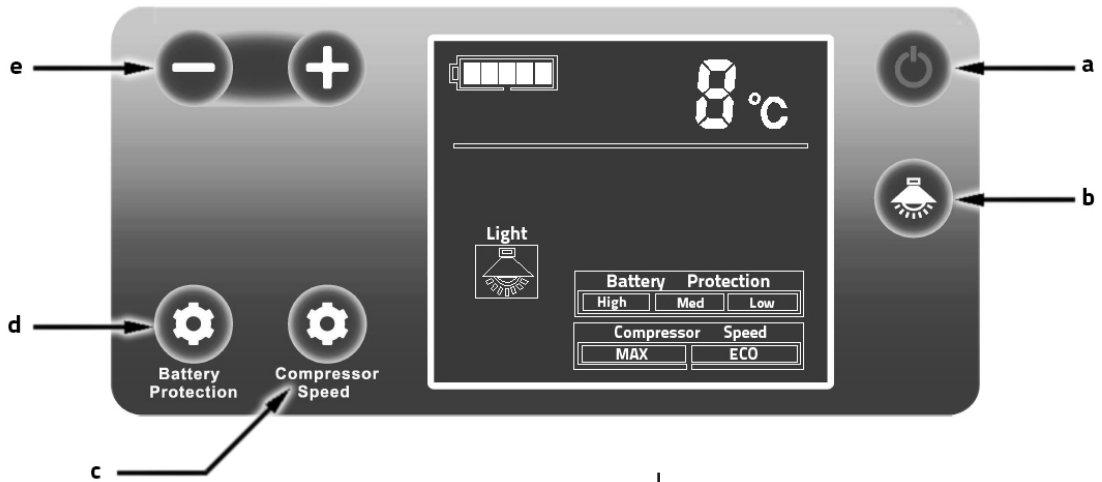

Parts of the control panel	
a	Main switch
b	Lighting button
e	Compressor speed button
d	Battery protection button
e	+ - setting

Safe operation of the equipment

- Even if the unit has been cleaned before leaving the factory, we strongly recommend using a soft cloth dampened in warm water with a little neutral detergent to clean it again. Then wipe it with a dry, soft cloth. (**Notice:** *Electrical components can only be wiped with a dry cloth*)
- **Warning:** Never immerse the appliance in water. Do not turn on the appliance when it is wet.
- The appliance is intended for indoor use only, never expose it to moisture.
- Protect the appliance and cord from heat and moisture.
- A qualified technician must install the power supply on the boat.
- **WARNING:** Do not use the appliance if it is visibly damaged.
- Only a qualified service technician may repair this appliance. Improper repairs can lead to danger.
- If the appliance's power cord is damaged, it must be replaced by the manufacturer, a service center, or similarly qualified person to avoid danger.
- It is recommended to use the appliance on a level surface and at an inclination of less than 30° when switched on.
- When transporting, do not tilt the appliance more than 30°, handle the product with care.
- If the appliance is tilted more than this, always leave it switched off for 24 hours before switching it on.
- Your appliance requires good ventilation, you must ensure that there is free space for air circulation at the back (200 mm) and at the side (100 mm) of the appliance.
- Do not place the appliance near open flames or heat sources (heaters, direct sunlight, gas ovens, etc.) - Risk of overheating!
- Place the unit in a dry and well-ventilated place away from heat sources (such as stoves, hot smoke, etc.) and avoid direct sunlight.
- Always ensure sufficient ventilation so that heat does not build up during operation.
- Do not cover ventilation openings.
- Ensure that the voltage is within the correct range for the cable and connection. The unit's technical data plate shows the exact voltage ranges.
- **WARNING!** Before turning on the unit, make sure the cable and plug are in good working order.
- **NOTE!** Connect the appliance as follows:
 - Using a 12/24 V cable to a vehicle socket (e.g. cigarette lighter).
 - Using a 230 V adapter with cable to a standard 230 V socket.
 - Check that the power supply parameters on the rating plate correspond to those on the mains supply.
- **WARNING!** Disconnect the appliance from the mains before cleaning, maintenance and after use.
- **DANGER!** Do not touch the cables with bare hands. This applies especially when the appliance is powered from 230 V electricity. 230 V mains.
- Do not pull on the cord when disconnecting it from the power outlet.
- If the appliance is connected to a 12/24 V socket: disconnect the refrigerator and other electrical appliances from the battery before connecting the charging device.
- If the appliance is connected to a 12/24 V outlet: unplug the appliance or turn it off when you turn off the motor. Otherwise, the battery may be discharged.
- Store food only in its original packaging or suitable containers.
- Do not fill the inner container with ice or liquids.
- Do not keep any electrical appliances in the refrigerator as they may be damaged.
- Do not store any flammable items such as sprays in the appliance.
- The refrigeration appliance is not suitable for transporting corrosive substances containing solvents.
- **Warning:** Do not allow children to play with the refrigerator (for example, climbing or standing on the refrigerator). They could damage the refrigerator and seriously injure themselves.
- Electrical appliances are not toys. Keep and use the equipment out of the reach of children.
- Persons (including children) with limited physical, sensory or mental abilities, or without sufficient experience in operating household appliances, must not operate it without the supervision of a responsible person.

Instructions for environmental protection

LIQUIDATION:

Electrical appliances should not be disposed of with municipal waste. According to Directive 2002/96/EC on waste electrical and electronic equipment (WEEE/WEEE) and related national legislation, electrical waste must be separated and recycled. Recycling as an alternative to disposal: the owner of the electrical equipment is must take the equipment to a collection point or ensure that it is properly recycled. E-waste may be disposed of at a waste collection point operated in accordance with the applicable national waste directives. This does not apply to accessories without electrical components.

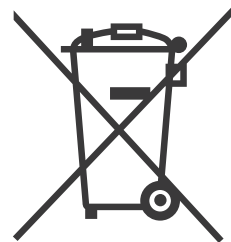

Troubleshooting

Frequently asked questions

Device not working

- Check if the unit is switched on
- Check the power supply status (try another power source, e.g. another vehicle, another socket)
- Ensure correct and complete cable connection
- Check the fuse status of the device

Poor cooling

- Refrigerator is overfilled
- There is hot product in the refrigerator
- Door is ajar
- Door seal is broken
- Problems resulting from poor cooling (provide at least 100 mm of surrounding space)
- Ambient temperature is too high
- Temperature setting is too high

Sound of running water is heard from the unit

- Normal phenomenon caused by refrigerant circulation in the unit

Unusual sounds when the unit starts up

- Refrigerator is not placed on a flat surface

Error messages

Code F1 - Battery protection activated, you can set a lower level of protection, pay attention to the state of charge of the vehicle battery.

Code F2 - System overload protection. Switch off the device, wait about 30 minutes and restart it. If the problem persists, contact your dealer.







Code F3 - Protection against frequent start-up of the compressor. Turn off the device, wait about 30 minutes, and restart it. If the problem persists, contact your dealer.

Code F4 - Compressor overload or low compressor performance. Turn off the equipment, wait about 30 minutes and restart. If the problem persists, contact your dealer.

Code F5 - Protection against high compressor temperatures. Turn off the equipment, place it in a well-ventilated area, wait at least 30 minutes, and restart the equipment. If the problem persists, contact your dealer.

Codes F7/F8 - Telope sensor error. Restart the compressor. If the problem persists, contact your dealer.

- If F errors persist after restarting the unit, contact your dealer or professional service.
- This appliance is equipped with a built-in fuse of 15 A. It is located inside behind the side cover grille. When replacing it, always disconnect the appliance from the power supply.

Protection	12V		24V		#	12V	24V	icon	
	Batteries	Shut-down	Restart	Shut-down					Restart
L (low)		9,6V	10,9V	21,3V	22,7V	0	U > 9.5V	U > 21.2V	
M (medium)		10,8V	11,4V	22,3V	23,7V	1	9,6 - 10,7V	21,3 - 22,2V	
H (high)		11,3V	12,5V	24,6V	26V	2	10,8 - 11,2V	22,3 - 24,5V	
						3	11,3 - 11,8V	24,6 - 25,3V	
						4	11,9 - 12,5V	25,4 - 26V	
						5	U > 12,6V	U > 26,1V	

Warranty conditions

This appliance is guaranteed for 24 months from the date of purchase. The warranty can only be claimed upon presentation of the original proof of purchase of the product (receipt, invoice) with the product type designation, date of sale and legible stamp of the dealer. The warranty covers the replacement or repair of parts of the appliance that become damaged due to defects in the manufacture of the appliance. After the warranty period, the appliance will be repaired at a charge. The manufacturer is not responsible for damage or injury to persons, animals due to improper use of the appliance and failure to follow the instructions in the instruction manual. The product is intended solely as a domestic appliance for use in the home or on the move (in a car, on a boat, etc.). The contractual warranty is 6 months if the purchaser is an entrepreneur - a natural person and buys the appliance for business or commercial use (§ 429 of the Commercial Code).

Responsible representative for the service of the brand for the Czech Republic:

Compass CZ s.r.o.
Pražská 17,
250 81 Nehvizdy
Czech Republic
www.compass.cz
info@compass.cz

The warranty does not apply

- Any mechanical damage to the product or any part thereof.
- Defects caused by improper handling or placement.
- If the equipment is operated contrary to the instructions or by unauthorised persons.
- Improperly used, stored or transported.
- The 24-month warranty does not cover repairs such as: bulb or tube replacement, cleaning and descaling of coffee machines, irons, humidifiers, etc. Here, the service will be charged at the contract price.
- If no defect is found during the inspection of the appliance or the warranty conditions are not met, the overhead costs associated with the inspection or repair of the product will be paid by the purchaser.
- The customer loses the warranty when using the products for professional or other gainful employment on the premises.
- The defect was caused by external and natural conditions (e.g. faults in the electrical network or housing installation)
- The warranty does not cover damage to external appearance or other damage that does not prevent standard operation.
- If the goods are sent by post or transport service when the consumer claims a defect, they must be packed in packaging suitable for transport to prevent damage to the product.



Warranty Card

Please complete this section in block capitals and attach to the product.

Sender:

Address:

Phone number:

Item ID:

Serial number:

Date and place of sale:

Defect description:

.....

Date and signature:

If this is not a warranty repair (check below):

Please send unrepaid product back for the cost of postage.

Please let me know what the cost will be. Please repair the product for a fee.



E|S DECLARATION OF CONFORMITY

Compass CZ s.r.o.
Pražská 17, 250 81 Nehvizdy
Czech Republic
ID: 29034663

The importer hereby declares that the product is safe in the use for which it is intended and complies with the essential requirements according to Government Regulation 179/2001 Coll. and the technical documentation. The following harmonized standards have been used for the conformity assessment.

Manufacturer: Foshan Alpicool Electric Appliance Co., Ltd.
No. 13A Xiong Road
Foshan city
China

Name: **07098 - Refrigerated box compressor 60l 230/24/12V BIG FRIDGE**

Type: BD60

Description: 60L compressor refrigerator box, powered by 12/24V same-24/24V DC or 230V AC. It is used for cooling of foodstuffs.

Applicable legislation:

- Government Regulation No 17/2003 Coll. / Directive 2006/95/EC.
- Government Regulation No 616/2006 Coll. / Directive 2004/108/EC
- Government Regulation No 481/2012 Coll. / Directive 2011/65/EC

Harmonised standards:

- EN 55014-1:2006+A2:2011
- EN 55014-2:1997+A2:2008,
- EN 61000-3-2:2014
- EN 61000-3-3:2013

Other standards:

- EC EMC directive 2014/30/EU

Conformity assessment was carried out on the basis of foreign technical documentation.

The subject matter of the EC Declaration of Conformity described above is in conformity with the above mentioned government regulations including Government Regulation No. 481/2012 Coll., on the restriction of the use of substances in electrical and electronic equipment.

In Prague 14.11.2018

COMPASS CZ s.r.o.

IČ: 29034663
DIČ: CZ29034663
Tel.: 326 702 532
Fax: 326 702 537

Compass CZ s.r.o.
Pražská 17
250 81 Nehvizdy 

Gekühlte Kompressorbox 12 / 24 / 230V

Anweisungen für den Gebrauch

Großvolumige Kühlbox mit Stromversorgung über einen 12 V- oder 24 V-Auto- oder Bootsstecker oder über eine normale 230 V-Steckdose. Sie ist mit einem leistungsstarken Kältemittelkompressor ausgestattet und kann als Kühlschrank mit einer Temperatur von 0 - 10°C oder als Gefrierschrank mit einer Temperatur von bis zu -20°C verwendet werden.

Die Kühlbox bietet außerdem einen ECO-Modus zum Stromsparen und einen MAX-Modus zum schnellen Abkühlen des Inhalts auf -20°C (bei einer Umgebungstemperatur von 25°C).

Sie ist außerdem mit einem intelligenten Schutzsystem ausgestattet, das die Entladung der angeschlossenen Batterie verhindert, und verfügt über ein Display mit Tasten zur bequemen Bedienung.

Die große Tür der Kühlbox ist mit zwei Clips zum sicheren Verschließen ausgestattet. Die seitlichen Metallgriffe machen die Box leicht transportierbar.

Die Außenhülle besteht aus hochwertigem, silberfarben lackiertem Aluminium, das zusammen mit der perfekten PU-Isolierung dafür sorgt, dass die Temperatur im Inneren der Box lange Zeit stabil bleibt und einen sehr niedrigen Energieverbrauch garantiert.

Anschließen des Geräts an die Batterie

- Stecken Sie das 12/24 V Kabel in eine 12 V oder 24 V Zigarettenanzünderbuchse im Auto.
- **Achtung! Gefahr der Beschädigung!** Trennen Sie den Kühlschrank und andere Geräte von der Batterie, bevor Sie die Batterie an das Schnellladegerät anschließen. Überspannung kann die Elektronik des Geräts beschädigen.

Anschluss an das 230-V-Netz

- Schließen Sie das 230 V-Adapterkabel an eine normale 230 V-Steckdose an und verbinden Sie das andere Ende des Adapters mit dem Kühlschrank.
- **VORSICHT!** Fassen Sie die Stecker oder Schalter niemals mit nassen Händen oder auf einer nassen Oberfläche an. *Es besteht die Gefahr eines Stromschlags!*
- Wenn Sie das Gerät auf einem Boot mit 230-VAC-Stromversorgung verwenden möchten, müssen Sie einen Fehlerstromschutzschalter zwischen dem 230-VAC-Netz und dem Gerät installieren. Bitten Sie einen erfahrenen Techniker um Hilfe.

Modell	07 098 (Modell BD60)
Internes Volumen	60 L
Stromzufuhr	12 / 24 V =
Leistungsaufnahme	max. 60W (4,58A / 2,29A)
Stromversorgung (230V AC Adapter)	230 V ~ 50 Hz
Klimaklasse	T / ST / N / SN
Elektrische Schutzklasse Ausstattung	III
Eingebaute Sicherung	15A
Bereich der Kühlung	20°C bis -20°C
Umgebungs-Temperatur	10°C bis 43°C
Äußere Abmessungen	63 x 52 x 58 cm
Gewicht	20,7 kg

Funktionen und Einstellungen der Kühlbox

Inbetriebnahme der Kühlbox

- Schließen Sie das Gerät an eine 12/24V DC oder 230V AC Stromquelle an (Adapter im Lieferumfang enthalten)
- Drücken Sie den Hauptschalter, um das Gerät zu starten (oder um es auszuschalten)
- Die Taste für die Kompressordrehzahl dient zur Einstellung der Kühlmodi MAX - ECO -*Standardeinstellung MAX*
- Verwenden Sie die Tasten + und -, um die gewünschte Temperatur einzustellen.

Batterieschutzfunktion

- Die Kühlbox überprüft den Batteriestatus in Echtzeit
- Die Kühlbox verfügt über 3 Stufen des Batterieschutzes
- Mit der Taste Batterieschutz kann der Modus Hoch - Mittel - Niedrig gewählt werden.
-Hoch sollte für die Verwendung in einem Fahrzeug eingestellt werden, Mittel und Niedrig für die Verwendung mit einer Notstromversorgung.-Der Schutz sollte auf Hoch eingestellt werden, wenn die Kühlbox nach dem Abschalten des Motors noch läuft, damit die Batterie nicht übermäßig belastet wird und Sie das Fahrzeug sicher starten können.
- Da verschiedene Fahrzeuge unterschiedliche Ausgangsspannungen haben können, kann der Batterieschutz auf eine niedrigere Stufe eingestellt werden, wodurch der Betrieb der Kühlbox in solchen Fällen gewährleistet werden kann.

Kühlboxfachbeleuchtung

- Drücken Sie die Taste Beleuchtung, um die Beleuchtung ein- oder auszuschalten.
-Die Beleuchtung schaltet sich nach 3 Minuten automatisch aus.

Lagerung von Lebensmitteln

Kühlschrank (0°C ~ 10°C)

- Geeignet für z.B. Eier, Butter, Milch, Getränke in geschlossenen Behältern oder anderen Verpackungen.
- Obst und Gemüse sollten in Beuteln aufbewahrt werden, um die Frische zu erhalten.
- Legen Sie niemals heiße Lebensmittel in die Kühlbox. Lassen Sie sie immer erst auf Zimmertemperatur abkühlen, bevor Sie sie in die Kühlbox stellen.
- Wenn Sie zwischen den einzelnen Lebensmitteln einen gewissen Abstand lassen, wird die Luftzirkulation verbessert, was zu einer höheren Energieeffizienz und einer schnelleren Abkühlung führt.

Gefrierschrank (-20°C)

- Wenn Sie gefrorene Lebensmittel kaufen, müssen Sie sie so schnell wie möglich wieder in den Gefrierschrank legen.
- Stellen Sie keine Glasbehälter oder Verpackungen mit versiegelten Flüssigkeiten in den Gefrierschrank. *Die Ausdehnung von Flüssigkeiten kann zu Brüchen und ähnlichen Schäden führen.*
- Legen Sie keine frischen und marinierten Lebensmittel zusammen ein.
- Legen Sie Obst und Gemüse nicht in den Gefrierschrank, da sie austrocknen können.

Abtauen

Nachdem der Kühlschrank eine Zeit lang in Betrieb war, bildet sich auf der Oberfläche des Gefrierschranks Reif, Dies verringert die Kühlwirkung und erhöht den Energieverbrauch. In diesem Fall ist ein Abtauen erforderlich. Trennen Sie das Gerät von der Stromversorgung, öffnen Sie die Tür und nehmen Sie die Lebensmittel aus dem Kühlschrank.

Benutzen Sie den Abtaupaddel, um Eis und Reif zu entfernen (Sie können die Tür auch offen lassen, dann schmilzt das Eis durch die Erhöhung der Temperatur von selbst). Wischen Sie alle Eis- und Wasserreste ab. Legen Sie die Lebensmittel dann wieder in den Kühlschrank und schließen Sie das Gerät wieder an die Stromversorgung an. *Hinweis: Verwenden Sie keine scharfen Gegenstände zum Abkratzen, da diese die Kühlbox beschädigen können.*

Reinigung und Pflege

Trennen Sie das Gerät vor der Reinigung vom Stromnetz!

Verwenden Sie ein weiches, feuchtes Tuch mit heißem Wasser, um die Innen- und Außenflächen des Kühlschranks abzuwischen. Verwenden Sie einen neutralen Reiniger, um hartnäckige Flecken zu entfernen, und trocknen Sie den Kühlschrank anschließend mit einem sauberen, weichen Tuch ab.

Entfernen Sie die Lebensmittel und trennen Sie den Kühlschrank während eines längeren Urlaubs oder einer Abwesenheit vom Stromnetz. Reinigen Sie ihn, lassen Sie die Tür offen und stellen Sie den Kühlschrank in einen belüfteten Raum. *Hinweis: Spülen Sie den Kühlschrank während der Reinigung nicht mit Wasser ab, da dies die Isolationseigenschaften der elektrischen Komponenten beeinträchtigen und zu Erosion der Metallteile führen kann. Verwenden Sie keine Reinigungsmittel, die ätzendes oder zerkleinertes Material enthalten (z. B. Waschmittel, Bleichmittel, alkalische Reiniger, Benzol, Benzin, Säuren, heißes Wasser usw.), um Außenverkleidungen, Türdichtungen und Kunststoffteile zu reinigen.*

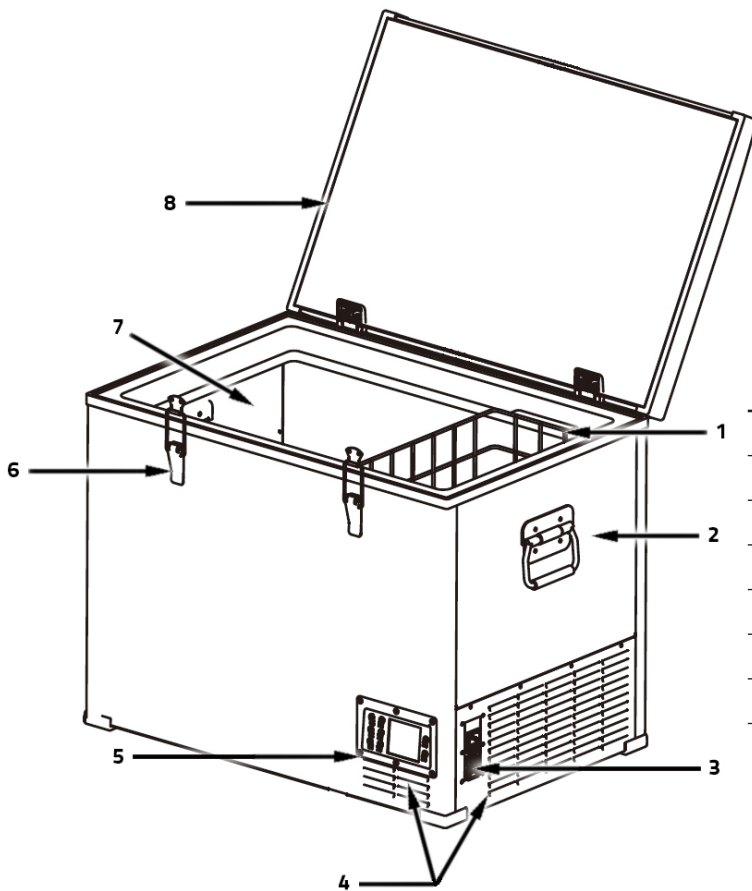

Teile der Kühlbox

1	Ausziehbarer Korb
2	Handgriff
3	Stromanschluss
4	Belüftung
5	Bedienfeld
6	Türschloss
7	Kühlfach
8	Türdichtung

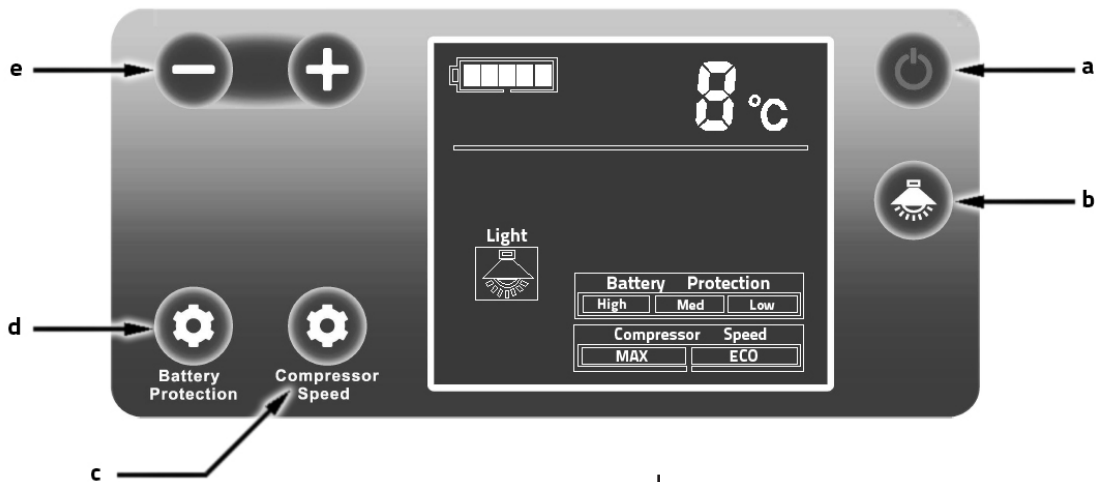

Teile des Bedienfelds

a	Hauptschalter
b	Taste für die Beleuchtung
d	Taste für die Kompressordrehzahl
d	Taste für den Batterieschutz
e	+ - Einstellung

Sicherer Betrieb des Geräts

- Auch wenn das Gerät vor dem Verlassen des Werks gereinigt wurde, empfehlen wir dringend, es mit einem weichen Tuch, das mit warmem Wasser und etwas neutralem Reinigungsmittel angefeuchtet wurde, erneut zu reinigen. Wischen Sie es anschließend mit einem trockenen, weichen Tuch ab. (**Hinweis** Elektrische Bauteile dürfen nur mit einem trockenen Tuch abgewischt werden)
- **Achtung!** Tauchen Sie das Gerät niemals in Wasser ein. Schalten Sie das Gerät nicht ein, wenn es nass ist.
- Das Gerät ist nur für den Gebrauch in Innenräumen bestimmt, setzen Sie es niemals der Feuchtigkeit aus.
- Schützen Sie das Gerät und das Kabel vor Hitze und Feuchtigkeit.
- Die Installation des Netzteils auf dem Boot muss von einem qualifizierten Techniker vorgenommen werden.
- **WARNUNG!** Verwenden Sie das Gerät nicht, wenn es sichtbar beschädigt ist.
- Dieses Gerät darf nur von einem qualifizierten Servicetechniker repariert werden. Unsachgemäße Reparaturen können zu Gefahren führen.
- Wenn das Netzkabel des Geräts beschädigt ist, muss es durch den Hersteller, ein Servicecenter oder eine ähnlich qualifizierte Person ersetzt werden, um Gefahren zu vermeiden.
- Es wird empfohlen, das Gerät auf einer ebenen Fläche und mit einer Neigung von weniger als 30° im eingeschalteten Zustand zu verwenden.
- Kippen Sie das Gerät beim Transport nicht um mehr als 30° und behandeln Sie es mit Vorsicht.
- Wenn das Gerät stärker gekippt wird, lassen Sie es immer 24 Stunden lang ausgeschaltet, bevor Sie es wieder einschalten.
- Ihr Gerät benötigt eine gute Belüftung. Stellen Sie sicher, dass an der Rückseite (200 mm) und an den Seiten (100 mm) des Geräts ein freier Raum für die Luftzirkulation vorhanden ist.
- Stellen Sie das Gerät nicht in der Nähe von offenen Flammen oder Wärmequellen (Heizungen, direkte Sonneneinstrahlung, Gasöfen usw.) auf - Überhitzungsgefahr!
- Stellen Sie das Gerät an einem trockenen und gut belüfteten Ort auf, fern von Wärmequellen (wie Öfen, heißem Rauch usw.) und vermeiden Sie direkte Sonneneinstrahlung.
- Sorgen Sie stets für ausreichende Belüftung, damit sich während des Betriebs kein Hitzestau bildet.
- Decken Sie die Lüftungsöffnungen nicht ab.
- Vergewissern Sie sich, dass die Spannung im richtigen Bereich für das Kabel und den Anschluss liegt. Die genauen Spannungsbereiche sind auf dem Typenschild des Geräts angegeben.
- **WARNUNG!** Vergewissern Sie sich vor dem Einschalten des Geräts, dass das Kabel und der Stecker in einwandfreiem Zustand sind.
- **HINWEIS!** Schließen Sie das Gerät wie folgt an:
 - Mit einem 12/24-V-Kabel an eine Fahrzeugsteckdose (z. B. Zigarettenanzünder).
 - Über einen 230-V-Adapter mit Kabel an eine normale 230-V-Steckdose.
 - Überprüfen Sie, ob die Netzparameter auf dem Typenschild mit denen des Stromnetzes übereinstimmen.
- **WARNUNG!** Trennen Sie das Gerät vor der Reinigung, Wartung und nach dem Gebrauch vom Stromnetz.
- **GEFAHR!** Berühren Sie die Kabel nicht mit bloßen Händen. Dies gilt insbesondere, wenn das Gerät mit 230 V Strom versorgt wird. 230 V-Netz.
- Ziehen Sie nicht am Kabel, wenn Sie es von der Steckdose abziehen.
- Wenn das Gerät an eine 12/24-V-Steckdose angeschlossen ist: Trennen Sie den Kühlschrank und andere elektrische Geräte von der Batterie, bevor Sie das Ladegerät anschließen.
- Wenn das Gerät an eine 12/24-V-Steckdose angeschlossen ist: Ziehen Sie den Stecker aus der Steckdose oder schalten Sie das Gerät aus, wenn Sie den Motor abstellen. Andernfalls kann sich die Batterie entladen.
- Bewahren Sie Lebensmittel nur in der Originalverpackung oder in geeigneten Behältern auf.
- Füllen Sie den Innenbehälter nicht mit Eis oder Flüssigkeiten.
- Bewahren Sie keine elektrischen Geräte im Kühlschrank auf, da diese beschädigt werden können.
- Bewahren Sie keine brennbaren Gegenstände wie Sprays im Gerät auf.
- Das Kühlgerät ist nicht für den Transport von ätzenden, lösungsmittelhaltigen Stoffen geeignet.
- **Achtung!** Erlauben Sie Kindern nicht, mit dem Kühlschrank zu spielen (z. B. auf den Kühlschrank zu klettern oder darauf zu stehen). Sie könnten den Kühlschrank beschädigen und sich schwer verletzen.
- Elektrogeräte sind kein Spielzeug. Bewahren Sie das Gerät außerhalb der Reichweite von Kindern auf und benutzen Sie es nicht.
- Personen (einschließlich Kinder) mit eingeschränkten körperlichen, sensorischen oder geistigen Fähigkeiten oder ohne ausreichende Erfahrung im Umgang mit Haushaltsgeräten dürfen das Gerät nicht ohne Aufsicht durch eine verantwortliche Person bedienen.

Hinweise zum Umweltschutz

LIQUIDATION:

Elektrogeräte dürfen nicht über den Hausmüll entsorgt werden. Gemäß der Richtlinie 2002/96/EG über Elektro- und Elektronik-Altgeräte (WEEE/WEEE) und der entsprechenden nationalen Gesetzgebung muss Elektroschrott getrennt und recycelt werden. Recycling als Alternative zur Entsorgung: Der Besitzer des Elektrogeräts ist muss das Gerät zu einer Sammelstelle bringen oder dafür sorgen, dass es ordnungsgemäß recycelt wird. Elektroschrott kann bei einer Abfallsammelstelle entsorgt werden, die in Übereinstimmung mit den geltenden nationalen Abfallrichtlinien betrieben wird. Dies gilt nicht für Zubehör ohne elektrische Bauteile.



Fehlersuche

Häufig gestellte Fragen

Das Gerät funktioniert nicht

- Prüfen Sie, ob das Gerät eingeschaltet ist
- Prüfen Sie den Zustand der Stromversorgung (versuchen Sie eine andere Stromquelle, z. B. ein anderes Fahrzeug, eine andere Steckdose)
- Stellen Sie sicher, dass das Kabel korrekt und vollständig angeschlossen ist.
- Überprüfen Sie den Sicherungsstatus des Geräts

Schlechte Kühlung

- Kühlschrankschrank ist überfüllt
- Es befindet sich ein heißes Produkt im Kühlschrank
- Die Tür ist angelehnt
- Die Türdichtung ist defekt
- Probleme aufgrund schlechter Kühlung (mindestens 100 mm Freiraum um den Kühlschrank herum)
- Die Umgebungstemperatur ist zu hoch
- Die Temperatureinstellung ist zu hoch

Aus dem Gerät ist ein Geräusch von fließendem Wasser zu hören

- Normales Phänomen, das durch die Kältemittelzirkulation im Gerät verursacht wird

Ungewöhnliche Geräusche beim Einschalten des Geräts

- Der Kühlschrank steht nicht auf einer ebenen Fläche

Fehlermeldungen

Code F1 - Batterieschutz aktiviert, Sie können eine niedrigere Schutzstufe einstellen, achten Sie auf den Ladezustand der Fahrzeugbatterie.

Code F2 - Überlastungsschutz des Systems. Schalten Sie das Gerät aus, warten Sie etwa 30 Minuten und starten Sie es erneut. Wenn das Problem weiterhin besteht, wenden Sie sich an Ihren Händler.







Code F3 - Schutz gegen häufiges Einschalten des Kompressors. Schalten Sie das Gerät aus, warten Sie ca. 30 Minuten und starten Sie es neu. Wenn das Problem weiterhin besteht, wenden Sie sich an Ihren Händler.

Code F4 - Überlastung des Kompressors oder geringe Leistung des Kompressors. Schalten Sie das Gerät aus, warten Sie ca. 30 Minuten und starten Sie es neu. Wenn das Problem weiterhin besteht, wenden Sie sich an Ihren Händler.

Code F5 - Schutz vor hohen Kompressortemperaturen. Schalten Sie das Gerät aus, stellen Sie es in einen gut belüfteten Bereich, warten Sie mindestens 30 Minuten und starten Sie das Gerät neu. Wenn das Problem weiterhin besteht, wenden Sie sich an Ihren Händler.

Codes F7/F8 - Fehler am Telotop-Sensor. Starten Sie den Kompressor neu. Wenn das Problem weiterhin besteht, wenden Sie sich an Ihren Händler.

- Wenn die F-Fehler nach dem Neustart des Geräts fortbestehen, wenden Sie sich an Ihren Händler oder einen professionellen Service.
- Dieses Gerät verfügt über eine eingebaute Sicherung von 15 A. Sie befindet sich innen hinter dem seitlichen Abdeckgitter. Trennen Sie beim Auswechseln der Sicherung immer das Gerät von der Stromversorgung.

Schutz	12V		24V		#	12V	24V	SmbI
	Batterien	Ab-schaltung	Neus-tart	Ab-schaltung				
L (niedrig)	9,6V	10,9V	21,3V	22,7V	0	U > 9,5V	U > 21,2V	
M (mittel)	10,8V	11,4V	22,3V	23,7V	1	9,6 - 10,7V	21,3 - 22,2V	
H (hoch)	11,3V	12,5V	24,6V	26V	2	10,8 - 11,2V	22,3 - 24,5V	
					3	11,3 - 11,8V	24,6 - 25,3V	
					4	11,9 - 12,5V	25,4 - 26V	
					5	U > 12,6V	U > 26,1V	

Chłodzona skrzynka sprężarki 12/24/230V

Instrukcje użytkowania

Chłodziarka o dużej pojemności z zasilaniem z wtyczki samochodowej 12 V lub 24 V lub ze standardowego gniazdka 230 V. Jest wyposażona w wydajny kompresor czynnika chłodniczego i może być używana jako lodówka o temperaturze 0-10°C lub jako zamrażarka o temperaturze do -20°C.

Chłodziarka oferuje również tryb ECO, aby oszczędzać energię elektryczną oraz tryb MAX, aby szybko schłodzić zawartość do -20°C (przy temperaturze otoczenia 25°C).

Jest również wyposażona w inteligentny system ochrony zapobiegający rozładowaniu podłączonego akumulatora i jest wyposażona w wyświetlacz z przyciskami do wygodnej obsługi.

Duże drzwi lodówki są wyposażone w dwa klipsy do bezpiecznego zamykania. Metalowe uchwyty boczne ułatwiają przenoszenie lodówki.

Zewnętrzna powłoka wykonana jest z wysokiej jakości aluminium malowanego na srebrny kolor, co w połączeniu z doskonałą izolacją PU zapewnia stabilną temperaturę wewnątrz skrzynki przez długi czas i gwarantuje bardzo niskie zużycie energii.

Podłączanie urządzenia do akumulatora

- Podłącz kabel 12/24 V do gniazda zapalniczki samochodowej 12 V lub 24 V.
- **Uwaga! Ryzyko uszkodzenia!** Odłącz lodówkę i inne urządzenia od akumulatora przed podłączeniem akumulatora do urządzenia do szybkiego ładowania. Przepięcie może uszkodzić elektronikę urządzenia.

Podłączenie do sieci 230 V

- Podłącz kabel adaptera 230 V do standardowego gniazda 230 V i podłącz drugi koniec adaptera do lodówki.
- **NIEBEZPIECZEŃSTWO!** Nigdy nie dotykaj złączy lub przełączników mokrymi rękami lub stojąc na mokrej powierzchni. Ryzyko porażenia prądem!
- Aby korzystać z urządzenia na łodzi z zasilaniem 230 VAC, należy zainstalować wyłącznik różnicowoprądowy między siecią 230 VAC a urządzeniem. O pomoc należy poprosić doświadczonego technika.

Model	07 098 (model BD60)
Pojemność wewnętrzna	60 L
Zasilanie	12 / 24 V =
Pobór mocy	maks. 60 W (4,58 A / 2,29 A)
Zasilanie (zasilacz 230 V AC)	230 V ~ 50 Hz
Klasa klimatyczna	T / ST / N / SN
Klasa ochrony elektrycznej Wyposażenie	III
Wbudowany bezpiecznik	15A
Zakres chłodzenia	20°C do -20°C
Temperatura otoczenia	10°C do 43°C
Wymiary zewnętrzne	63 x 52 x 58 cm
Waga	20,7 kg

Funkcje i ustawienia modułu chłodzenia

Uruchamianie modułu chłodzącego

- Podłącz urządzenie do źródła zasilania 12/24 V DC lub 230 V AC (adapter w zestawie).
- Naciśnij przycisk wyłącznika głównego, aby uruchomić urządzenie (lub je wyłączyć).
- Przycisk prędkości sprężarki służy do ustawiania trybów chłodzenia MAX - ECO -*Ustawienie domyślne MAX*
- Użyj przycisków + i -, aby ustawić żadaną temperaturę.

Funkcja ochrony akumulatora

- Lodówka sprawdza stan baterii w czasie rzeczywistym
- Lodówka posiada 3 poziomy ochrony baterii
- Przycisk Battery Protection służy do wyboru trybu High - Med - Low.
*-Tryb High powinien być ustawiony do użytku w pojeździe, Med i Low do użytku z zasilaczem awaryjnym.-Tryb ochrony powinien być ustawiony na wysoki, jeśli chłodziarka nadal działa po wyłączeniu silnika, co zapobiegnie nadmier-
nemu zużyciu akumulatora i umożliwi bezpieczne uruchomienie pojazdu.*
- Ponieważ różne pojazdy mogą mieć różne napięcia wyjściowe, zabezpieczenie akumulatora można ustawić na niższy poziom, co może zapewnić działanie lodówki w takich przypadkach.

Oświetlenie komory chłodziarki

- Naciśnij przycisk oświetlenia, aby włączyć lub wyłączyć oświetlenie
-Oświetlenie wyłączy się automatycznie po 3 minutach.

Przechowywanie żywności

Lodówka (0°C ~ 10°C)

- Odpowiednia do przechowywania np. jajek, masła, mleka, napojów w zamkniętych pojemnikach lub innych opakowa-
niach.
- Owoce i warzywa powinny być umieszczone w torebkach, aby zachować świeżość.
- Nigdy nie umieszczaj gorącej żywności w chłodziarce. Przed włożeniem do chłodziarki należy ją najpierw schłodzić do
temperatury pokojowej.
- Pozostawienie wolnej przestrzeni pomiędzy poszczególnymi artykułami spożywczymi zapewni lepszą cyrkulację powi-
etrza, co przeloży się na większą wydajność energetyczną i szybsze chłodzenie.

Zamrażarka (-20°C)

- Kupując zamrożoną żywność, należy jak najszybciej włożyć ją z powrotem do zamrażarki.
- Nie umieszczaj w zamrażarce szklanych pojemników ani opakowań zawierających zamknięte płyny. *Ekspansja płynów
może spowodować ich pęknięcie lub inne podobne uszkodzenia.*
- Nie umieszczaj razem świeżej i marynowanej żywności.
- Nie umieszczaj owoców i warzyw w zamrażarce, ponieważ mogą wyschnąć.

Rozmrażanie

Po pewnym czasie pracy lodówki na powierzchni zamrażarki tworzy się szron,
co zmniejsza efekt chłodzenia i zwiększa zużycie energii. W takim przypadku konieczne jest odszranianie.
Odłącz zasilanie i otwórz drzwi, wyjmij żywność z lodówki.

Użyj łopatkę do rozmrażania, aby usunąć lód i szron (możesz również pozostawić otwarte drzwi, wtedy lód sam się rozto-
pi poprzez zwiększenie temperatury). Wytrzyj wszelkie pozostałości lodu i wody. Następnie umieść żywność z powrotem
w lodówce i podłącz zasilanie. *Uwaga: Nie używaj ostrych przedmiotów do skrobania, ponieważ mogą one uszkodzić
chłodziarkę.*

Czyszczenie i konserwacja

Przed czyszczeniem odłącz zasilanie!

Do wycierania wewnętrznych i zewnętrznych powierzchni lodówki należy używać miękkiej, wilgotnej ściereczki
nasączonej gorącą wodą. Do czyszczenia uporczywych plam użyj neutralnego środka czyszczącego, a następnie osusz
lodówkę czystą, miękką ściereczką.

Podczas długich wakacji lub nieobecności należy usunąć żywność i odłączyć lodówkę od zasilania. Wyczyść ją i pozos-
taw otwarte drzwi oraz umieść lodówkę w wentylowanym pomieszczeniu. *Uwaga: Nie sputkuj lodówki wodą podczas
czyszczenia, ponieważ może to zmniejszyć właściwości izolacyjne elementów elektrycznych i doprowadzić do erozji
elementów metalowych. Do czyszczenia paneli zewnętrznych, uszczelek drzwi i części plastikowych nie należy używać
środków czyszczących zawierających substancje żrące lub kruszące (np. detergentów, wybielaczy, alkalicznych środków
czyszczących, benzenu, benzyny, kwasów, gorącej wody itp.*

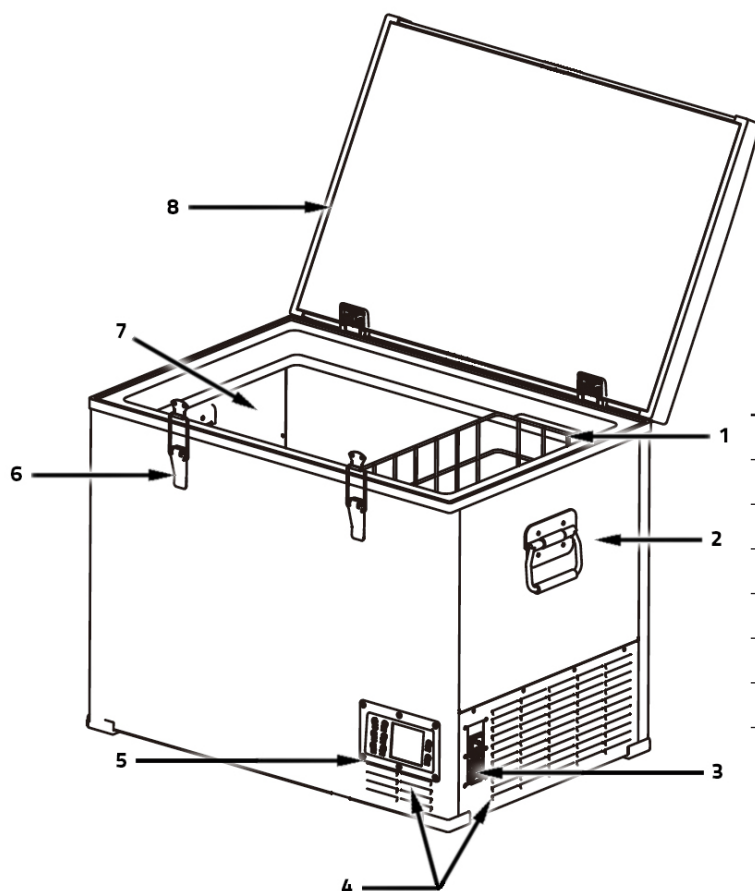

Części skrzynki chłodzącej

1	Wysuwany kosz
2	Uchwyt
3	Złącze zasilania
4	Wentylacja
5	Panel sterowania
6	Blokada drzwi
7	Komora chłodzenia
8	Uszczelka drzwi

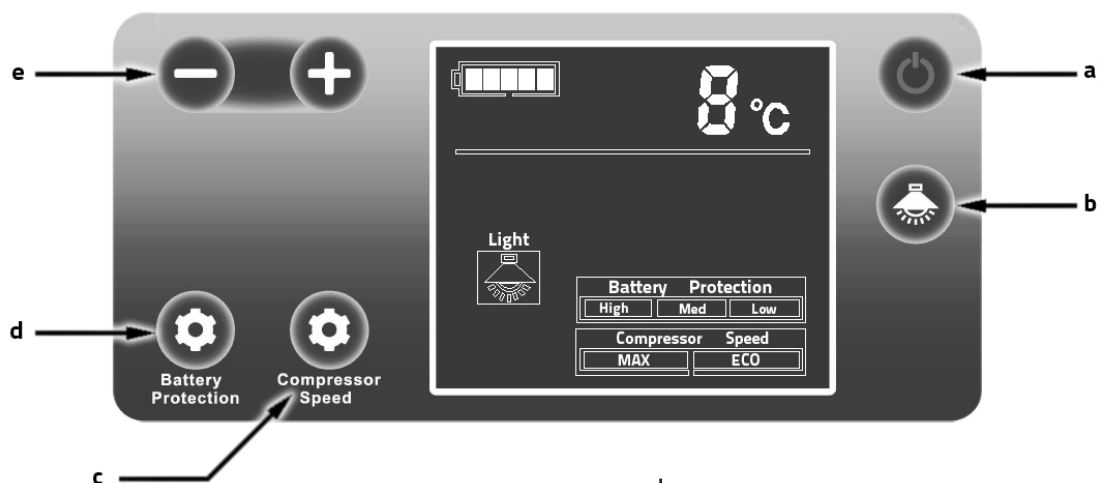

Części panelu sterowania

a	Wyłącznik główny
b	Przycisk oświetlenia
p	Przycisk prędkości sprężarki
d	Przycisk ochrony akumulatora
e	Ustawienie + -

Bezpieczna obsługa sprzętu

- Nawet jeśli urządzenie zostało wyczyszczone przed opuszczeniem fabryki, zdecydowanie zalecamy użycie miękkiej szmatki zwilżonej ciepłą wodą z niewielką ilością neutralnego detergentu w celu ponownego wyczyszczenia. Następnie należy przetrzeć urządzenie suchą, miękką szmatką. (**Uwaga** Elementy elektryczne można przecierać wyłącznie suchą szmatką).
- Ostrzeżenie:** Nigdy nie zanurzaj urządzenia w wodzie. Nie włączaj urządzenia, gdy jest mokre.
- Urządzenie jest przeznaczone wyłącznie do użytku w pomieszczeniach, nigdy nie należy narażać go na działanie wilgoci.
- Chronić urządzenie i przewód przed wysoką temperaturą i wilgocią.
- Instalację zasilacza na łodzi musi przeprowadzić wykwalifikowany technik.
- OSTRZEŻENIE:** Nie używaj urządzenia, jeśli jest widocznie uszkodzone.
- Urządzenie może być naprawiane wyłącznie przez wykwalifikowanego technika serwisu. Niewłaściwe naprawy mogą prowadzić do zagrożenia.
- Jeśli przewód zasilający urządzenia jest uszkodzony, musi zostać wymieniony przez producenta, centrum serwisowe lub podobnie wykwalifikowaną osobę w celu uniknięcia niebezpieczeństwa.
- Zaleca się używanie urządzenia na równej powierzchni i pod nachyleniem mniejszym niż 30°, gdy jest włączone.
- Podczas transportu nie należy przechylać urządzenia pod kątem większym niż 30° i należy obchodzić się z nim ostrożnie.
- Jeśli urządzenie zostanie przechylone o więcej niż 30°, należy pozostawić je wyłączone przez 24 godziny przed włączeniem.
- Urządzenie wymaga dobrej wentylacji, należy zapewnić wolną przestrzeń do cyrkulacji powietrza z tyłu (200 mm) i z boku (100 mm) urządzenia.
- Nie należy umieszczać urządzenia w pobliżu otwartego ognia lub źródeł ciepła (grzejniki, bezpośrednio światło słoneczne, kucharki gazowe itp.).
- Urządzenie należy umieścić w suchym i dobrze wentylowanym miejscu, z dala od źródeł ciepła (takich jak piec, gorący dym itp.) i unikać bezpośredniego nasłonecznienia.
- Należy zawsze zapewnić wystarczającą wentylację, aby podczas pracy urządzenia nie gromadziło się ciepło.
- Nie wolno zakrywać otworów wentylacyjnych.
- Należy upewnić się, że napięcie mieści się w zakresie odpowiednim dla kabla i połączenia. Dokładne zakresy napięcia podane są na tabliczce znamionowej urządzenia.
- OSTRZEŻENIE!** Przed włączeniem urządzenia należy upewnić się, że kabel i wtyczka są sprawne.
- UWAGA!** Urządzenie należy podłączyć w następujący sposób:
 - Za pomocą kabla 12/24 V do gniazda pojazdu (np. zapalniczki samochodowej).
 - Za pomocą adaptera 230 V z kablem do standardowego gniazda 230 V.
- Sprawdź, czy parametry zasilania na tabliczce znamionowej odpowiadają parametrom zasilania sieciowego.
- OSTRZEŻENIE!** Przed czyszczeniem, konserwacją i po zakończeniu użytkowania należy odłączyć urządzenie od zasilania.
- NIEBEZPIECZEŃSTWO!** Nie wolno dotykać kabli gołymi rękami. Dotyczy to zwłaszcza sytuacji, gdy urządzenie jest zasilane prądem o napięciu 230 V. Sieć 230 V.
- Nie ciągnąć za przewód podczas odłączania go od gniazda zasilania.
- Jeśli urządzenie jest podłączone do gniazda 12/24 V: odłącz lodówkę i inne urządzenia elektryczne od akumulatora przed podłączeniem ładowarki.
- Jeśli urządzenie jest podłączone do gniazda 12/24 V: odłącz urządzenie lub wyłącz je po wyłączeniu silnika. W przeciwnym razie może dojść do rozładowania akumulatora.
- Żywność należy przechowywać wyłącznie w oryginalnych opakowaniach lub odpowiednich pojemnikach.
- Nie napełniaj wewnętrznego pojemnika lodem ani płynami.
- W lodówce nie należy przechowywać żadnych urządzeń elektrycznych, ponieważ mogą one ulec uszkodzeniu.
- W urządzeniu nie należy przechowywać łatwopalnych przedmiotów, takich jak aerozole.
- Urządzenie chłodnicze nie nadaje się do transportu substancji żrących zawierających rozpuszczalniki.
- Ostrzeżenie:** Nie pozwalaj dzieciom bawić się lodówką (na przykład wspinać się na nią lub stawać na niej). Mogą one uszkodzić lodówkę i poważnie się zranić.
- Urządzenia elektryczne nie są zabawkami. Sprzęt należy przechowywać i użytkować w miejscu niedostępnym dla dzieci.
- Osoby (w tym dzieci) o ograniczonych zdolnościach fizycznych, sensorycznych lub umysłowych lub bez wystarczającego doświadczenia w obsłudze urządzeń gospodarstwa domowego nie mogą obsługiwać urządzenia bez nadzoru odpowiedzialnej osoby.

Instrukcje dotyczące ochrony środowiska

SKRAPLANIE:

Urządzeń elektrycznych nie należy wyrzucać razem z odpadami komunalnymi. Zgodnie z dyrektywą 2002/96/WE w sprawie zużytego sprzętu elektrycznego i elektronicznego (WEEE/WEEE) i powiązаныmi przepisami krajowymi, odpady elektryczne muszą być segregowane i poddawane recyklingowi. i poddane recyklingowi. Recykling jako alternatywa dla utylizacji: właściciel sprzętu elektrycznego jest musi dostarczyć sprzęt do punktu zbiórki lub zapewnić jego prawidłowy recykling. E-odpady mogą być utylizowane w punkcie zbiórki odpadów prowadzonym zgodnie z obowiązującymi krajowymi dyrektywami dotyczącymi odpadów. obowiązującymi krajowymi dyrektywami dotyczącymi odpadów. Nie dotyczy to akcesoriów bez komponentów elektrycznych.

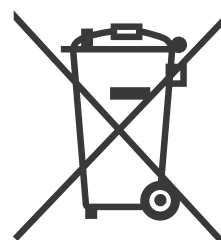

Rozwiązywanie problemów

Często zadawane pytania

Urządzenie nie działa

- Sprawdź, czy urządzenie jest włączone
- Sprawdź stan zasilania (wypróbuj inne źródło zasilania, np. inny pojazd, inne gniazdko)
- Upewnij się, że kabel jest prawidłowo i kompletnie podłączony
- Sprawdź stan bezpiecznika urządzenia

Słabe chłodzenie

- Lodówka jest przepełniona
- W lodówce znajduje się gorący produkt
- Drzwi są uchylone
- Uszczelka drzwi jest uszkodzona
- Problemy wynikające ze słabego chłodzenia (zapewnić co najmniej 100 mm przestrzeni wokół)
- Temperatura otoczenia jest zbyt wysoka
- Ustawienie temperatury jest zbyt wysokie

Z urządzenia słychać dźwięk płynącej wody

- Normalne zjawisko spowodowane cyrkulacją czynnika chłodniczego w urządzeniu

Nietypowe dźwięki podczas uruchamiania urządzenia

- Lodówka nie jest umieszczona na płaskiej powierzchni

Komunikaty o błędach

Kod F1 - Ochrona akumulatora włączona, można ustawić niższy poziom ochrony, należy zwrócić uwagę na stan naładowania akumulatora pojazdu.

Kod F2 - Ochrona przed przeciążeniem systemu. Wyłącz urządzenie, odczekaj około 30 minut i uruchom je ponownie. Jeśli problem nie ustąpi, skontaktuj się ze sprzedawcą.

Kod F3 - Zabezpieczenie przed częstym uruchamianiem sprężarki. Wyłącz urządzenie, odczekaj około 30 minut i uruchom je ponownie. Jeśli problem nie ustąpi, skontaktuj się ze sprzedawcą.

Kod F4 - Przeciążenie sprężarki lub niska wydajność sprężarki. Wyłącz urządzenie, odczekaj około 30 minut i uruchom je ponownie. Jeśli problem nie ustąpi, skontaktuj się ze sprzedawcą.

Kod F5 - Zabezpieczenie przed wysoką temperaturą sprężarki. Wyłącz urządzenie, umieść je w dobrze wentylowanym miejscu, odczekaj co najmniej 30 minut i ponownie uruchom urządzenie. Jeśli problem nie ustąpi, skontaktuj się ze sprzedawcą.

Kody F7/F8 - Błąd czujnika telotopu. Uruchom ponownie sprężarkę. Jeśli problem nadal występuje, należy skontaktować się z dealerem.

- Jeśli po ponownym uruchomieniu urządzenia nadal występują błędy F, należy skontaktować się ze sprzedawcą lub profesjonalnym serwisem.
- To urządzenie jest wyposażone we wbudowany bezpiecznik 15 A. Znajduje się on wewnątrz za boczną kratką pokrywy. Podczas jego wymiany należy zawsze odłączyć urządzenie od źródła zasilania.

Zabezpieczenie	12V		24V		#	12V	24V	ikona
	Wyłączenie	Restart	Wyłączenie	Restart				
Akumulatory					0	U > 9,5V	U > 21,2V	
L (niski)	9,6V	10,9V	21,3V	22,7V	1	9,6 - 10,7V	21,3 - 22,2V	
M (średni)	10,8V	11,4V	22,3V	23,7V	2	10,8 - 11,2V	22,3 - 24,5V	
H (wysoki)	11,3V	12,5V	24,6V	26V	3	11,3 - 11,8V	24,6 - 25,3V	
					4	11,9 - 12,5V	25,4 - 26V	
					5	U > 12,6V	U > 26,1V	

Hűtött kompresszoros doboz 12 / 24 / 230V

Használati utasítás

Nagy térfogatú hűtő 12 V-os vagy 24 V-os autós vagy hajós csatlakozóról, illetve szabványos 230 V-os konnektorból történő áramellátással. Nagy teljesítményű hűtőközeg-kompresszorral van felszerelve, és használható hűtőszekrényként 0 - 10°C-os hőmérsékleten vagy fagyasztóként -20°C-os hőmérsékletig.

A hűtőláda ECO üzemmódot is kínál az áram megtakarításához, valamint MAX üzemmódot a tartalom gyors lehűtéséhez -20°C-ra (25°C-os környezeti hőmérséklet mellett).

Intelligens védelmi rendszerrel is fel van szerelve, amely megakadályozza a csatlakoztatott akkumulátor lemerülését, és gombokkal ellátott kijelzővel rendelkezik a kényelmes kezelés érdekében.

A hűtődoboz nagyméretű ajtaja két klipszszel van ellátva a biztonságos zárás érdekében. A fém oldalsó fogantyúknak köszönhetően ez a doboz könnyen hordozható.

A külső burkolat kiváló minőségű, ezüstszínűre festett alumíniumból készült, amely a tökéletes PU-szigeteléssel együtt biztosítja, hogy a doboz belsejében a hőmérséklet hosszú ideig stabil maradjon, és nagyon alacsony energiafogyasztást garantál.

A készülék csatlakoztatása az akkumulátorhoz

- Csatlakoztassa a 12/24 V-os kábelt egy 12 V-os vagy 24 V-os autós szivargyújtó aljzatba.
- **Megjegyzés! Sérülésveszély!** Mielőtt az akkumulátort a gyorstöltő készülékhez csatlakoztatná, válassza le a hűtőszekrényt és más készülékeket az akkumulátorról. A túlfeszültség károsíthatja a készülék elektronikáját.

Csatlakoztatás a 230 V-os hálózathoz

- Csatlakoztassa a 230 V-os adapterkábelt egy szabványos 230 V-os aljzathoz, és csatlakoztassa az adapter másik végét a hűtőszekrényhez.
- **VIGYÁZAT!** Soha ne kezelje a csatlakozókat vagy kapcsolókat nedves kézzel vagy nedves felületen állva. *Áramütés veszélye!*
- Ha a készüléket 230 VAC áramellátással rendelkező hajón szeretné használni, akkor a 230 VAC hálózat és a készülék közé egy hibásáram-megszakítót kell beszereznie. Kérjen segítséget tapasztalt szakembertől.

Modell	07 098 (BD60 modell)
Belső térfogat	60 L
Tápegység	12 / 24 V =
Tápfeszültség bemenet	max. 60 W (4,58A / 2,29A)
Tápegység (230 V AC adapter)	230 V ~ 50 Hz
Éghajlati osztály	T / ST / N / SN
Elektromos védelmi osztály Berendezés	III
Beépített biztosíték	15A
Hűtési tartomány	20°C és -20°C között
Környezeti hőmérséklet	10°C és 43°C között
Külső méretek	63 x 52 x 58 cm
Súly	20,7 kg

Hűtődoboz funkciók és beállítások

A hűtődoboz elindítása

- Csatlakoztassa a készüléket 12/24V DC vagy 230V AC áramforráshoz (adapter a tartozék).
- Nyomja meg a főkapcsoló gombot az indításhoz (vagy a kikapcsoláshoz)
- A kompresszor fordulatszám gomb a hűtési üzemmódok beállítására szolgál MAX - ECO -*Alapértelmezett beállítás MAX*
- A + és - gombokkal állítsa be a kívánt hőmérsékletet.

Akkumulátor védelmi funkció

- A hűtő valós időben ellenőrzi az akkumulátor állapotát
- A hűtő 3 szintű akkumulátorvédelemmel rendelkezik
- Az Akkumulátorvédelem gomb segítségével kiválaszthatja a Magas - Közép - Alacsony üzemmódot.

-A High (Magas) beállítást járműben való használathoz, a Med (Közepes) és Low (Alacsony) beállítást tartalék tápegységgel való használathoz kell beállítani.-A védelmet Magasra kell állítani, ha a hűtődoboz a motor leállítás után is működik, ez megakadályozza az akkumulátor túlzott igénybevételét, és biztonságosan elindíthatja a járművet.

- Mivel a különböző járművek eltérő kimeneti feszültséggel rendelkezhetnek, az akkumulátor védelme alacsonyabb szintre is beállítható, ami ilyen esetekben is biztosíthatja a hűtőbox működését.

A hűtődoboz rekeszének világítása

- A világítás be- vagy kikapcsolásához nyomja meg a Világítás gombot.

-A világítás 3 perc elteltével automatikusan kikapcsol.

Élelmiszer tárolása

Hűtőszekrény (0°C ~ 10°C)

- Alkalmas pl. tojás, vaj, tej, italok zárt edényben vagy egyéb csomagolásban történő tárolására.
- A gyümölcsöket és zöldségeket zacskókban kell elhelyezni a frissesség megőrzése érdekében.
- Soha ne tegyen forró élelmiszert a hűtőbe. Mindig hagyja először szobahőmérsékletűre lehűlni, mielőtt a hűtőtáskába helyezi.
- Ha minden élelmiszer között szabad helyet hagy, az jobb légkeringést eredményez, ami nagyobb energiahatékonyságot és gyorsabb hűtést eredményez.

Fagyasztó (-20°C)

- Ha fagyasztott élelmiszert vásárol, mindenképpen a lehető leggyorsabban tegye vissza a fagyasztóba.
- Ne tegyen üvegedényeket vagy lezárt folyadékokat tartalmazó csomagokat a fagyasztóba. *A folyadékok tágulása törést és más hasonló károkat okozhat.*
- Ne tegyen friss és pácolt élelmiszereket együtt.
- Ne tegyen gyümölcsöt és zöldséget a fagyasztóba, mert kiszáradhatnak.

Kiolvasztás

Miután a hűtőszekrény egy ideig működött, a fagyasztóban fagy képződik a felületen, ami csökkenti a hűtési hatást és növeli az energiafogyasztást. Ebben az esetben leolvasztásra van szükség. Kapcsolja ki az áramot, nyissa ki az ajtót, vegye ki az élelmiszereket a hűtőszekrényből.

A jég és a fagy eltávolításához használja a leolvasztólapátot (az ajtót nyitva is hagyhatja, akkor a jég a hőmérséklet emelkedésével magától elolvad). Törölje le a jég- és vízmaradványokat. Ezután helyezze vissza az élelmiszereket a hűtőszekrénybe, és csatlakoztassa vissza a tápegységet. *Megjegyzés: Ne használjon éles tárgyakat a kaparáshoz, mert ezek károsíthatják a hűtőt.*

Tisztítás és ápolás

Tisztítás előtt húzza ki a tápegységet!

A hűtőszekrény belső felületeit és külsejét forró vízbe mártott puha, nedves ruhával törölje át. A makacs foltok megtisztításához használjon semleges tisztítószeret, majd tiszta, puha ruhával szárítsa meg a hűtőszekrényt.

Hosszabb nyaralás vagy távollét idején távolítsa el az élelmiszereket, és válassza le a hűtőszekrényt az áramról.

Tisztítsa meg, és hagyja nyitva az ajtót, a hűtőszekrényt pedig helyezze szellőztetett helyiségbe. *Megjegyzés: Ne öblítse a hűtőszekrényt vízzel a tisztítás során, ez csökkentheti az elektromos alkatrészek szigetelő tulajdonságait, és a fém alkatrészek eróziójához vezethet. A külső panelek, ajtótomítések és műanyag alkatrészek tisztításához ne használjon maró vagy zúzott anyagot tartalmazó tisztítószereket (pl. mosószeret, fehérítőt, lúgos tisztítószereket, benzolt, benzint, savakat, forró vizet stb.).*

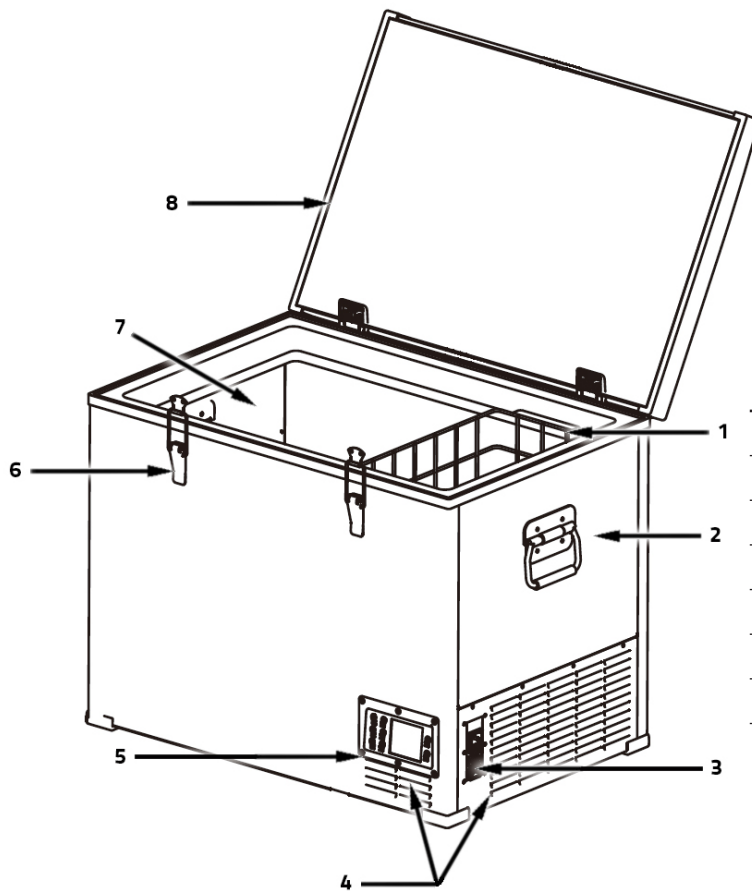

Hűtődoboz alkatrészek

1	Kihúzható kosár
2	Fogantyú
3	Tápcsatlakozó
4	Szellőzés
5	Vezérlőpanel
6	Ajtózár
7	Hűtőrekesz
8	Ajtótömítés

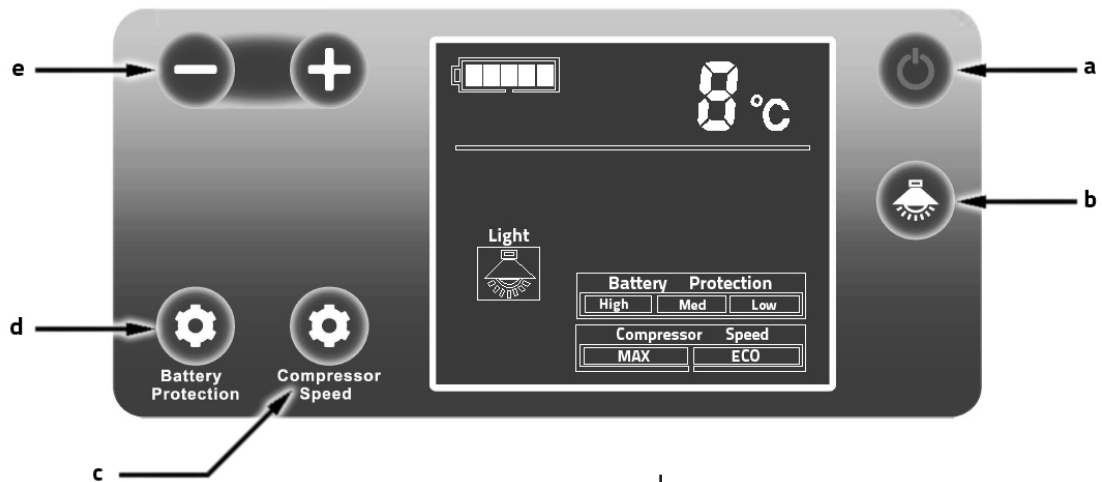

A kezelőpanel részei

a	Főkapcsoló
b	Világítás gomb
h	Kompresszor sebesség gomb
d	Akkumulátorvédő gomb
e	+ - beállítás

A berendezés biztonságos üzemeltetése

- Még akkor is, ha a készüléket a gyár elhagyása előtt megtisztították, javasoljuk, hogy a készüléket egy kevés semleges tisztítószerrel és meleg vízzel megnedvesített puha ruhával tisztítsa meg újra. Ezután törölje át száraz, puha ruhával. **(Értesítés: Az elektromos alkatrészek csak száraz ruhával törölhetők le)**
- **Figyelmeztetés:** Soha ne merítse a készüléket vízbe. Ne kapcsolja be a készüléket, ha az nedves.
- A készüléket csak beltéri használatra szánták, soha ne tegye ki nedvességnek.
- Védje a készüléket és a vezetéket a hőtől és a nedvességtől.
- Szakképzett szakembernek kell felszerelnie a tápegységet a hajóra.
- **FIGYELMEZTETÉS!** Ne használja a készüléket, ha az láthatóan sérült.
- A készüléket csak szakképzett szerviztechnikus javíthatja. A nem megfelelő javítás veszélyt okozhat.
- Ha a készülék tápkábele megsérült, azt a gyártónak, egy szervizközpontnak vagy hasonlóan képzett személynek kell kicserélnie a veszély elkerülése érdekében.
- Javasoljuk, hogy a készüléket bekapcsoláskor sík felületen és 30°-nál kisebb dőlésszögben használja.
- Szállításkor ne döntse meg a készüléket 30°-nál nagyobb mértékben, kezelje óvatosan a terméket.
- Ha a készüléket ennél jobban megdöntik, mindig hagyja kikapcsolva 24 órán keresztül, mielőtt bekapcsolja.
- A készülék jó szellőzést igényel, gondoskodnia kell arról, hogy a készülék hátulján (200 mm) és oldalán (100 mm) legyen szabad hely a levegő keringéséhez.
- Ne helyezze a készüléket nyílt láng vagy hőforrás (fűtőtestek, közvetlen napfény, gáztűzhely stb.) közelébe - Túlmelegedés veszélye!
- A készüléket száraz és jól szellőző helyen, hőforrásoktól (pl. kályhától, forró füsttől stb.) távol helyezze el, és kerülje a közvetlen napfényt.
- Mindig gondoskodjon megfelelő szellőzésről, hogy működés közben ne keletkezzen hő.
- Ne takarja le a szellőzőnyílásokat.
- Győződjön meg arról, hogy a feszültség a kábel és a csatlakozás megfelelő tartományába esik. A készülék műszaki adattábláján szerepelnek a pontos feszültségtartományok.
- **FIGYELMEZTETÉS!** A készülék bekapcsolása előtt győződjön meg arról, hogy a kábel és a csatlakozó megfelelő állapotban van.
- **MEGJEGYZÉS!** Csatlakoztassa a készüléket az alábbiak szerint:
 - Egy 12/24 V-os kábellel csatlakoztassa a készüléket egy jármű aljzatához (pl. szivargyújtóhoz).
 - 230 V-os adapter és kábel segítségével egy szabványos 230 V-os aljzathoz.
 - Ellenőrizze, hogy a teljesítménytáblán feltüntetett tápellátási paraméterek megegyeznek-e a hálózati tápegységen feltüntetett paraméterekkel.
- **FIGYELMEZTETÉS!** Tisztítás, karbantartás előtt és használat után válassza le a készüléket a hálózatról.
- **VIGYÁZAT!** Ne érintse meg a kábeleket pusztá kézzel. Ez különösen akkor érvényes, ha a készülék 230 V-os áramról van táplálva. 230 V-os hálózatról.
- Ne húzza meg a kábelt, amikor kihúzza a konnektorból.
- Ha a készülék 12/24 V-os konnektorba van csatlakoztatva: a töltőberendezés csatlakoztatása előtt válassza le a hűtőszekrényt és más elektromos készülékeket az akkumulátorról.
- Ha a készülék 12/24 V-os konnektorhoz van csatlakoztatva: húzza ki a készüléket a konnektorból, vagy kapcsolja ki, amikor kikapcsolja a motort. Ellenkező esetben az akkumulátor lemerülhet.
- Az élelmiszereket csak az eredeti csomagolásban vagy megfelelő tárolóedényekben tárolja.
- Ne töltsen meg a belső tartályt jéggel vagy folyadékkal.
- Ne tartson elektromos készülékeket a hűtőszekrényben, mert azok megsérülhetnek.
- Ne tároljon a készülékben gyúlékony tárgyakat, például spray-keket.
- A hűtőkészülék nem alkalmas oldószereket tartalmazó maró hatású anyagok szállítására.
- **Figyelmeztetés:** Ne engedje, hogy a gyermekek a hűtőszekrényvel játsszanak (például másszanak vagy álljanak a hűtőszekrényen). Megrongálhatják a hűtőszekrényt, és súlyosan megsérülhetnek.
- Az elektromos készülékek nem játékok. Tartsa és használja a készüléket gyermekek számára elérhetetlen helyen.
- Korlátozott fizikai, érzékszervi vagy szellemi képességekkel rendelkező személyek (beleértve a gyermekeket is), illetve a háztartási készülékek kezelésében kellő tapasztalattal nem rendelkező személyek nem kezelhetik a készüléket felelős személy felügyelete nélkül.

A környezetvédelemre vonatkozó utasítások

FOLYAMATLÓSÍTÁS:

Az elektromos készülékeket nem szabad a kommunális hulladékkal együtt ártalmatlanítani. Az elektromos és elektronikus berendezések hulladékairól szóló 2002/96/EK irányelv szerint (WEEE/WEEE) irányelv és a kapcsolódó nemzeti jogszabályok értelmében az elektromos hulladékot szét kell választani, és újrahasznosítani. Újrahasznosítás az ártalmatlanítás alternatívájaként: az elektromos berendezés tulajdonosa köteles a készüléket gyűjtőhelyre vinni, vagy gondoskodni a megfelelő újrahasznosításról. Az elektromos hulladékot a következő előírásoknak megfelelően működtetett hulladékgyűjtő ponton lehet ártalmatlanítani a vonatkozó nemzeti hulladékirányelveknek megfelelően működtetett hulladékgyűjtő gyűjtőhely. Ez nem vonatkozik az elektromos alkatrészeket nem tartalmazó tartozékokra.



Hibaelhárítás

Gyakran ismételt kérdések

A készülék nem működik

- Ellenőrizze, hogy a készülék be van-e kapcsolva
- Ellenőrizze az áramellátás állapotát (próbálkozzon másik áramforrással, pl. másik járművel, másik konnektorral).
- Győződjön meg a kábelek helyes és teljes csatlakoztatásáról
- Ellenőrizze a készülék biztosítékának állapotát

Rossz hűtés

- A hűtőszekrény túl van töltve
- Forró termék van a hűtőszekrényben
- Az ajtó nyitva van
- Az ajtó tömítése eltört
- Rossz hűtésből eredő problémák (legalább 100 mm-es környező tér biztosítása)
- A környezeti hőmérséklet túl magas
- A hőmérséklet beállítása túl magas

A készülékből folyó víz hangja hallatszik

- Normális jelenség, amelyet a hűtőközeg keringése okoz a készülékben.

Szokatlan hangok a készülék indításakor

- A hűtőszekrény nem sík felületen van elhelyezve

Hibaüzenetek

F1 kód - Az akkumulátor védelme aktiválva, alacsonyabb védelmi szintet állíthat be, figyeljen a jármű akkumulátorának töltöttségi állapotára.

F2 kód - A rendszer túlterhelés elleni védelme. Kapcsolja ki a készüléket, várjon kb. 30 percet, majd indítsa újra. Ha a probléma továbbra is fennáll, forduljon a kereskedőhöz.







F3 kód - A kompresszor gyakori indítása elleni védelem. Kapcsolja ki a készüléket, várjon kb. 30 percet, majd indítsa újra. Ha a probléma továbbra is fennáll, forduljon a kereskedőhöz.

F4 kód - Kompresszor túlterhelés vagy alacsony kompresszor teljesítmény. Kapcsolja ki a készüléket, várjon kb. 30 percet, majd indítsa újra. Ha a probléma továbbra is fennáll, forduljon a kereskedőhöz.

F5 kód - Magas kompresszorhőmérséklet elleni védelem. Kapcsolja ki a berendezést, helyezze jól szellőző helyre, várjon legalább 30 percet, majd indítsa újra a berendezést. Ha a probléma továbbra is fennáll, forduljon a kereskedőhöz.

F7/F8 kódok - Telotóp érzékelő hiba. Indítsa újra a kompresszort. Ha a probléma továbbra is fennáll, forduljon a kereskedőhöz.

- Ha az F hiba a készülék újraindítása után is fennáll, forduljon kereskedőjéhez vagy szakszervizhez.
- Ez a készülék egy 15 A-os beépített biztosítóval van felszerelve, amely belül, az oldalsó fedőrács mögött található. Cseréje során mindig válassza le a készüléket a hálózatról.

Védelem	12V		24V		#	12V	24V	ikon
	Kikapcsolás	Újraindítás	Leállítás	Újraindítás				
L (alacsony)	9,6V	10,9V	21,3V	22,7V	0	U > 9,5V	U > 21,2V	
M (közepes)	10,8V	11,4V	22,3V	23,7V	1	9,6 - 10,7V	21,3 - 22,2V	
H (magas)	11,3V	12,5V	24,6V	26V	2	10,8 - 11,2V	22,3 - 24,5V	
					3	11,3 - 11,8V	24,6 - 25,3V	
					4	11,9 - 12,5V	25,4 - 26V	
					5	U > 12,6V	U > 26,1V	

Kutija rashladnog kompresora 12 / 24 / 230V

Upute za korištenje

Hladnjak velikog volumena s napajanjem iz utičnice za automobil ili brod od 12 V ili 24 V ili iz standardne utičnice od 230 V. Opremljen je snažnim rashladnim kompresorom i može se koristiti kao hladnjak s temperaturom od 0 - 10°C ili kao zamrzivač s temperaturom do -20°C.

Hladnjak također nudi ECO način rada za uštedu električne energije i MAX način rada za brzo hlađenje sadržaja do -20°C (pri temperaturi okoline od 25°C).

Također je opremljen inteligentnim zaštitnim sustavom za sprječavanje pražnjenja priključene baterije i opremljen je zaslonom s tipkama za praktično rukovanje.

Velika vrata rashladne kutije opremljena su s dvije kopče za sigurno zatvaranje. Metalne bočne ručke čine ovu kutiju lako prenosivom.

Vanjska školjka izrađena je od visokokvalitetnog srebrno obojenog aluminija, koji zajedno sa savršenom PU izolacijom osigurava da temperatura unutar kutije ostaje stabilna dugo vremena i jamči vrlo nisku potrošnju energije.

Spajanje uređaja na bateriju

- Priključite 12/24 V kabel u 12 V ili 24 V utičnicu upaljača u automobilu.
- **Bilješka! Opasnost od oštećenja!** Odspojite hladnjak i ostale uređaje s baterije prije spajanja baterije na uređaj za brzo punjenje. Prenapon može oštetiti elektroniku uređaja.

Priključak na mrežu od 230 V

- Spojite kabel adaptera od 230 V na standardnu utičnicu od 230 V, a drugi kraj adaptera spojite na hladnjak.
- **OPASNOST!** Nikada nemojte rukovati priključcima ili prekidačima mokrim rukama ili dok stojite na mokroj površini. Opasnost od strujnog udara!
- Za korištenje uređaja na brodu s napajanjem od 230 VAC, morate instalirati prekidač zaostale struje između mreže od 230 VAC i uređaja. Zamolite iskusnog tehničara za pomoć.

Model	07 098 (model BD60)
Unutarnji volumen	60 L
Napajanje	12 / 24 V =
Ulazna snaga	max. 60W (4.58A / 2.29A)
Napajanje (230V AC adapter)	230 V ~ 50 Hz
Klimatska klasa	T / ST / N / SN
Klasa električne zaštite Oprema	III
Ugrađeni osigurač	15A
Raspon hlađenja	20°C do -20°C
Sobna temperatura	10°C do 43°C
Vanjske dimenzije	63 x 52 x 58 cm
Težina	20.7 kg

Funkcije i postavke rashladne kutije

Pokretanje rashladne kutije

- Spojite jedinicu na 12/24V DC ili 230V AC izvor napajanja (adapter uključen)
- Pritisnite tipku glavnog prekidača za pokretanje (ili za isključivanje)
- Tipka za brzinu kompresora koristi se za postavljanje načina hlađenja MAX - ECO - Zadana postavka MAX
- Pomoću gumba + i - postavite željenu temperaturu.

Funkcija zaštite baterije

- Hladnjak provjerava status baterije u stvarnom vremenu
- Hladnjak ima 3 razine zaštite baterije
- Gumb Battery Protection koristi se za odabir načina High - Srednje - Low.
-Visoko treba postaviti za korištenje u vozilu, Srednje i Nisko za korištenje s rezervnim napajanjem. - Zaštitu treba postaviti na Visoko ako rashladna kutija i dalje radi nakon što je motor isključen, to će spriječiti pretjeranu upotrebu akumulatora i možete sigurno pokrenuti vozilo.
- Kako različita vozila mogu imati različite izlazne napone, zaštita akumulatora može se postaviti na nižu razinu, što može osigurati rad hladnjaka u takvim slučajevima.

Osvjetljenje odjeljka rashladne kutije

- Pritisnite gumb Osvjetljenje za uključivanje ili isključivanje osvjetljenja
-Svjetlo će se automatski isključiti nakon 3 minute

Spremište hrane

Hladnjak (0°C ~ 10°C)

- Prikladno za npr. jaja, maslac, mlijeko, pića u zatvorenim posudama ili drugoj ambalaži.
- Voće i povrće treba staviti u vrećice kako bi se održala svježina.
- Nikada ne stavljajte vruću hranu u hladnjak. Uvijek ga ostavite da se ohladi na sobnu temperaturu prije nego što ga stavite u hladnjak.
- Ostavljanje slobodnog prostora između svake namirnice rezultirat će boljom cirkulacijom zraka, što će rezultirati povećanom energetsom učinkovitosti i bržim hlađenjem.

Zamrzivač (-20°C)

- Kada kupujete smrznutu hranu, važno ju je vratiti u zamrzivač što je prije moguće.
- Nemojte stavljati staklene posude ili pakete koji sadrže zatvorene tekućine u zamrzivač. Širenje tekućina može uzrokovati lom i druga slična oštećenja.
- Ne stavljajte zajedno svježu i mariniranu hranu.
- Ne stavljajte voće i povrće u zamrzivač jer se mogu osušiti.

Odmrzavanje

Nakon što je hladnjak neko vrijeme radio, na površini zamrzivača stvara se inje, što smanjuje učinak hlađenja i povećava potrošnju energije. U tom slučaju potrebno je odmrzavanje.

Isključite struju i otvorite vrata, izvadite hranu iz hladnjaka.

Koristite lopaticu za odleđivanje za uklanjanje leda i inja (možete i ostaviti otvorena vrata, tada će se led sam otopiti povećanjem temperature). Obrišite sve ostatke leda i vode. Zatim vratite hranu u hladnjak i ponovno uključite napajanje. Napomena: nemojte koristiti oštre predmete za struganje jer oni mogu oštetiti hladnjak.

Čišćenje i njega

Isključite napajanje prije čišćenja!

Koristite mekanu, vlažnu krpu u vrućoj vodi za brisanje unutarnjih i vanjskih površina hladnjaka. Koristite neutralno sredstvo za čišćenje za čišćenje tvrdokornih mrlja, zatim osušite hladnjak čistom mekom krpom.

Uklonite hranu i isključite hladnjak iz struje tijekom dužeg odmora ili odsutnosti. Očistite ga i ostavite otvorena vrata te stavite hladnjak u ventiliranu prostoriju. Napomena: nemojte ispirati hladnjak vodom tijekom čišćenja, to može smanjiti izolacijska svojstva električnih komponenti i dovesti do erozije metalnih komponenti. Nemojte koristiti sredstva za čišćenje koja sadrže korozivne ili zdrobljene materijale (npr. deterdžente, izbjeljivače, alkalna sredstva za čišćenje, benzen, benzin, kiseline, vruću vodu itd.) za čišćenje vanjskih ploča, brtvi vrata i plastičnih dijelova.

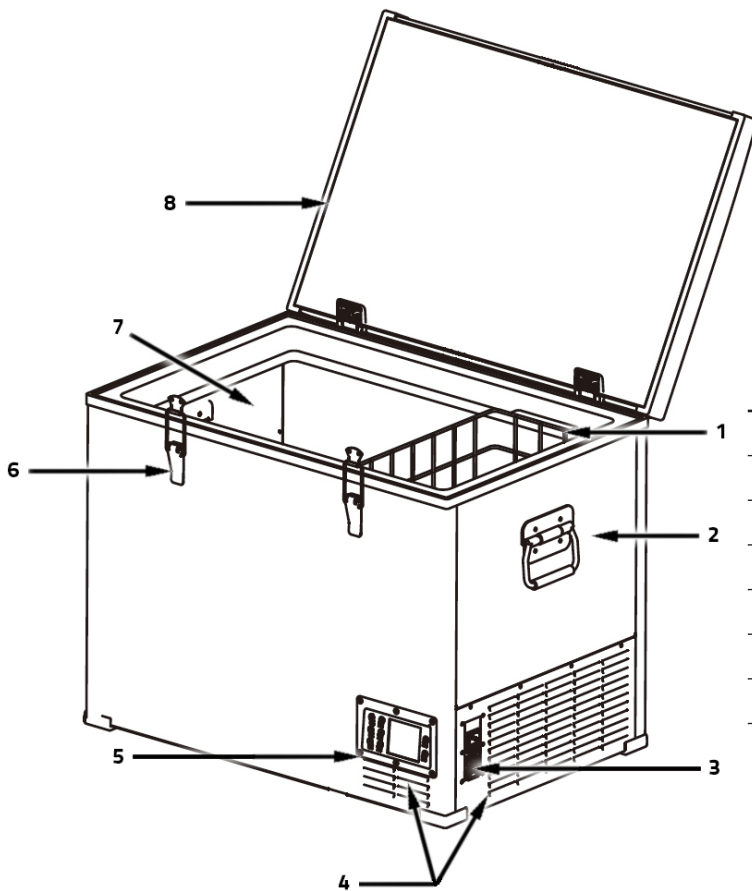

Dijelovi rashladne kutije

1	Košara na izvlačenje
2	Ručka
3	Priključak za napajanje
4	Ventilacija
5	Upravljačka ploča
6	Ključanica
7	Rashladni odjeljak
8	Brtva za vrata

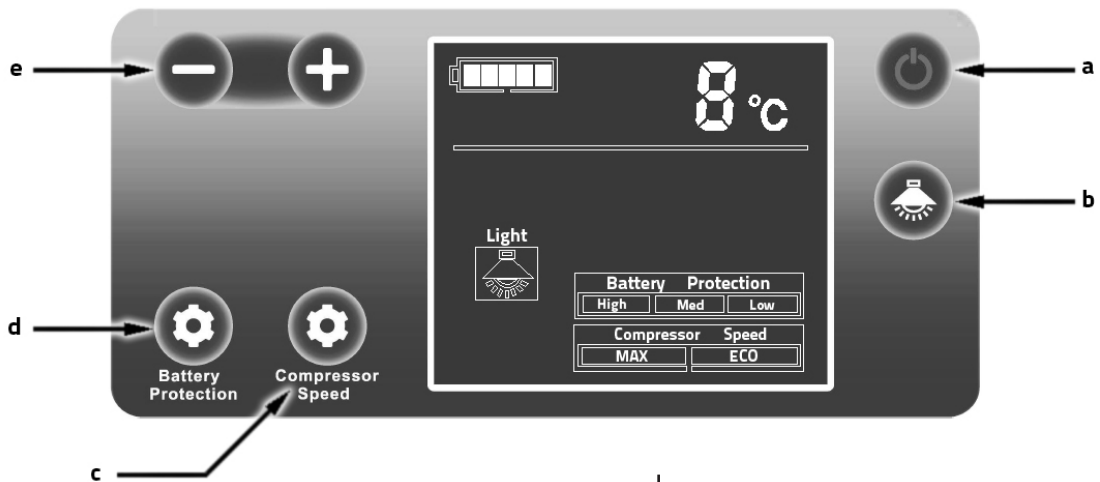

Dijelovi upravljačke ploče

a	Glavni prekidač
b	Gumb za osvjetljenje
e	Tipka za brzinu kompresora
d	Gumb za zaštitu baterije
e	+ - postavka

Siguran rad opreme

- Čak i ako je jedinica očišćena prije izlaska iz tvornice, toplo preporučamo korištenje meke krpe namočene u toplu vodu s malo neutralnog deterdženta za ponovno čišćenje. Zatim ga obrišite suhom, mekom krpom. (Napomena: Električne komponente mogu se brisati samo suhom krpom)
- Upozorenje: Nikada ne uranjajte uređaj u vodu. Ne uključujte uređaj kada je mokar.
- Aparat je namijenjen samo za unutarnju upotrebu, nikada ga ne izlažite vlazi.
- Zaštitite uređaj i kabel od topline i vlage.
- Kvalificirani tehničar mora instalirati napajanje na plovilo.
- **UPOZORENJE:** Ne koristite uređaj ako je vidljivo oštećen.
- Samo kvalificirani servisni tehničar smije popravljati ovaj uređaj. Nestručni popravci mogu dovesti do opasnosti.
- Ako je kabel za napajanje uređaja oštećen, mora ga zamijeniti proizvođač, servisni centar ili slično kvalificirana osoba kako bi se izbjegla opasnost.
- Preporučljivo je koristiti uređaj na ravnoj površini i pod nagibom manjim od 30° kada je uključen.
- Prilikom transporta nemojte naginjati uređaj više od 30°, pažljivo rukujte proizvodom.
- Ako je uređaj nagnut više od ovoga, uvijek ga ostavite isključen 24 sata prije nego što ga uključite.
- Vaš uređaj zahtijeva dobru ventilaciju, morate osigurati slobodan prostor za cirkulaciju zraka sa stražnje strane (200 mm) i sa strane (100 mm) uređaja.
- Ne postavljajte uređaj blizu otvorenog plamena ili izvora topline (grijalice, izravna sunčeva svjetlost, plinske pećnice, itd.) - Opasnost od pregrijavanja!
- Postavite jedinicu na suho i dobro prozračeno mjesto daleko od izvora topline (kao što su peći, vrući dim itd.) i izbjegavajte izravnu sunčevu svjetlost.
- Uvijek osigurajte dovoljnu ventilaciju kako se tijekom rada ne bi nakupila toplina.
- Nemojte prekrivati ventilacijske otvore.
- Provjerite je li napon unutar odgovarajućeg raspona za kabel i vezu. Pločica s tehničkim podacima jedinice prikazuje točne raspone napona.
- **UPOZORENJE!** Prije nego što uključite jedinicu, provjerite jesu li kabel i utikač u dobrom stanju.
- **BILJEŠKA!** Spojite uređaj na sljedeći način:
 - Korištenje kabela 12/24 V za utičnicu u vozilu (npr. upaljač za cigarete).
 - Korištenje adaptera od 230 V s kabelom na standardnu utičnicu od 230 V.
 - Provjerite odgovaraju li parametri napajanja na pločici s podacima onima na glavnoj mreži.
- **UPOZORENJE!** Isključite uređaj iz električne mreže prije čišćenja, održavanja i nakon uporabe.
- **OPASNOST!** Ne dirajte kabele golim rukama. Ovo se posebno odnosi kada se uređaj napaja iz električne mreže od 230 V. Mreža od 230 V.
- Nemojte povlačiti kabel kada ga odspajate iz utičnice.
- Ako je uređaj spojen na 12/24 V utičnicu: isključite hladnjak i ostale električne uređaje iz akumulatora prije spajanja uređaja za punjenje.
- Ako je uređaj priključen na utičnicu od 12/24 V: isključite uređaj ili ga isključite kada isključite motor. U protivnom bi se baterija mogla isprazniti.
- Hranu čuvajte samo u originalnoj ambalaži ili prikladnim posudama.
- Ne punite unutarnji spremnik ledom ili tekućinom.
- Ne držite nikakve električne uređaje u hladnjaku jer se mogu oštetiti.
- U uređaj nemojte spremati zapaljive predmete poput sprejeva.
- Rashladni uređaj nije prikladan za transport korozivnih tvari koje sadrže otapala.
- Upozorenje: Ne dopustite djeci da se igraju s hladnjakom (na primjer, da se penju ili stoje na hladnjaku). Mogli bi oštetiti hladnjak i ozbiljno se ozlijediti.
- Električni uređaji nisu igračke. Opremu držite i koristite izvan dohvata djece.
- Osobe (uključujući djecu) s ograničenim fizičkim, osjetilnim ili mentalnim sposobnostima, ili bez dovoljno iskustva u rukovanju kućanskim aparatima, ne smiju njime rukovati bez nadzora odgovorne osobe.

Upute za zaštitu okoliša

LIKVIDACIJA:

Električni uređaji ne smiju se odlagati s komunalnim otpadom.

Prema Direktivi 2002/96/EC o otpadnoj električnoj i elektroničkoj opremi (WEEE/WEEE) i povezano nacionalno zakonodavstvo, električni otpad mora se odvajati i reciklirati. Recikliranje kao alternativa odlaganju: vlasnik električne opreme je mora odnijeti opremu na sabirno mjesto ili osigurati da se ispravno reciklira. E-otpada se može odlagati na sabirnom mjestu koje radi u skladu s primjenjive nacionalne direktive o otpadu.

Ovo se ne odnosi na pribor bez električnih komponenti.

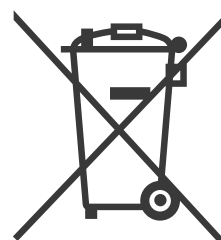

Rješavanje problema

Često postavljana pitanja

Uređaj ne radi

- Provjerite je li jedinica uključena
- Provjerite status napajanja (probajte drugi izvor napajanja, npr. drugo vozilo, drugu utičnicu)
- Osigurajte ispravno i potpuno spajanje kabela
- Provjerite status osigurača na uređaju

Loše hlađenje

- Hladnjak je prepun
- U hladnjaku je vrući proizvod
- Vrata su odškrinuta
- Brtva na vratima je slomljena
- Problemi koji proizlaze iz lošeg hlađenja (osigurajte najmanje 100 mm okolnog prostora)
- Temperatura okoline je previsoka
- Postavka temperature je previsoka

Iz jedinice se čuje zvuk tekuće vode

- Normalna pojava uzrokovana cirkulacijom rashladnog sredstva u jedinici

Neuobičajeni zvukovi kada se jedinica pokreće

- Hladnjak nije postavljen na ravnu površinu

Poruke o pogreškama

Kod F1 - Zaštita baterije aktivirana, možete postaviti nižu razinu zaštite, obratite pozornost na stanje napunjenosti baterije vozila.

Kod F2 - Zaštita od preopterećenja sustava. Isključite uređaj, pričekajte oko 30 minuta i ponovno ga pokrenite. Ako se problem nastavi, obratite se svom prodavaču.







Kod F3 - Zaštita od čestog pokretanja kompresora. Isključite uređaj, pričekajte oko 30 minuta i ponovno ga pokrenite. Ako se problem nastavi, obratite se svom prodavaču.

Kod F4 - Preopterećenje kompresora ili niska učinkovitost kompresora. Isključite opremu, pričekajte oko 30 minuta i ponovno je pokrenite. Ako se problem nastavi, obratite se svom prodavaču.

Kod F5 - Zaštita od visokih temperatura kompresora. Isključite opremu, stavite je u dobro prozračeno mjesto, pričekajte najmanje 30 minuta i ponovno pokrenite opremu. Ako se problem nastavi, obratite se svom prodavaču.

Kodi F7/F8 - Greška senzora za telotop. Ponovno pokrenite kompresor. Ako se problem nastavi, obratite se svom prodavaču.

- Ako se pogreške F nastave pojavljivati nakon ponovnog pokretanja jedinice, obratite se svom prodavaču ili stručnoj službi.
- Ovaj uređaj je opremljen ugrađenim osiguračem od 15 A. Nalazi se unutra iza bočne rešetke poklopca. Kad ga mijenjate, uvijek isključite uređaj iz napajanja.

Zaštita Baterije	12V		24V		#	12V	24V	icon
	Ugasiti	Ponovno pokretanje	Ugasiti	Ponovno pokretanje				
L (low)	9,6V	10,9V	21,3V	22,7V	0	U > 9.5V	U > 21.2V	
M (medium)	10,8V	11,4V	22,3V	23,7V	1	9,6 - 10,7V	21,3 - 22,2V	
H (high)	11,3V	12,5V	24,6V	26V	2	10,8 - 11,2V	22,3 - 24,5V	
					3	11,3 - 11,8V	24,6 - 25,3V	
					4	11,9 - 12,5V	25,4 - 26V	
					5	U > 12,6V	U > 26,1V	

Hladilna kompresorska omara 12 / 24 / 230V

Navodila za uporabo

Visokozmogljiv hladilnik z napajanjem iz 12- ali 24-voltne avtomobilske ali ladijske vtičnice ali iz standardne 230-voltne vtičnice. Opremljen je z zmogljivim kompresorjem hladilnega sredstva in se lahko uporablja kot hladilnik s temperaturo od 0 do 10 °C ali kot zamrzovalnik s temperaturo do -20 °C.

Hladilnik ponuja tudi način ECO za varčevanje z električno energijo in način MAX za hitro ohlajanje vsebine do -20 °C (pri temperaturi okolice 25 °C).

Opremljen je tudi z inteligentnim zaščitnim sistemom, ki preprečuje praznjenje priključene baterije, in ima zaslon z gumbi za priročno upravljanje.

Velika vrata hladilnega boksa so opremljena z dvema sponkama za varno zapiranje. Zaradi kovinskih stranskih ročajev je ta zaboj enostavno prenosljiv.

Zunanja lupina je izdelana iz visokokakovostnega srebrno pobarvanega aluminija, ki skupaj z odlično PU-izolacijo zagotavlja, da je temperatura v notranjosti boksa dolgo časa stabilna, in zagotavlja zelo majhno porabo energije.

Priključitev naprave na baterijo

- Kabel 12/24 V priključite v 12- ali 24-voltno vtičnico avtomobilskega vžigalnika.
- **Opomba! Nevarnost poškodb!** Pred priključitvijo hladilnika in drugih naprav na baterijo odklopite baterijo, preden jo priključite na napravo za hitro polnjenje. Prenapetost lahko poškoduje elektroniko naprave.

Priključitev na omrežje 230 V

- Kabel adapterja 230 V priključite na standardno vtičnico 230 V in drugi konec adapterja priključite na hladilnik.
- **NEVARNOST!** Priključkov ali stikal nikoli ne uporabljajte z mokrimi rokami ali ko stojite na mokri površini. *Nevarnost električnega udara!*
- Če želite aparat uporabljati na plovilu z napajanjem 230 V AC, morate med omrežje 230 V AC in aparat namestiti prekinjevalnik preostalega toka. Za pomoč se obrnite na izkušenega tehnika.

Model	07 098 (model BD60)
Notranja prostornina	60 L
Napajanje	12 / 24 V =
Vhodno napajanje	največ 60 W (4,58 A / 2,29 A)
Napajanje (adapter za izmenični tok 230 V)	230 V ~ 50 Hz
Podnebni razred	T / ST / N / SN
Razred električne zaščite Oprema	III
Vgrajena varovalka	15A
Območje hlajenja	20 °C do -20 °C
Temperatura okolja	10 °C do 43 °C
Zunanje dimenzije	63 x 52 x 58 cm
Teža	20,7 kg

Funkcije in nastavitve hladilnega polja

Zagon hladilnika

- Priključite enoto na vir napajanja 12/24 V DC ali 230 V AC (adapter je priložen).
- Za zagon (ali za izklop) pritisnite gumb glavnega stikala.
- Gumb za nastavitev hitrosti kompresorja se uporablja za nastavitev načinov hlajenja MAX - ECO -*Privzeta nastavitvev MAX*
- Z gumboma + in - nastavite želeno temperaturo.

Funkcija zaščite baterije

- Hladilnik v realnem času preverja stanje baterije
- Hladilnik ima 3 stopnje zaščite baterije
- Gumb za zaščito baterije se uporablja za izbiro načina High (visoka) - Med (srednja) - Low (nizka).
-Visoko nastavite za uporabo v vozilu, srednjo in nizko pa za uporabo z rezervnim napajanjem.-Zaščito je treba nastaviti na High, če hladilnik po izklopu motorja še vedno deluje, saj se tako prepreči prekomerna poraba baterije in lahko varno zaženete vozilo.
- Ker imajo lahko različna vozila različne izhodne napetosti, lahko zaščito akumulatorja nastavite na nižjo raven, kar lahko v takih primerih zagotovi delovanje hladilnega boksa.

Razsvetljava predala hladilnika

- Če želite vklopiti ali izklopiti osvetlitev, pritisnite gumb za osvetlitev
-Osvetlitev se samodejno izklopi po 3 minutah

Shranjevanje živil

Hladilnik (0 °C ~ 10 °C)

- Primerno za npr. jajca, maslo, mleko, pijače v zaprtih posodah ali drugi embalaži.
- Sadje in zelenjavo je treba zaradi ohranjanja svežine shraniti v vrečke.
- V hladilnik nikoli ne postavljajte vročih živil. Vedno najprej pustite, da se ohladi na sobno temperaturo, preden jo položite v hladilnik.
- Če med posameznimi živili pustite prost prostor, bo bolje krožil zrak, kar bo povečalo energetske učinkovitost in pospešilo hlajenje.

Zamrzovalnik (-20 °C)

- Ko kupite zamrznjena živila, jih morate čim prej spraviti nazaj v zamrzovalnik.
- V zamrzovalnik ne postavljajte steklenih posod ali paketov, ki vsebujejo zaprte tekočine. *Raztezanje tekočin lahko povzroči razbitje in druge podobne poškodbe.*
- Ne postavljajte skupaj svežih in mariniranih živil.
- Sadja in zelenjave ne postavljajte v zamrzovalnik, saj se lahko izsušita.

Odmrzovanje

Ko je hladilnik deloval nekaj časa, se na površini v zamrzovalniku ustvari zmrzal, kar zmanjša učinek hlajenja in poveča porabo energije. V tem primeru je potrebno odmrzovanje.

Odklopite napajanje in odprite vrata ter odstranite živila iz hladilnika.

Z lopatico za odmrzovanje odstranite led in zmrzal (vrata lahko pustite tudi odprta, potem se bo led s povišanjem temperature stopil sam). Obrišite vse ostanke ledu in vode. Nato živila položite nazaj v hladilnik in ponovno priključite napajalnik. *Opomba: Za strganje ne uporabljajte ostrih predmetov, saj lahko poškodujejo hladilnik.*

Čiščenje in nega

Pred čiščenjem odklopite napajanje!

Z mehko, vlažno krpo v vroči vodi obrišite notranje površine in zunanost hladilnika. Za čiščenje trdovratnih madežev uporabite nevtravno čistilo, nato hladilnik osušite s čisto mehko krpo.

Med daljšimi počitnicami ali odsotnostjo odstranite živila in hladilnik izključite iz električnega omrežja. Očistite ga in pustite vrata odprta, hladilnik pa postavite v prezračen prostor. *Opomba: Med čiščenjem hladilnika ne spirajte z vodo, saj to lahko zmanjša izolacijske lastnosti električnih komponent in povzroči erozijo kovinskih delov. Za čiščenje zunanjih plošč, tesnil vrat in plastičnih delov ne uporabljajte čistil, ki vsebujejo jedke ali drobljive snovi (npr. detergenti, belila, alkalna čistila, benzen, bencin, kisline, vroča voda itd.*

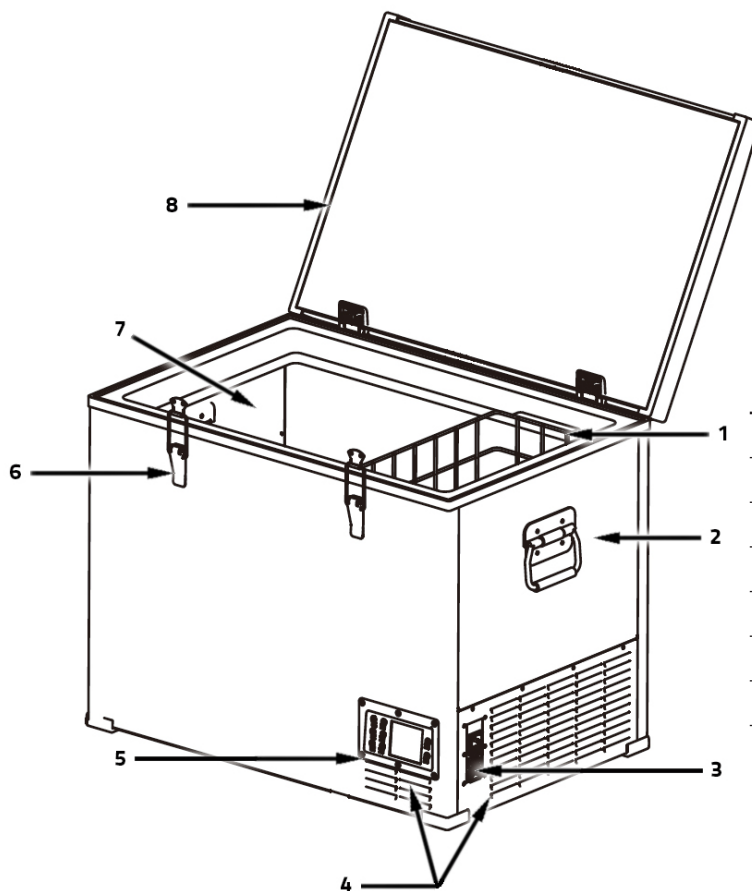

Deli hladilne skrinjice

1	Izvlačna košara
2	Ročaj
3	Priključek za napajanje
4	Prezračevanje
5	Nadzorna plošča
6	Zaklepanje vrat
7	Prostor za hlajenje
8	Tesnilo vrat

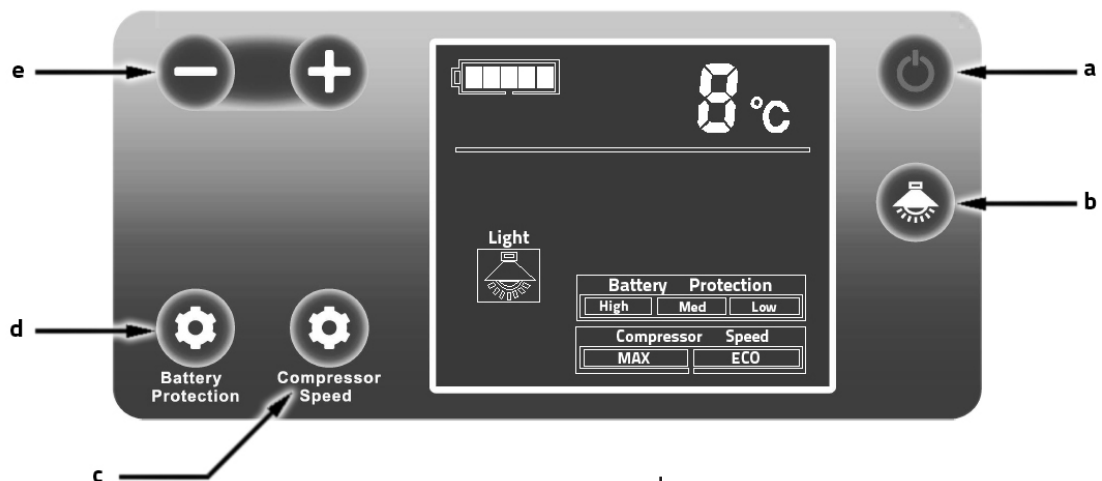

Deli nadzorne plošče

a	Glavno stikalo
b	Gumb za osvetlitev
l	Gumb za hitrost kompresorja
d	Gumb za zaščito baterije
e	Nastavitev + -

varno delovanje opreme

- Tudi če je bila naprava očiščena, preden je zapustila tovarno, priporočamo, da jo ponovno očistite z mehko krpo, navlaženo v topli vodi z malo nevtralnega detergenta. Nato jo obrišete s suho, mehko krpo. (**Obvestilo:** Električne komponente lahko obrišete le s suho krpo)
- **Opozorilo:** Naprave nikoli ne potopite v vodo. Naprave ne vklaplajte, če je mokra.
- Naprava je namenjena samo za uporabo v zaprtih prostorih, nikoli je ne izpostavljajte vlagi.
- Napravo in kabel zaščitite pred vročino in vlago.
- Električno napajanje mora na plovilo namestiti usposobljen tehnik.
- **OPOZORILO:** Naprave ne uporabljajte, če je vidno poškodovana.
- Napravo lahko popravi le usposobljen servisni tehnik. Nepravilna popravila lahko povzročijo nevarnost.
- Če je napajalni kabel aparata poškodovan, ga mora zamenjati proizvajalec, servisni center ali podobno usposobljena oseba, da se izognete nevarnosti.
- Priporočljivo je, da aparat uporabljate na ravni površini in v naklonu, manjšem od 30°, ko je vklopljen.
- Pri prevozu naprave ne nagibajte za več kot 30°, z izdelkom ravnajte previdno.
- Če je aparat nagnjen bolj, ga pred vklopom vedno pustite izklopljenega 24 ur.
- Naprava zahteva dobro prezračevanje, zato morate zagotoviti, da je na zadnji strani (200 mm) in ob strani (100 mm) naprave dovolj prostora za kroženje zraka.
- Naprave ne postavljajte v bližino odprtega ognja ali virov toplote (grelniki, neposredna sončna svetloba, plinske pečice itd.) - nevarnost pregretja!
- Napravo postavite na suho in dobro prezračevano mesto, stran od virov toplote (kot so peči, vroč dim itd.), in se izogibajte neposredni sončni svetlobi.
- Vedno poskrbite za zadostno prezračevanje, da se med delovanjem ne bo nabirala toplota.
- Ne zakrivajte prezračevalnih odprtin.
- Prepričajte se, da je napetost v ustreznem območju za kabel in priključek. Na ploščici s tehničnimi podatki enote so navedena natančna območja napetosti.
- **OPOZORILO!** Pred vklopom enote se prepričajte, da sta kabel in vtič v dobrem stanju.
- **POZOR!** Napravo priključite na naslednji način:
 - S kablom 12/24 V priključite napravo v vtičnico vozila (npr. vžigalnik cigaret).
 - Z adapterjem 230 V s kablom v standardno vtičnico 230 V.
- Preverite, ali se parametri napajanja na tipski tablici ujemajo s parametri na omrežni napeljavi.
- **OPOZORILO!** Pred čiščenjem, vzdrževanjem in po uporabi napravo izključite iz električnega omrežja.
- **NEVARNOST!** Ne dotikajte se kablov z golimi rokami. To velja še posebej, če se aparat napaja iz 230 V električne napetosti. 230 V električno omrežje.
 - Pri izklopu aparata iz električne vtičnice ne potegnite za kabel.
 - Če je aparat priključen na vtičnico 12/24 V: pred priključitvijo polnilne naprave izklopite hladilnik in druge električne naprave iz baterije.
 - Če je naprava priključena na vtičnico 12/24 V: odklopite napravo ali jo izklopite, ko izklopite motor. V nasprotnem primeru se lahko akumulator izprazni.
- Živila shranjujte samo v originalni embalaži ali v ustreznih posodah.
- Notranje posode ne napolnite z ledom ali tekočinami.
- V hladilniku ne hranite nobenih električnih naprav, saj se lahko poškodujejo.
- V aparatu ne shranjujte vnetljivih predmetov, kot so razpršila.
- Hladilni aparat ni primeren za prevoz jedkih snovi, ki vsebujejo topila.
- **Opozorilo:** Otrokom ne dovolite, da bi se igrali s hladilnikom (na primer plezali ali stali na hladilniku). Lahko bi poškodovali hladilnik in se resno poškodovali.
- Električni aparati niso igrače. Opremo hranite in uporabljajte zunaj dosega otrok.
- Osebe (vključno z otroki) z omejenimi fizičnimi, senzoričnimi ali umskimi sposobnostmi ali brez zadostnih izkušenj pri upravljanju gospodinjskih aparatov ga ne smejo upravljati brez nadzora odgovorne osebe.

Navodila za varstvo okolja

LIKVIDACIJA:

Električnih naprav ne smete odlagati skupaj s komunalnimi odpadki. V skladu z Direktivo 2002/96/ES o odpadni električni in elektronski opremi (OEEO/OEEO) in s tem povezano nacionalno zakonodajo je treba električne odpadke ločevati in jih reciklirati. Recikliranje kot alternativa odstranjevanju: lastnik električne opreme je mora opremo odpeljati na zbirno mesto ali zagotoviti njeno ustrezno recikliranje. E-odpadke lahko odložite na zbirnem mestu, ki deluje v skladu z veljavnimi nacionalnimi direktivami o odpadkih. To ne velja za dodatno opremo brez električnih sestavnih delov.

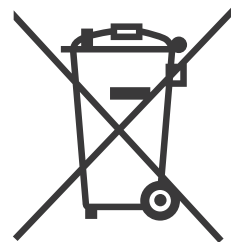

Odpravljanje težav

Pogosto zastavljena vprašanja

Naprava ne deluje

- Preverite, ali je naprava vklopljena
- Preverite stanje napajanja (poskusite uporabiti drug vir napajanja, npr. drugo vozilo, drugo vtičnico).
- Zagotovite pravilno in popolno povezavo kablov
- Preverite stanje varovalke naprave

Slabo hlajenje

- Hladilnik je preveč napolnjen
- V hladilniku je vroč izdelek
- Vrata so priprta
- Tesnilo vrat je poškodovano
- Težave zaradi slabega hlajenja (zagotovite vsaj 100 mm okoliškega prostora)
- Temperatura okolja je previsoka
- Nastavitve temperature je previsoka

Iz enote se sliši zvok tekoče vode

- Normalen pojav, ki ga povzroča kroženje hladilnega sredstva v enoti

Nenavadni zvoki ob zagonu enote

- Hladilnik ni postavljen na ravno površino

Sporočila o napakah

Koda F1 - Aktivirana zaščita akumulatorja, lahko nastavite nižjo stopnjo zaščite, bodite pozorni na stanje napolnjenosti akumulatorja vozila.

Koda F2 - Zaščita pred preobremenitvijo sistema. Izklopite napravo, počakajte približno 30 minut in jo ponovno zaženite. Če se težava ne odpravi, se obrnite na prodajalca.







Koda F3 - Zaščita pred pogostim zagonom kompresorja. Izklopite napravo, počakajte približno 30 minut in jo ponovno zaženite. Če se težava nadaljuje, se obrnite na prodajalca.

Koda F4 - Preobremenitev kompresorja ali nizka zmogljivost kompresorja. Izklopite napravo, počakajte približno 30 minut in jo ponovno zaženite. Če težava še vedno obstaja, se obrnite na prodajalca.

Koda F5 - Zaščita pred visokimi temperaturami kompresorja. Izklopite opremo, postavite jo na dobro prezračevano mesto, počakajte vsaj 30 minut in jo ponovno zaženite. Če težava še vedno obstaja, se obrnite na prodajalca.

Kode F7/F8 - Napaka senzorja telotopa. Ponovno zaženite kompresor. Če težava še vedno obstaja, se obrnite na prodajalca.

- Če se napake F po ponovnem zagonu naprave ne odpravijo, se obrnite na prodajalca ali strokovno službo.
- Ta aparat je opremljen z vgrajeno varovalko 15 A. Nahaja se v notranjosti za rešetko stranskega pokrova. Pri njeni zamenjavi aparat vedno izključite iz električnega omrežja.

Zaščita Baterije	12V		24V		#	12V	24V	ikona
	Izklop	Ponovni zagon	Izklop	Ponovni zagon				
L (nizko)	9,6V	10,9V	21,3V	22,7V	0	U > 9,5 V	U > 21,2 V	
M (srednji)	10,8V	11,4V	22,3V	23,7V	1	9,6 - 10,7V	21,3 - 22,2V	
H (visok)	11,3V	12,5V	24,6V	26V	2	10,8 - 11,2V	22,3 - 24,5V	
					3	11,3 - 11,8V	24,6 - 25,3V	
					4	11,9 - 12,5V	25,4 - 26V	
					5	U > 12,6 V	U > 26,1 V	

Cutie frigorifică pentru compresor 12 / 24 / 230V

Instrucțiuni de utilizare

Răcitor de mare volum cu alimentare de la o priză de 12 V sau 24 V pentru mașină sau barcă, sau de la o priză standard de 230 V. Este echipat cu un compresor puternic de agent frigorific și poate fi utilizat ca frigider cu o temperatură de 0 - 10°C sau ca congelator cu o temperatură de până la -20°C.

Frigiderul oferă, de asemenea, un mod ECO pentru a economisi energie electrică și un mod MAX pentru a răci rapid conținutul până la -20°C (la o temperatură ambiantă de 25°C).

De asemenea, este echipat cu un sistem de protecție inteligent pentru a preveni descărcarea bateriei conectate și este dotat cu un afișaj cu butoane pentru o utilizare comodă.

Ușa mare a cutiei frigorifice este prevăzută cu două cleme pentru o închidere sigură. Mănerile laterale metalice fac ca această cutie să fie ușor de transportat.

Învelișul exterior este fabricat din aluminiu vopsit de înaltă calitate de culoare argintie, care, împreună cu izolația perfectă din PU, asigură menținerea stabilă a temperaturii în interiorul cutiei pentru o perioadă lungă de timp și garantează un consum de energie foarte redus.

Conectarea aparatului la baterie

- Conectați cablul de 12/24 V la o priză de 12 V sau 24 V pentru bricheta autoturismului.
- **Notă! Risc de deteriorare!** Deconectați frigiderul și alte aparate de la baterie înainte de a conecta bateria la dispozitivul de încărcare rapidă. Supratensiunea poate deteriora componentele electronice ale aparatului.

Conectarea la rețeaua de 230 V

- Conectați cablul adaptor de 230 V la o priză standard de 230 V și conectați celălalt capăt al adaptorului la frigider.
- **PERICOL!** Nu manipulați niciodată conectorii sau întrerupătoarele cu mâinile ude sau când stați pe o suprafață umedă. *Risc de electrocutare!*
- Pentru a utiliza aparatul pe o ambarcațiune cu alimentare de 230 V c.a., trebuie să instalați un întrerupător de curent rezidual între rețeaua de 230 V c.a. și aparat. Cereți asistență unui tehnician experimentat.

Model	07 098 (model BD60)
Volum intern	60 L
Sursă de alimentare	12 / 24 V =
Intrare de alimentare	max. 60W (4,58A / 2,29A)
Sursa de alimentare (adaptor de 230 V AC)	230 V ~ 50 Hz
Clasa climatică	T / ST / N / SN
Clasa de protecție electrică Echipament	III
Siguranță încorporată	15A
Domeniu de răcire	20°C până la -20°C
Temperatura ambiantă	10°C până la 43°C
Dimensiuni externe	63 x 52 x 58 cm
Greutate	20,7 kg

Funcțiile și setările cutiei de răcire

Pornirea cutiei de răcire

- Conectați aparatul la o sursă de alimentare de 12/24V DC sau 230V AC (adaptor inclus)
- Apăsăți butonul întrerupătorului principal pentru a porni (sau pentru a opri)
- Butonul de viteză a compresorului este utilizat pentru a seta modurile de răcire MAX - ECO -*Setarea implicită MAX*
- Utilizați butoanele + și - pentru a seta temperatura dorită.

Funcția de protecție a bateriei

- Răcitorul verifică starea bateriei în timp real
- Răcitorul dispune de 3 niveluri de protecție a bateriei
- Butonul de protecție a bateriei este utilizat pentru a selecta modul High - Med - Low.
-High trebuie setat pentru utilizarea într-un vehicul, iar Med și Low pentru utilizarea cu o sursă de alimentare de rezervă.-Protecția ar trebui setată pe High (Ridicat) dacă răcitorul este încă în funcțiune după ce motorul a fost oprit, acest lucru va preveni utilizarea excesivă a bateriei și puteți porni în siguranță vehiculul.
- Deoarece diferite vehicule pot avea tensiuni de ieșire diferite, protecția bateriei poate fi setată la un nivel mai mic, ceea ce poate asigura funcționarea cutiei frigorifice în astfel de cazuri.

Iluminarea compartimentului cutiei de răcire

- Apăsăți butonul Lighting (Iluminare) pentru a activa sau dezactiva iluminarea
-Lumina se va stinge automat după 3 minute

Depozitarea alimentelor

Frigider (0°C ~ 10°C)

- Potrivit pentru, de exemplu, ouă, unt, lapte, băuturi în recipiente închise sau alte ambalaje.
- Fructele și legumele trebuie plasate în pungi pentru a menține prospețimea.
- Nu puneți niciodată alimente fierbinți în frigider. Lăsați-o întotdeauna să se răcească mai întâi la temperatura camerei înainte de a o plasa în răcitor.
- Lăsarea unui spațiu liber între fiecare aliment va duce la o mai bună circulație a aerului, ceea ce va avea ca rezultat o eficiență energetică sporită și o răcire mai rapidă.

Congelator (-20°C)

- Atunci când cumpărați alimente congelate, este esențial să le puneți înapoi în congelator cât mai repede posibil.
- Nu introduceți în congelator recipiente din sticlă sau ambalaje care conțin lichide sigilate. *Expansiunea lichidelor ar putea provoca spargerea și alte daune similare.*
- Nu așezați împreună alimente proaspete și marinate.
- Nu puneți fructe și legume în congelator, deoarece acestea se pot usca.

Dezghetarea

După ce frigiderul a funcționat o perioadă de timp, în congelator se formează îngheț pe suprafață, ceea ce reduce efectul de răcire și crește consumul de energie. În acest caz, este necesară dezghetarea.

Deconectați alimentarea și deschideți ușa, scoateți alimentele din frigider.

Folosiți paleta de dezghetare pentru a îndepărta gheața și înghețul (puteți, de asemenea, să lăsați ușa deschisă, atunci gheața se va topi de la sine prin creșterea temperaturii). Ștergeți orice reziduuri de gheață și apă. Apoi, puneți alimentele înapoi în frigider și conectați din nou alimentatorul. *Notă: Nu folosiți obiecte ascuțite pentru a răzui, deoarece acestea pot deteriora frigiderul.*

Curățarea și îngrijirea

Deconectați sursa de alimentare înainte de curățare!

Folosiți o cârpă moale și umedă în apă caldă pentru a șterge suprafețele interioare și exteriorul frigiderului. Utilizați un detergent neutru pentru a curăța petele persistente, apoi uscați frigiderul cu o cârpă moale și curată.

Îndepărtați alimentele și deconectați frigiderul de la alimentarea cu energie electrică în timpul unei vacanțe sau absențe îndelungate. Curățați-l și lăsați ușa deschisă și așezați frigiderul într-o încăpere ventilată. *Notă: Nu clătiți frigiderul cu apă în timpul curățării, acest lucru poate reduce proprietățile izolatoare ale componentelor electrice și poate duce la eroziunea componentelor metalice. Nu utilizați agenți de curățare care conțin materiale corozive sau zdrobitoare (de exemplu, detergenți, înălbitor, detergenți alcalini, benzen, benzină, acizi, apă fierbinte etc.) pentru a curăța panourile exterioare, garniturile ușilor și piesele din plastic.*

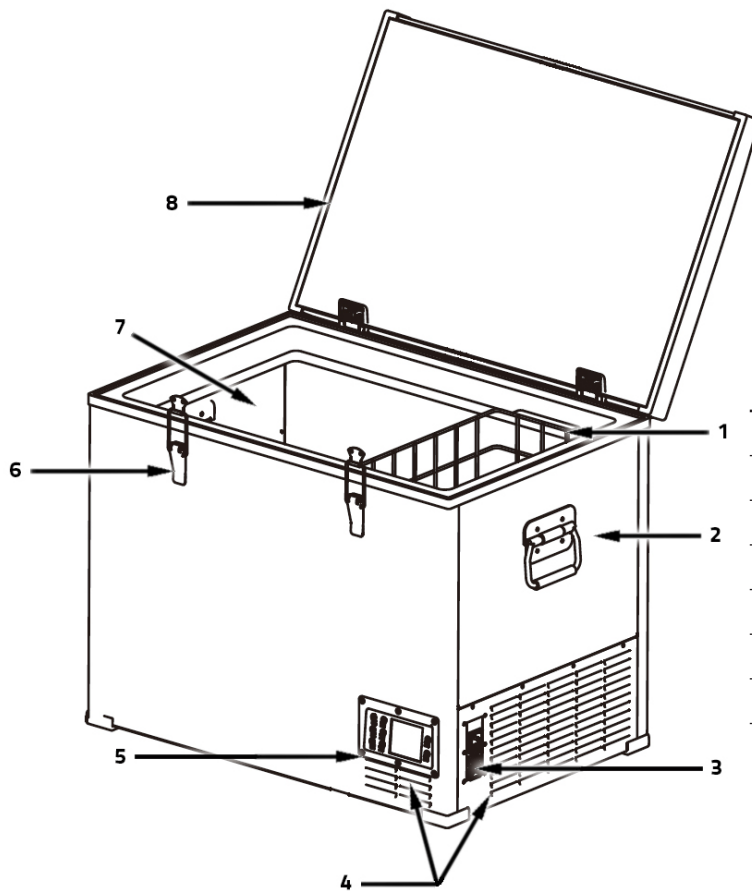

Piese pentru cutia de răcire

1	Coșul de extracție
2	Mâner
3	Conector de alimentare
4	Ventilație
5	Panou de control
6	Încuietoarea ușii
7	Compartimentul de răcire
8	Etanșarea ușii

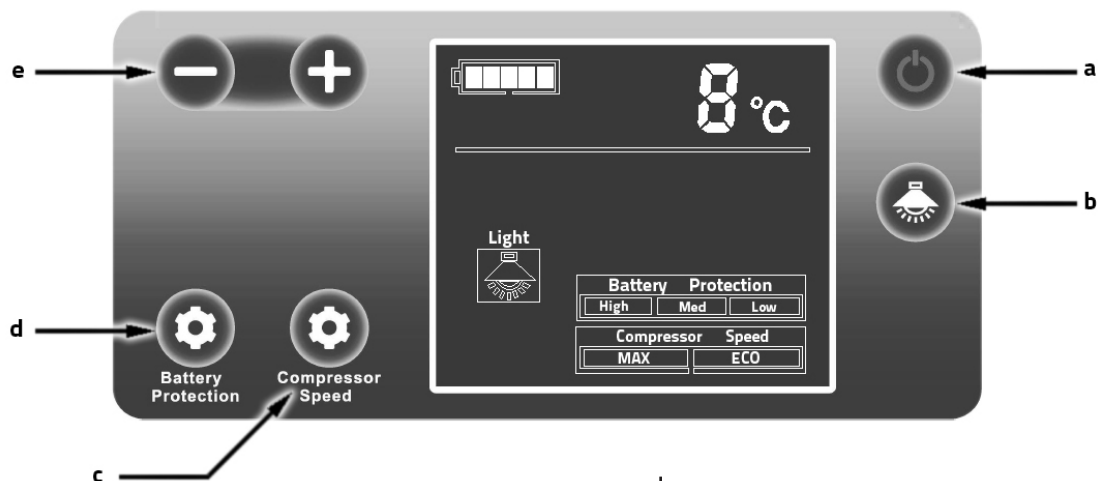

Părți ale panoului de comandă

a	Înterupător principal
b	Butonul de iluminare
r	Butonul de viteză a compresorului
d	Buton de protecție a bateriei
e	Setare + -

Exploatarea în siguranță a echipamentului

- Chiar dacă unitatea a fost curățată înainte de a părăsi fabrica, vă recomandăm cu tărie să folosiți o cârpă moale umezită în apă caldă cu puțin detergent neutru pentru a o curăța din nou. Apoi ștergeți-o cu o cârpă uscată și moale. (*Aviz: Componentele electrice pot fi șterse numai cu o cârpă uscată*)
- **AVERTISMENT:** Nu scufundați niciodată aparatul în apă. Nu porniți aparatul când este ud.
- Aparatul este destinat exclusiv utilizării în interior, nu-l expuneți niciodată la umiditate.
- Protejați aparatul și cablul de căldură și umiditate.
- Un tehnician calificat trebuie să instaleze sursa de alimentare pe barcă.
- **AVERTISMENT:** Nu utilizați aparatul dacă este vizibil deteriorat.
- Numai un tehnician calificat poate repara acest aparat. Reparațiile necorespunzătoare pot duce la pericol.
- Dacă cablul de alimentare al aparatului este deteriorat, acesta trebuie înlocuit de către producător, un centru de service sau o persoană calificată în mod similar pentru a evita pericolul.
- Se recomandă să utilizați aparatul pe o suprafață plană și la o înclinare mai mică de 30° atunci când este pornit.
- La transport, nu înclinați aparatul la mai mult de 30°, manevrați produsul cu grijă.
- Dacă aparatul este înclinat mai mult decât atât, lăsați-l întotdeauna oprit timp de 24 de ore înainte de a-l porni.
- Aparatul dumneavoastră necesită o bună ventilație, trebuie să vă asigurați că există spațiu liber pentru circulația aerului în partea din spate (200 mm) și în lateralul (100 mm) aparatului.
- Nu amplasați aparatul în apropierea flăcărilor deschise sau a surselor de căldură (încălzitoare, lumina directă a soarelui, cuptoare cu gaz etc.) - Risc de supraîncălzire!
- Așezați aparatul într-un loc uscat și bine ventilat, departe de surse de căldură (cum ar fi sobe, fum cald etc.) și evitați lumina directă a soarelui.
- Asigurați întotdeauna o ventilație suficientă pentru a nu se acumula căldură în timpul funcționării.
- Nu acoperiți orificiile de ventilație.
- Asigurați-vă că tensiunea se încadrează în intervalul corect pentru cablu și conexiune. Plăcuța cu date tehnice a unității indică intervalele exacte de tensiune.
- **AVERTISMENT!** Înainte de a porni unitatea, asigurați-vă că cablul și fișa sunt în stare bună de funcționare.
- **NOTĂ!** Conectați aparatul după cum urmează:
 - Cu ajutorul unui cablu de 12/24 V la o priză a vehiculului (de exemplu, bricheta).
 - Utilizând un adaptor de 230 V cu cablu la o priză standard de 230 V.
 - Verificați dacă parametrii de alimentare de pe plăcuța de identificare corespund celor de pe rețeaua de alimentare.
- **AVERTISMENT!** Deconectați aparatul de la rețeaua electrică înainte de curățare, întreținere și după utilizare.
- **PERICOL!** Nu atingeți cablurile cu mâinile goale. Acest lucru este valabil mai ales atunci când aparatul este alimentat cu energie electrică de 230 V. Rețea de 230 V.
 - Nu trageți de cablu atunci când îl deconectați de la priza de curent.
 - Dacă aparatul este conectat la o priză de 12/24 V: deconectați frigiderul și alte aparate electrice de la baterie înainte de a conecta dispozitivul de încărcare.
 - Dacă aparatul este conectat la o priză de 12/24 V: Deconectați aparatul sau opriți-l atunci când opriți motorul. În caz contrar, bateria poate fi descărcată.
- Depozitați alimentele numai în ambalajul lor original sau în recipiente adecvate.
- Nu umpleți recipientul interior cu gheață sau lichide.
- Nu păstrați aparate electrice în frigider, deoarece acestea pot fi deteriorate.
- Nu depozitați în aparat obiecte inflamabile, cum ar fi spray-uri.
- Aparatul de refrigerare nu este potrivit pentru transportul substanțelor corozive care conțin solvenți.
- **AVERTISMENT:** Nu permiteți copiilor să se joace cu frigiderul (de exemplu, să se cațere sau să stea în picioare pe frigider). Aceștia ar putea deteriora frigiderul și s-ar putea răni grav.
- Aparatele electrice nu sunt jucării. Păstrați și folosiți aparatele departe de raza de acțiune a copiilor.
- Persoanele (inclusiv copiii) cu abilități fizice, senzoriale sau mentale limitate sau fără suficientă experiență în operarea aparatelor de uz casnic nu trebuie să îl folosească fără supravegherea unei persoane responsabile.

Instrucțiuni pentru protecția mediului

LICHIDARE:

Aparatele electrice nu trebuie aruncate împreună cu deșeurile municipale.

În conformitate cu Directiva 2002/96/CE privind deșeurile de echipamente electrice și electronice (WEEE/WEEE) și legislația națională în domeniu, deșeurile electrice trebuie separate și reciclate. Reciclarea ca alternativă la eliminare: proprietarul echipamentului electric este trebuie să ducă echipamentul la un punct de colectare sau să se asigure că acesta este reciclat în mod corespunzător. Deșeurile electrice pot fi eliminate la un punct de colectare a deșeurilor operat în conformitate cu directivele naționale aplicabile privind deșeurile. Acest lucru nu se aplică accesoriilor fără componente electrice.



Depanare

Întrebări frecvente

Dispozitivul nu funcționează

- Verificați dacă aparatul este pornit
- Verificați starea alimentării cu energie electrică (încercați o altă sursă de alimentare, de exemplu, un alt vehicul, o altă priză)
- Asigurați-vă că este corectă și completă conectarea cablurilor
- Verificați starea siguranței dispozitivului

Răcire slabă

- Frigiderul este prea plin
- În frigider se află un produs fierbinte
- Ușa este întredeschisă
- Sigiliul ușii este rupt
- Probleme care rezultă din răcirea slabă (asigurați un spațiu înconjurător de cel puțin 100 mm)
- Temperatura ambiantă este prea ridicată
- Setarea temperaturii este prea mare

Se aude un sunet de apă curgătoare din unitate

- Fenomen normal cauzat de circulația agentului frigorific în unitate

Sunete neobișnuite la pornirea unității

- Frigiderul nu este așezat pe o suprafață plană

Mesaje de eroare

Cod F1 - Protecția bateriei activată, puteți seta un nivel mai scăzut de protecție, acordați atenție la starea de încărcare a bateriei vehiculului.

Cod F2 - Protecție de suprasarcină a sistemului. Opriți dispozitivul, așteptați aproximativ 30 de minute și reporniți-l. Dacă problema persistă, contactați dealerul dumneavoastră.







Cod F3 - Protecție împotriva pornirii frecvente a compresorului. Opriți aparatul, așteptați aproximativ 30 de minute și reporniți-l. Dacă problema persistă, contactați distribuitorul dumneavoastră.

Cod F4 - Supraîncărcare a compresorului sau performanță scăzută a compresorului. Opriți echipamentul, așteptați aproximativ 30 de minute și reporniți-l. Dacă problema persistă, contactați dealerul dumneavoastră.

Cod F5 - Protecție împotriva temperaturilor ridicate ale compresorului. Opriți echipamentul, plasați-l într-o zonă bine ventilată, așteptați cel puțin 30 de minute și reporniți echipamentul. Dacă problema persistă, contactați dealerul dumneavoastră.

Codurile F7/F8 - Eroare a senzorului telotopic. Reporniți compresorul. Dacă problema persistă, contactați dealerul dumneavoastră.

- Dacă erorile F persistă după repornirea unității, contactați dealerul sau un service profesionist.
- Acest aparat este echipat cu o siguranță încorporată de 15 A. Aceasta se află în interior, în spatele grilei laterale de acoperire. Atunci când o înlocuiți, deconectați întotdeauna aparatul de la sursa de alimentare.

Protecție Baterii	12V		24V		#	12V	24V	pict
	Oprire	Reporni- re	Oprire	Reporni- re				
L (scăzut)	9,6V	10,9V	21,3V	22,7V	0	U > 9.5V	U > 21.2V	
M (mediu)	10,8V	11,4V	22,3V	23,7V	1	9,6 - 10,7V	21,3 - 22,2V	
H (ridicat)	11,3V	12,5V	24,6V	26V	2	10,8 - 11,2V	22,3 - 24,5V	
					3	11,3 - 11,8V	24,6 - 25,3V	
					4	11,9 - 12,5V	25,4 - 26V	
					5	U > 12,6V	U > 26,1V	

Kompresora dzesēšanas kārbā 12 / 24 / 230V

Lietošanas instrukcija

Liela tilpuma dzesētājs ar barošanu no 12 V vai 24 V automašīnas vai laivas kontaktdakšas, vai no standarta 230 V kontaktligzdas. Tas ir aprīkots ar jaudīgu aukstumnesēja kompresoru, un to var izmantot kā ledusskapi ar temperatūru no 0 līdz 10 °C vai kā saldētavu ar temperatūru līdz -20 °C.

Aukstumiekārtai ir pieejams arī ECO režīms, lai taupītu elektroenerģiju, un MAX režīms, lai ātri atdzesētu saturu līdz -20°C (pie 25°C apkārtējās vides temperatūras).

Tas ir aprīkots arī ar inteligentu aizsardzības sistēmu, kas novērš pievienotā akumulatora izlādi, un ir aprīkots ar displeju ar pogām ērtai darbībai.

Aukstumiekārtas lielās durvis ir aprīkotas ar divām skavām drošai aizvēršanai. Pateicoties metāla sānu rokturiem, šī kaste ir viegli pārnēsājama.

Ārējais apvalks ir izgatavots no augstas kvalitātes sudraba krāsā krāsota alumīnija, kas kopā ar perfektu PU izolāciju nodrošina to, ka temperatūra kastes iekšpusē ilgstoši saglabājas stabila, un garantē ļoti zemu enerģijas patēriņu.

Ierīces pieslēgšana akumulatoram

- Pievienojiet 12/24 V kabeli 12 V vai 24 V automašīnas cigarešu aizdedzinātāja kontaktlīdzi.
- **Piezīme! Bojājumu risks!** Pirms akumulatora pieslēgšanas ātrās uzlādes ierīcei atvienojiet ledusskapi un citas ierīces no akumulatora. Pārspriegums var sabojāt ierīces elektroniku.

Savienojums ar 230 V elektrotīklu

- Pievienojiet 230 V adaptera kabeli standarta 230 V kontaktlīdzi un otru adaptera galu pievienojiet ledusskapim.
- **BRĪDINĀJUMS!** Nekad nelietojiet savienotājus vai slēdžus ar slapjām rokām vai stāvēt uz mitras virsmas. *Elektriskās strāvas trieciena risks!*
- Lai izmantotu ierīci laivā ar 230 V maiņstrāvas padevi, starp 230 V maiņstrāvas tīklu un ierīci jāuzstāda strāvas pārtraucējs. Lūdziet palīdzību pieredzējušam tehnikam.

Modelis	07 098 (modelis BD60)
Iekšējais tilpums	60 L
Barošanas avots	12 / 24 V =
Ieejas barošanas avots	maks. 60 W (4,58 A / 2,29 A)
Barošanas avots (230 V maiņstrāvas adapteris)	230 V ~ 50 Hz
Klimata klase	T / ST / N / SN
Elektriskās aizsardzības klase Aprīkojums	III
Iebūvēts drošinātājs	15A
Dzesēšanas diapazons	20°C līdz -20°C
Apkārtējā temperatūra	10°C līdz 43°C
Ārējie izmēri	63 x 52 x 58 cm
Svars	20,7 kg

Dzesēšanas kārbas funkcijas un iestatījumi

Dzesēšanas kārbas iedarbināšana

- Savienojiet ierīci ar 12/24 V līdzstrāvas vai 230 V maiņstrāvas barošanas avotu (adapteris iekļauts komplektā).
- Nospiediet galvenā slēdža pogu, lai iedarbinātu (vai izslēgtu).
- Kompresora ātruma poga tiek izmantota, lai iestatītu dzesēšanas režīmus MAX - ECO. *-No noklusējuma iestatījums MAX*
- Izmantojiet + un - pogas, lai iestatītu vēlamo temperatūru.

Akumulatora aizsardzības funkcija

- Dzesētājs reāllaikā pārbauda akumulatora stāvokli.
- Dzesētājam ir 3 akumulatora aizsardzības līmeņi
- Ar akumulatora aizsardzības pogu var izvēlēties režīmu High (augsts) - Med (vidējs) - Low (zems).

-Augstais iestatāms lietošanai transportlīdzeklī, vidējais un zemais - lietošanai ar rezerves barošanas avotu. -Aizsardzībai jābūt iestatītai uz High (Augsta), ja dzesētājs joprojām darbojas pēc motora izslēgšanas, tas novērsīs pārmērīgu akumulatora izmantošanu un jūs varēsiet droši iedarbināt transportlīdzekli.

- Tā kā dažādiem transportlīdzekļiem var būt atšķirīgs izejas spriegums, akumulatora aizsardzību var iestatīt uz zemāku līmeni, kas šādos gadījumos var nodrošināt dzesēšanas kārbas darbību.

Dzesēšanas kārbas nodalījuma apgaismojums

- Nospiediet pogu Apgaismojums, lai ieslēgtu vai izslēgtu apgaismojumu.

-Apgaismojums automātiski izslēdzas pēc 3 minūtēm.

Pārtikas produktu uzglabāšana

Ledusskapis (0°C ~ 10°C)

- Piemērots, piemēram, olām, sviestam, pienam, dzērieniem slēgtos traukos vai citā iepakojumā.
- Augļi un dārzeņi jāievieto maisiņos, lai saglabātu svaigumu.
- Aukstumiekārtā nedrīkst ievietot karstu pārtiku. Pirms ievietošanas dzesētājā vienmēr vispirms ļaujiet tai atdzist līdz istabas temperatūrai.
- Atstājot brīvu atstarpi starp katru pārtikas produktu, tiks nodrošināta labāka gaisa cirkulācija, kā rezultātā palielināsies energoefektivitāte un atdzesēšanas ātrums.

Saldētava (-20°C)

- Iegādājoties sasaldētus pārtikas produktus, ir svarīgi tos pēc iespējas ātrāk ievietot atpakaļ saldētavā.
- Neielieciet saldētavā stikla traukus vai iepakojumus, kas satur noslēgtus šķidrumus. *Šķidrumu izplešanās var izraisīt salūšanu un citus līdzīgus bojājumus.*
- Nenovietojiet kopā svaigu un marinētu pārtiku.
- Nenovietojiet saldētavā augļus un dārzeņus, jo tie var izžūt.

Atkausēšana

Pēc tam, kad ledusskapis kādu laiku ir darbojies, uz saldētavas virsmas veidojas sals, kas samazina dzesēšanas efektu un palielina enerģijas patēriņu. Šādā gadījumā ir nepieciešama atkausēšana. Atvienojiet strāvas padevi un atveriet durvis, izņemiet pārtikas produktus no ledusskapja.

Izmantojiet atkausēšanas lāpstiņu, lai noņemtu ledu un salizturu (varat arī atstāt durvis atvērtas, tad ledus izkusīs pats, paaugstinot temperatūru). Noslaukiet ledu un ūdens paliekas. Pēc tam ievietojiet pārtikas produktus atpakaļ ledusskapī un atkal pievienojiet strāvas padevi. *Piezīme: Neizmantojiet asus priekšmetus nokasīšanai, jo tie var sabojāt dzesētāju.*

Tīrīšana un kopšana

Pirms tīrīšanas atvienojiet strāvas padevi!

Ar mīkstu, mitru drānu karstā ūdenī noslaukiet ledusskapja iekšējās virsmas un ārpusi. Lai notīrītu noturīgus traipus, izmantojiet neitrālu tīrīšanas līdzekli, pēc tam nosusiniet ledusskapi ar tīru mīkstu drānu.

Ilgāku atvaļinājumu vai prombūtnes laikā izņemiet pārtikas produktus un atvienojiet ledusskapi no strāvas padeves.

Notīriet to un atstājiet durvis atvērtas, kā arī novietojiet ledusskapi vēdināmā telpā. *Piezīme: tīrīšanas laikā neizskalojiet ledusskapi ar ūdeni, jo tas var samazināt elektrisko komponentu izolācijas īpašības un var izraisīt metāla komponentu eroziju. Ārējo paneļu, durvju blīvējumu un plastmasas detaļu tīrīšanai neizmantojiet tīrīšanas līdzekļus, kas satur kodīgus vai drupinātus materiālus (piemēram, mazgāšanas līdzekļus, balinātājus, sārmainus tīrīšanas līdzekļus, benzolu, benzīnu, skābes, karstu ūdeni u. c.).*

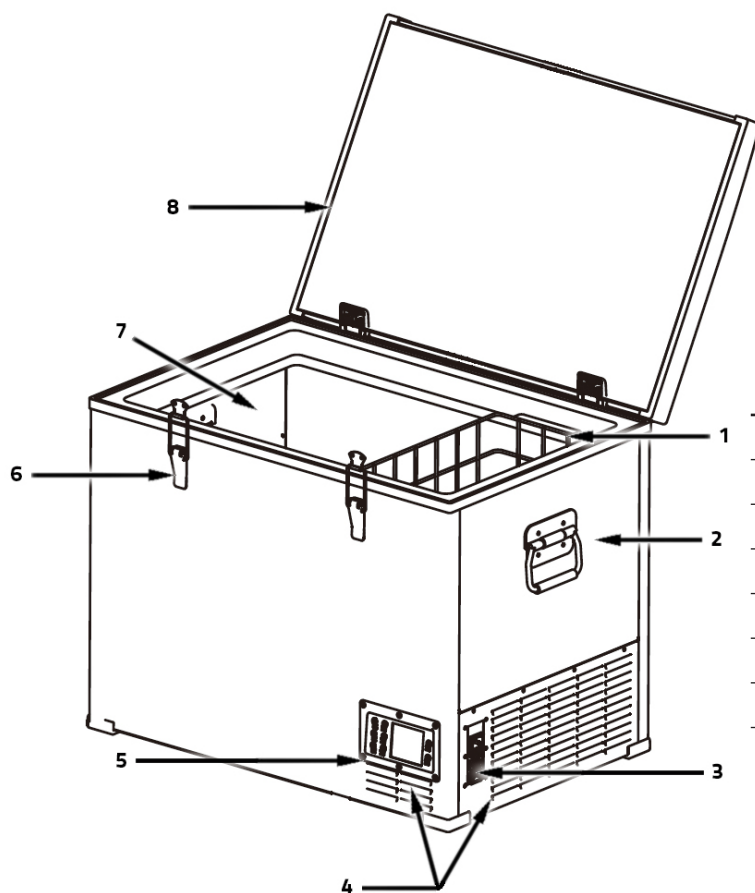

Dzesēšanas kārbas daļas	
1	Izvelkamais grozs
2	Rokturis
3	Barošanas savienotājs
4	Ventilācija
5	Vadības panelis
6	Durvju slēdzene
7	Dzesēšanas nodalījums
8	Durvju blīvējums

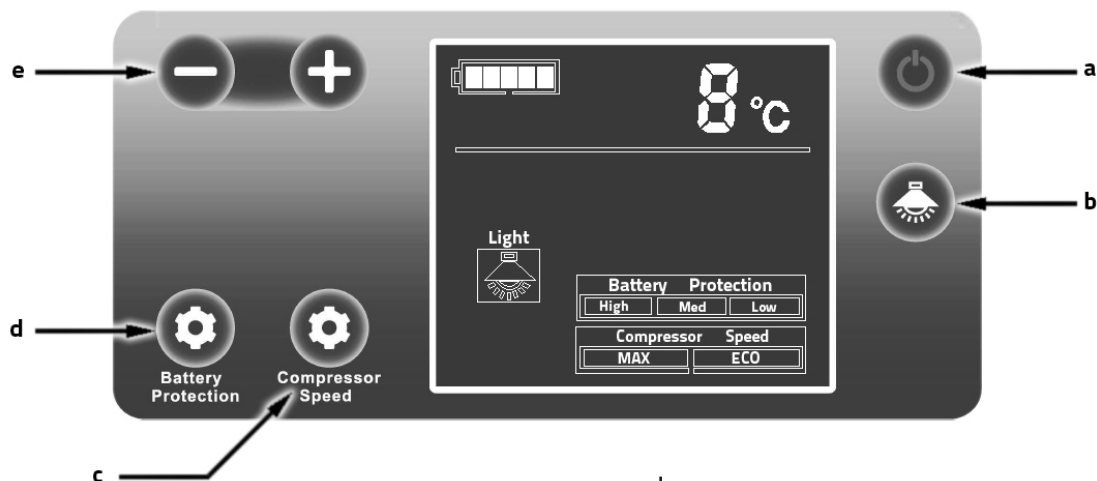

Vadības paneļa daļas	
a	Galvenais slēdzis
b	Apgaismojuma poga
a	Kompresora ātruma poga
d	Akumulatora aizsardzības poga
e	+ - iestatījums

Iekārtu droša ekspluatācija

- Pat ja ierīce ir notīrīta pirms izvešanas no rūpnīcas, mēs iesakām to vēlreiz notīrīt ar mīkstu drānu, kas samitrināta siltā ūdenī ar nelielu daudzumu neitrāla mazgāšanas līdzekļa. Pēc tam noslaukiet to ar sausu, mīkstu drānu. (**Paziņojums:** *Elektriskos komponentus var noslaucīt tikai ar sausu drānu*).
- **Brīdinājums:** Neiegremdējiet ierīci ūdenī. Neieslēdziet ierīci, ja tā ir slapja.
- Ierīce ir paredzēta lietošanai tikai telpās, nekad nepakļaujiet to mitrumam.
- Sargājiet ierīci un vadu no karstuma un mitruma.
- Elektrības padeves ierīce uz laivas jāuzstāda kvalificētam tehnikam.
- **BRĪDINĀJUMS:** Nelietojiet ierīci, ja tā ir redzami bojāta.
- Šo ierīci drīkst remontēt tikai kvalificēts servisa tehniķis. Neatbilstoši veikts remonts var radīt briesmas.
- Ja ierīces strāvas vads ir bojāts, lai izvairītos no briesmām, tas jānomaina ražotājam, servisa centram vai līdzīgi kvalificētai personai.
- Ieslēgtu ierīci ieteicams lietot uz līdzenas virsmas un ar slīpumu, kas mazāks par 30°.
- Pārvadājot ierīci, nenovirziet to vairāk par 30°, rīkojieties ar izstrādājumu uzmanīgi.
- Ja ierīce ir savērta vairāk, pirms ieslēgšanas vienmēr atstājiet to izslēgtu uz 24 stundām.
- Ierīcei nepieciešama laba ventilācija, jānodrošina, lai ierīces aizmugurē (200 mm) un sānos (100 mm) būtu brīva vieta gaisa cirkulācijai.
- Nenovietojiet ierīci atklātas liesmas vai karstuma avotu (sildītāju, tiešu saules staru, gāzes cepeškrāsns utt.) tuvumā - pārkaršanas risks!
- Novietojiet ierīci sausā un labi vēdināmā vietā, prom no karstuma avotiem (piemēram, plītim, karstiem dūmiem u. c.), un izvairieties no tiešiem saules stariem.
- Vienmēr nodrošiniet pietiekamu ventilāciju, lai ierīces darbības laikā neuzkrātos karstums.
- Neaizsedziet ventilācijas atveres.
- Pārliedzinieties, ka spriegums ir atbilstošs kabelim un savienojumam. Ierīces tehnisko datu plāksnītē ir norādīti precīzi sprieguma diapazoni.
- **BRĪDINĀJUMS!** Pirms ierīces ieslēgšanas pārliedzinieties, vai kabelis un kontaktdakša ir darba kārtībā.
- **PIEZĪME!** Pievienojiet ierīci šādi:
 - Izmantojot 12/24 V kabeli, pievienojiet ierīci transportlīdzekļa kontaktligzdai (piemēram, cigarešu aizdedzinātājam).
 - Izmantojot 230 V adapteri ar kabeli, pievienojiet standarta 230 V kontaktligzdai.
 - Pārbaudiet, vai barošanas parametri uz datu plāksnītes atbilst elektrotīkla parametriem.
 - **BRĪDINĀJUMS!** Pirms tīrīšanas, apkopes un pēc lietošanas atvienojiet ierīci no elektrotīkla.
 - **BRĪDINĀJUMS!** Nepieskarieties kabeļiem ar kailām rokām. Tas jo īpaši attiecas uz gadījumiem, kad ierīce tiek darbināta no 230 V elektrības. 230 V elektrotīkls.
 - Atvienojot ierīci no elektriskās rozetes, nevelciet vadu.
 - Ja ierīce ir pieslēgta 12/24 V rozetei: pirms uzlādes ierīces pieslēgšanas atvienojiet ledusskapi un citas elektroierīces no akumulatora.
 - Ja ierīce ir pieslēgta 12/24 V rozetei: atvienojiet ierīci no kontaktligzdas vai izslēdziet to, kad izslēdzat motoru. Pretējā gadījumā akumulators var izlādēties.
 - Uzglabājiet pārtikas produktus tikai to oriģinālajā iepakojumā vai piemērotos traukos.
 - Nepiepildiet iekšējo trauku ar ledu vai šķidrumiem.
 - Ledusskapī neuzglabājiet nekādas elektroierīces, jo tās var tikt bojātas.
 - Ierīcē neuzglabājiet nekādus uzliesmojošus priekšmetus, piemēram, aerosolus.
 - Aukstumiekārta nav piemērota kodīgu vielu, kas satur šķīdinātājus, pārvadāšanai.
 - **Brīdinājums:** Neļaujiet bērniem spēlēties ar ledusskapi (piemēram, kāpt vai stāvēt uz ledusskapja). Viņi var sabojāt ledusskapi un nopietni savainoties.
 - Elektriskās ierīces nav rotaļlietas. Glabājiet un lietojiet iekārtas bērniem nepieejamā vietā.
 - Personas (tostarp bērni) ar ierobežotām fiziskajām, maņu vai garīgajām spējām vai bez pietiekamas pieredzes sadzīves ierīču lietošanā nedrīkst lietot bez atbildīgas personas uzraudzības.

Norādījumi par vides aizsardzību

LIKVIDĀCIJA:

Elektriskās ierīces nedrīkst izmest kopā ar sadzīves atkritumiem.

Saskaņā ar Direktīvu 2002/96/EK par elektrisko un elektronisko iekārtu atkritumiem

(WEEE/WEEE) un ar to saistītajiem valsts tiesību aktiem, elektriskie atkritumi ir jāšķiro atsevišķi un jāpārstrādā. Pārstrāde kā alternatīva apglabāšanai: elektroiekārtu īpašnieks ir atbildīgs par to, lai elektroiekārtas tiktu jānogādā iekārtas savākšanas punktā vai jānodrošina, ka tās tiek pienācīgi pārstrādātas. E-atkritumus var apglabāt atkritumu savākšanas punktā, kas darbojas saskaņā ar piemērojamām valsts atkritumu direktīvām.

Tas neattiecas uz palīgierīcēm bez elektriskajām sastāvdaļām.



Problēmu novēršana

Biežāk uzdotie jautājumi

Ierīce nedarbojas

- Pārbaudiet, vai ierīce ir ieslēgta
- Pārbaudiet barošanas avota stāvokli (izmēģiniet citu barošanas avotu, piemēram, citu transportlīdzekli, citu kontaktlīdzekli).
- Pārliecinieties par pareizu un pilnīgu kabeļa savienojumu
- Pārbaudiet ierīces drošinātāja stāvokli

Slikta dzesēšana

- Ledusskapis ir pārpildīts
- Ledusskapī ir karsts produkts
- Durvis ir aizvērtas
- Ir bojāts durvju blīvējums
- Problēmas, kas rodas nepietiekamas dzesēšanas dēļ (jānodrošina vismaz 100 mm apkārtējās telpas)
- Apkārtējā temperatūra ir pārāk augsta
- Temperatūras iestatījums ir pārāk augsts

No ierīces dzirdama tekoša ūdens skaņa

- Normāla parādība, ko izraisa aukstumaģenta cirkulācija iekārtā.

Neparastas skaņas, ieslēdzot ierīci

- Ledusskapis nav novietots uz līdzenas virsmas

Kļūdu ziņojumi

Kods F1 - Aktivizēta akumulatora aizsardzība, var iestatīt zemāku aizsardzības līmeni, pievērsiet uzmanību transportlīdzekļa akumulatora uzlādes stāvoklim.

Kods F2 - Sistēmas pārslodzes aizsardzība. Izslēdziet ierīci, pagaidiet aptuveni 30 minūtes un atkārtoti iedarbiniet to. Ja problēma saglabājas, sazinieties ar izplatītāju.







Kods F3 - Aizsardzība pret biežu kompresora iedarbināšanu. Izslēdziet ierīci, pagaidiet aptuveni 30 minūtes un atkārtoti iedarbiniet. Ja problēma saglabājas, sazinieties ar izplatītāju.

Kods F4 - Kompresora pārslodze vai zema kompresora veiktspēja. Izslēdziet ierīci, pagaidiet aptuveni 30 minūtes un iedarbiniet no jauna. Ja problēma saglabājas, sazinieties ar izplatītāju.

Kods F5 - Aizsardzība pret augstu kompresora temperatūru. Izslēdziet iekārtu, novietojiet to labi vēdināmā vietā, pagaidiet vismaz 30 minūtes un atkārtoti iedarbiniet iekārtu. Ja problēma saglabājas, sazinieties ar izplatītāju.

Kodi F7/F8 - Telotopa sensora kļūda. Palaidiet kompresoru no jauna. Ja problēma saglabājas, sazinieties ar izplatītāju.

- Ja F kļūdas saglabājas arī pēc iekārtas restartēšanas, sazinieties ar izplatītāju vai profesionālu servisu.
- Šī ierīce ir aprīkota ar iebūvētu drošinātāju 15 A. Tas atrodas iekšpusē aiz sānu vāka režģa. To nomainot, vienmēr atvienojiet ierīci no strāvas padeves.

Aizsardzība Akumulatori	12V		24V		#	12V	24V	ikona
	Izslēgšana	Restartēšana	Izslēgšana	Restartēšana				
<i>L (zems)</i>	9,6V	10,9V	21,3V	22,7V	0	U > 9,5 V	U > 21,2 V	
<i>M (vidējais)</i>	10,8V	11,4V	22,3V	23,7V	1	9,6 - 10,7V	21,3 - 22,2V	
<i>H (augsts)</i>	11,3V	12,5V	24,6V	26V	2	10,8 - 11,2V	22,3 - 24,5V	
					3	11,3 - 11,8V	24,6 - 25,3V	
					4	11,9 - 12,5V	25,4 - 26V	
					5	U > 12,6 V	U > 26,1 V	

Šaldymo kompresoriaus dėžė 12 / 24 / 230 V

Naudojimo instrukcijos

Didelio tūrio aušintuvas su maitinimo šaltiniu iš 12 V arba 24 V automobilio ar valtės kištuko arba iš standartinio 230 V lizdo. Jame sumontuotas galingas šaldymo kompresorius, todėl jį galima naudoti kaip šaldytuvą, kurio temperatūra 0-10 °C, arba kaip šaldiklį, kurio temperatūra iki -20 °C.

Šaldytuve taip pat yra ECO režimas, kuriuo taupoma elektros energija, ir MAX režimas, kuriuo turinys greitai atšaldomas iki -20 °C (esant 25 °C aplinkos temperatūrai).

Jame taip pat įrengta išmanioji apsaugos sistema, apsauganti nuo prijungto akumuliatoriaus išsikrovimo, ir patogiam valdymui skirtas ekranas su mygtukais.

Didelės šaldymo dėžės durelės turi du spaustukus, kad būtų saugiai uždarytos. Dėl metalinių šoninių rankenų šią dėžę lengva pernešti.

Išorinis korpusas pagamintas iš aukštos kokybės sidabro spalvos dažyto aliuminio, kuris kartu su puikia PU izoliacija užtikrina, kad temperatūra dėžės viduje ilgai išliktų stabili, ir garantuoja labai mažas energijos sąnaudas.

Prietaiso prijungimas prie akumuliatoriaus

- 12/24 V laidą įjunkite į 12 V arba 24 V automobilio cigarečių žiebtuvėlio lizdą.
- **Pastaba! Žalos pavojus!** Prieš prijungdami akumuliatorių prie greitojo įkrovimo įrenginio, atjunkite šaldytuvą ir kitus prietaisus nuo akumuliatoriaus. Per didelė įtampa gali sugadinti prietaiso elektroniką.

Prijungimas prie 230 V tinklo

- Prijunkite 230 V adapterio laidą prie standartinio 230 V lizdo ir kitą adapterio galą prijunkite prie šaldytuvo.
- **PAVOJUS!** Niekada nemosuokite jungtimis ar jungikliais šlapiomis rankomis arba stovėdami ant šlapio paviršiaus. *Kyla elektros smūgio pavojus!*
- Norėdami naudoti prietaisą laive su 230 V kintamosios srovės maitinimo šaltiniu, tarp 230 V kintamosios srovės tinklo ir prietaiso turite įrengti liekamosios srovės pertraukiklį. Kreipkitės pagalbos į patyrusį techniką.

Modelis	07 098 (BD60 modelis)
Vidinis tūris	60 L
Maitinimo šaltinis	12 / 24 V =
Maitinimo įvadas	maks. 60 W (4,58 A / 2,29 A)
Maitinimo šaltinis (230 V kintamosios srovės adapteris)	230 V ~ 50 Hz
Klimato klasė	T / ST / N / SN
Elektrinės apsaugos klasė Įranga	III
Įmontuotas saugiklis	15A
Aušinimo diapazonas	Nuo 20°C iki -20°C
Aplinkos temperatūra	Nuo 10°C iki 43°C
Išoriniai matmenys	63 x 52 x 58 cm
Svoris	20,7 kg

Aušinimo dėžės funkcijos ir nustatymai

Aušinimo dėžės paleidimas

- Prijunkite įrenginį prie 12/24 V nuolatinės arba 230 V kintamosios srovės maitinimo šaltinio (adapteris pridedamas)
- Paspauskite pagrindinio jungiklio mygtuką, kad paleistumėte (arba išjungtumėte)
- Kompresoriaus greičio mygtuku nustatomi vėsinimo režimai MAX - ECO - *Numatytasis nustatymas MAX*
- Mygtukais + ir - nustatykite norimą temperatūrą.

Akumulatoriaus apsaugos funkcija

- Aušintuvas realiuoju laiku tikrina akumulatoriaus būklę
- Aušintuvas turi 3 akumulatoriaus apsaugos lygius
- Akumulatoriaus apsaugos mygtukas naudojamas High (aukštas) - Med (vidutinis) - Low (žemas) režimui pasirinkti.
 - *High (aukštas) turėtų būti nustatytas naudojimui transporto priemonėje, Med (vidutinis) ir Low (žemas) - naudojimui su atsarginiu maitinimo šaltiniu.-Apsauga turėtų būti nustatyta į High (aukštas), jei išjungus variklį aušintuvas vis dar veikia - taip bus išvengta pernelyg didelio akumulatoriaus naudojimo ir galėsite saugiai užvesti transporto priemonę.*
- Kadangi skirtingose transporto priemonėse gali būti skirtinga išėjimo įtampa, akumulatoriaus apsaugą galima nustatyti į žemesnį lygį - tokiais atvejais galima užtikrinti aušintuvo veikimą.

Aušinimo dėžės skyriaus apšvietimas

- Norėdami įjungti arba išjungti apšvietimą, paspauskite apšvietimo mygtuką
 - *Apšvietimas automatiškai išsijungs po 3 minučių*

Maisto produktų laikymas

Šaldytuvas (0 °C ~ 10 °C)

- Tinka laikyti, pavyzdžiui, kiaušinius, sviestą, pieną, gėrimus uždaruose induose ar kitose pakuotėse.
- Vaisius ir daržoves reikėtų dėti į maišelius, kad jie išliktų švieži.
- Niekada nedėkite į šaldytuvą karšto maisto. Prieš dėdami į šaldytuvą, visada pirmiausia leiskite jam atvėsti iki kambario temperatūros.
- Palikdami laisvą tarpą tarp kiekvieno maisto produkto, užtikrinsite geresnę oro cirkuliaciją, todėl padidės energijos vartojimo efektyvumas ir greičiau atvėssite.

Šaldiklis (-20 °C)

- Nusipirkus užšaldyto maisto, labai svarbu kuo greičiau įdėti jį atgal į šaldiklį.
- Nedėkite į šaldiklį stiklinių indų ar pakuočių su sandariai uždarytais skysčiais. *Skysčiams plečiantis, jie gali sudužti ir padaryti kitų panašių pažeidimų.*
- Nedėkite kartu šviežio ir marinuoto maisto.
- Nedėkite į šaldiklį vaisių ir daržovių, nes jie gali išdžiūti.

Atšildymas

Po to, kai šaldytuvas kurį laiką veikė, ant šaldiklio paviršiaus susidaro šerkšnas, dėl to sumažėja šaldymo efektas ir padidėja energijos sąnaudos. Tokiu atveju būtina atitirpinti šaldytuvą.

Atjunkite maitinimą ir atidarykite dureles, išimkite maisto produktus iš šaldytuvo.

Ledą ir šerkšną pašalinkite atitirpinimo mentelėmis (taip pat galite palikti atidarytas dureles, tada ledas ištirps savaime, padidėjus temperatūrai). Nuvalykite ledo ir vandens likučius. Tada sudėkite maistą atgal į šaldytuvą ir vėl įjunkite maitinimo šaltinį. *Pastaba: Nenaudokite aštrių daiktų šveitimui, nes jie gali sugadinti šaldytuvą.*

Valymas ir priežiūra

Prieš valydami atjunkite maitinimo šaltinį!

Minkšta, drėgna šluoste karštame vandenyje nuvalykite vidinius šaldytuvo paviršius ir išorę. Užsispyrusias dėmes valykite neutraliu valikliu, tada šaldytuvą nusausinkite švaria minkšta šluoste.

Ilgų atostogų ar išvykimo metu išimkite maisto produktus ir atjunkite šaldytuvą nuo maitinimo šaltinio. Išvalykite jį ir palikite atidarytas dureles, o šaldytuvą pastatykite vėdinamoje patalpoje. *Pastaba: valydami šaldytuvą neplaukite jo vandeniui, tai gali sumažinti elektrinių komponentų izoliacines savybes ir sukelti metalinių komponentų eroziją. Nenaudokite valiklių, kurių sudėtyje yra šerdinančių ar smulkinančių medžiagų (pvz. ploviklių, baliklių, šarminių valiklių, benzino, benzino, rūgščių, karšto vandens ir t. t.) išorinėms panelėms, durelių sandarikliams ir plastikinėms dalims valyti.*

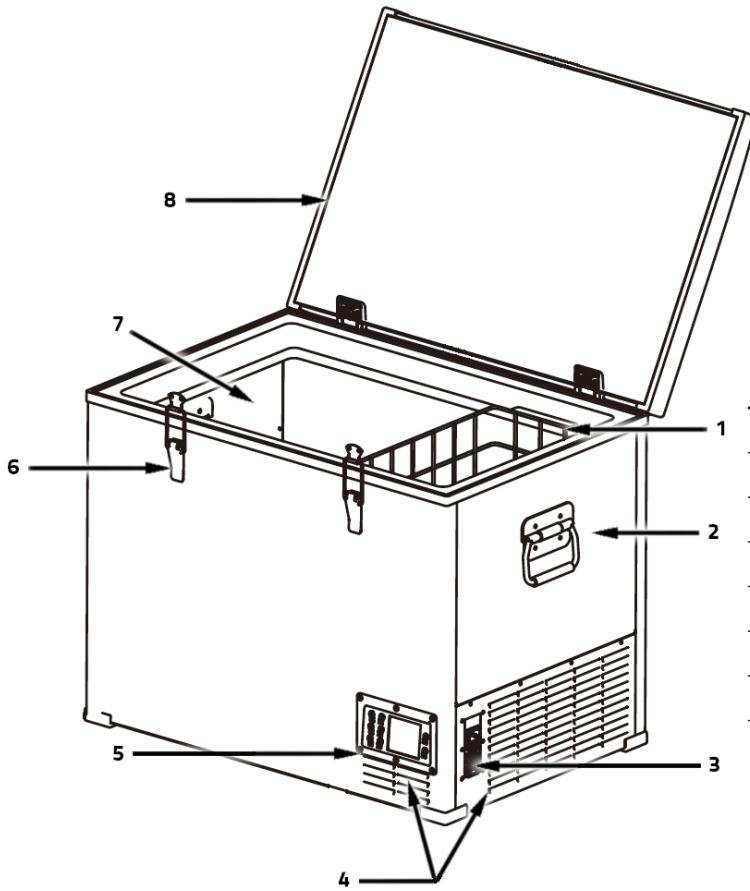

Aušinimo dėžės dalys

1	Ištraukiamas krepšys
2	Rankena
3	Maitinimo jungtis
4	Ventiliacija
5	Valdymo skydelis
6	Durų užraktas
7	Aušinimo skyrius
8	Durų sandariklis

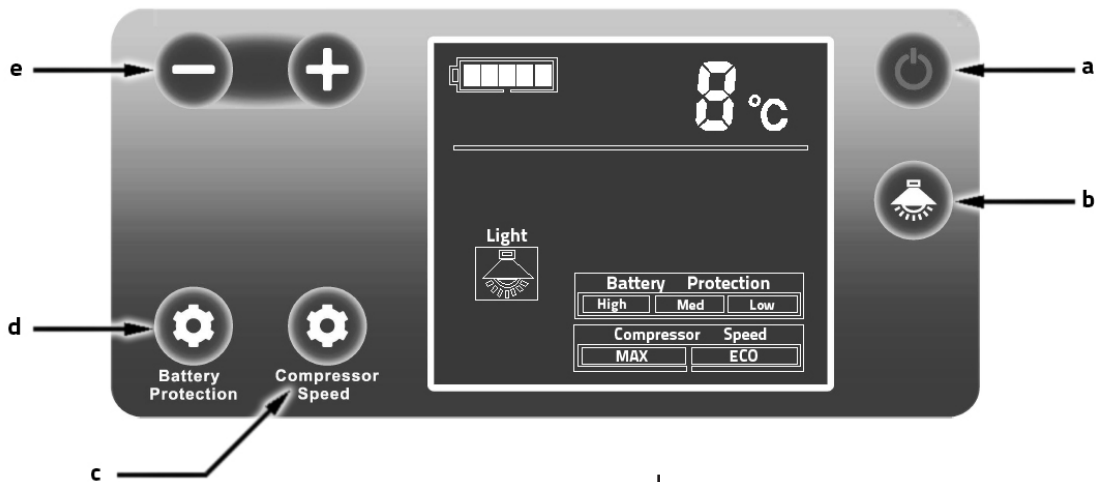

Valdymo skydelio dalys

a	Pagrindinis jungiklis
b	Apšvietimo mygtukas
k	Kompresoriaus greičio mygtukas
d	Akumuliatoriaus apsaugos mygtukas
e	+ - nustatymas

Saugus įrangos naudojimas

- Net jei įrenginys buvo išvalytas prieš išvežant jį iš gamyklos, primygtinai rekomenduojame dar kartą jį valyti minkštu skudurėliu, sudrėkintu šiltame vandenyje su trupučiu neutralaus ploviklio. Tada nuvalykite jį sausu, minkštu skudurėliu. (**Pranešimas: Elektrinius komponentus galima valyti tik sausa šluoste**)
- **Įspėjimas:** Niekada nemerkite prietaiso į vandenį. Neįjunkite prietaiso, kai jis yra šlapias.
- Prietaisas skirtas naudoti tik patalpose, niekada nelaikykite jo drėgmėje.
- Saugokite prietaisą ir laidą nuo karščio ir drėgmės.
- Maitinimo šaltinį laive turi įrengti kvalifikuotas specialistas.
- **ĮSPĖJIMAS:** Nenaudokite prietaiso, jei jis yra akivaizdžiai pažeistas.
- Šį prietaisą gali taisyti tik kvalifikuotas techninės priežiūros specialistas. Netinkamas remontas gali sukelti pavojų.
- Jei prietaiso maitinimo laidas pažeistas, siekiant išvengti pavojaus, jį turi pakeisti gamintojas, aptarnavimo centras arba panašiai kvalifikuotas asmuo.
- Įjungtą prietaisą rekomenduojama naudoti ant lygaus paviršiaus ir mažesniu nei 30° kampu.
- Gabendami prietaisą, nepasvirkite jo daugiau kaip 30° kampu, su gaminiu elkitės atsargiai.
- Jei prietaisas pakreipiamas daugiau, prieš įjungdami visada palikite jį išjungtą 24 valandoms.
- Jūsų prietaisui reikalinga gera ventiliacija, turite užtikrinti, kad prietaiso gale (200 mm) ir šone (100 mm) būtų laisvos vietos oro cirkuliacijai.
- Nestatykite prietaiso šalia atviros liepsnos ar šilumos šaltinių (šildytuvų, tiesioginių saulės spindulių, dujinių orkaitių ir pan.) - perkaitimo pavojus!
- Prietaisą statykite sausoje ir gerai vėdinamoje vietoje, atokiau nuo šilumos šaltinių (pvz., viryklių, karštų dūmų ir pan.) ir venkite tiesioginių saulės spindulių.
- Visada užtikrinkite pakankamą ventiliaciją, kad eksploatuojant įrenginį nesikaupytų šiluma.
- Neuždenkite ventiliacijos angų.
- Užtikrinkite, kad įtampa atitiktų tinkamą kabelio ir jungties diapazoną. Įrenginio techninių duomenų plokštelėje nurodyti tikslūs įtampos diapazonai.
- **ĮSPĖJIMAS!** Prieš įjungdami įrenginį, įsitikinkite, kad kabelis ir kištukas yra tvarkingi.
- **DĖMESIO!** Prietaisą prijunkite taip, kaip nurodyta toliau:
 - Naudodami 12/24 V kabelį įjunkite jį į transporto priemonės lizdą (pvz., cigarečių žiebtuvėlį).
 - Naudodami 230 V adapterį su kabeliu prie standartinio 230 V lizdo.
 - Patikrinkite, ar maitinimo šaltinio parametrai, nurodyti vardinėje plokštelėje, atitinka maitinimo šaltinio parametrus.
- **ĮSPĖJIMAS!** Prieš valydami, atlikdami techninę priežiūrą ir po naudojimo atjunkite prietaisą nuo elektros tinklo.
- **PAVOJUS!** Nelieskite kabelių plikomis rankomis. Tai ypač galioja, kai prietaisas maitinamas iš 230 V elektros tinklo. 230 V įtampos elektros tinkle.
- Atjungdami prietaisą nuo elektros lizdo netraukite už laido.
- Jei prietaisas prijungtas prie 12/24 V elektros lizdo: prieš prijungdami įkrovimo įrenginį, atjunkite šaldytuvą ir kitus elektros prietaisus nuo akumuliatoriaus.
- Jei prietaisas prijungtas prie 12/24 V lizdo: atjunkite prietaisą nuo elektros tinklo arba išjunkite jį, kai išjungiате variklį. Priešingu atveju akumuliatorius gali išsikrauti.
- Maisto produktus laikykite tik originalioje pakuotėje arba tinkamuose induose.
- Neužpildykite vidinio indo ledu ar skysčiais.
- Šaldytuve nelaikykite jokių elektros prietaisų, nes jie gali būti sugadinti.
- Prietaise nelaikykite jokių degių daiktų, pavyzdžiui, purškiklių.
- Šaldymo prietaisas netinka gabenti koroziją sukeliančioms medžiagoms, kurių sudėtyje yra tirpiklių.
- **Įspėjimas: Nelaikykite šaldytuvo su šaldikliu, jei jis nėra tinkamas naudoti:** Neleiskite vaikams žaisti su šaldytuvu (pavyzdžiui, lipti ar stovėti ant šaldytuvo). Jie gali sugadinti šaldytuvą ir sunkiai susižaloti.
- Elektros prietaisai nėra žaislai. Laikykite ir naudokite įrangą vaikams nepasiekiamoje vietoje.
- Asmenys (įskaitant vaikus), turintys ribotus fizinius, jutiminius ar protinius gebėjimus arba neturintys pakankamos buitinių prietaisų naudojimo patirties, negali jo naudoti be atsakingo asmens priežiūros.

Aplinkos apsaugos instrukcijos

LIKVIDAVIMAS:

Elektros prietaisų negalima išmesti kartu su komunalinėmis atliekomis. Pagal Direktyvą 2002/96/EB dėl elektros ir elektroninės įrangos atliekų (WEEE/WEEE) ir susijusius nacionalinius teisės aktus, elektros atliekos turi būti rūšiuojamos ir perdirbtos. Perdirbimas kaip alternatyva šalinimui: elektros įrangos savininkas privalo nuvežti įrangą į surinkimo punktą arba užtikrinti, kad ji būtų tinkamai perdirbta. Elektronines atliekas galima išmesti atliekų surinkimo punkte, kuris eksploatuojamas pagal galiojančias nacionalines atliekų direktyvas. Ši nuostata netaikoma priedams be elektrinių komponentų.



Trikčių šalinimas

Dažniausiai užduodami klausimai

Įrenginys neveikia

- Patikrinkite, ar įrenginys įjungtas
- Patikrinkite maitinimo šaltinio būklę (pabandykite naudoti kitą maitinimo šaltinį, pvz., kitą transporto priemonę, kitą kištukinį lizdą)
- Įsitinkite, kad kabelis prijungtas teisingai ir pilnai
- Patikrinkite įrenginio saugiklio būklę

Blogas aušinimas

- Šaldytuvas perpildytas
- Šaldytuve yra karšto produkto
- Durys atidarytos
- Pažeistas durelių sandariklis
- Problemos, kylančios dėl prasto aušinimo (aplink turi būti bent 100 mm erdvės)
- Aplinkos temperatūra per aukšta
- Nustatyta per aukšta temperatūra

Iš įrenginio sklinda tekančio vandens garsas

- Įprastas reiškinys, kurį sukelia šaldymo skysčio cirkuliacija įrenginyje

Neįprasti garsai įjungus įrenginį

- Šaldytuvas pastatytas ne ant lygaus paviršiaus

Klaidų pranešimai

Kodas F1 - Įjungta akumuliatoriaus apsauga, galite nustatyti žemesnį apsaugos lygį, atkreipkite dėmesį į automobilio akumuliatoriaus įkrovos būklę.

Kodas F2 - Sistemos apsauga nuo perkrovos. Išjunkite prietaisą, palaukite apie 30 minučių ir vėl jį įjunkite. Jei problema išlieka, kreipkitės į prekybos atstovą.







Kodas F3 - Apsauga nuo dažno kompresoriaus įjungimo. Išjunkite prietaisą, palaukite apie 30 minučių ir vėl jį įjunkite. Jei problema išlieka, kreipkitės į platintoją.

Kodas F4 - Kompresoriaus perkrova arba mažas kompresoriaus našumas. Išjunkite įrenginį, palaukite apie 30 minučių ir paleiskite iš naujo. Jei problema išlieka, kreipkitės į platintoją.

Kodas F5 - Apsauga nuo aukštos kompresoriaus temperatūros. Išjunkite įrangą, pastatykite ją gerai vėdinamoje patalpoje, palaukite bent 30 minučių ir vėl įjunkite įrangą. Jei problema išlieka, kreipkitės į platintoją.

Kodai F7/F8 - Telotopo jutiklio klaida. Iš naujo įjunkite kompresorių. Jei problema išlieka, kreipkitės į platintoją.

- Jei iš naujo paleidus įrenginį F klaidos išlieka, kreipkitės į pardavėją arba profesionalią tarnybą.
- Šiame prietaise yra įmontuotas 15 A saugiklis. Jis yra viduje už šoninio dangtelio grotelių. Jį keisdami visada atjunkite prietaisą nuo elektros tinklo.

Apsauga	12V		24V		#	12V	24V	pikt
	Išjungimas	Paleisti iš naujo	Išjungimas	Paleisti iš naujo				
L (žemas)	9,6V	10,9V	21,3V	22,7V	0	U > 9,5 V	U > 21,2 V	
M (vidutinis)	10,8V	11,4V	22,3V	23,7V	1	9,6 - 10,7V	21,3 - 22,2V	
H (aukštas)	11,3V	12,5V	24,6V	26V	2	10,8 - 11,2V	22,3 - 24,5V	
					3	11,3 - 11,8V	24,6 - 25,3V	
					4	11,9 - 12,5V	25,4 - 26V	
					5	U > 12,6 V	U > 26,1 V	

Jahutatud kompressorikarp 12 / 24 / 230V

Kasutusjuhend

Suure mahuga jahuti, mille toide on 12 V või 24 V auto- või paadipistikust või tavalisest 230 V pistikupesast. See on varustatud võimsa külmkeskuse kompressoriga ja seda saab kasutada külmikuna temperatuuriga 0 - 10 °C või sügavkülmikuna temperatuuriga kuni -20 °C.

Jahuti pakub ka ECO-režiimi elektrienergia säästmiseks ja MAX-režiimi sisu kiireks jahutamiseks kuni -20°C (25°C ümbritseva õhu temperatuuril).

Samuti on see varustatud intelligentse kaitsesüsteemiga, et vältida ühendatud aku tühjenemist, ning on varustatud nup-pudega näidikuga, mis võimaldab mugavat juhtimist.

Külmkasti suurel uksele on kaks klambrit turvaliseks sulgemiseks. Metallist külgmised käepidemed muudavad selle kasti kergesti kaasaskantavaks.

Väliskoor on valmistatud kvaliteetsest hõbedaseks värvitud alumiiniumist, mis koos täiusliku PU-isolatsiooniga tagab, et temperatuur kastis püsib pikka aega stabiilsena ja tagab väga madala energiatarbimise.

Seadme ühendamine akuga

- Ühendage 12/24 V kaabel 12 V või 24 V auto sigaretisüütaja pistikupesasse.
- **Märkus! Kahju tekkimise oht!** Enne aku kiirlaadimisseadmega ühendamist ühendage külmkapp ja muud seadmed akust lahti. Ülepinge võib kahjustada seadme elektroonikat.

Ühendamine 230 V vooluvõrku

- Ühendage 230 V adapteri kaabel tavalisse 230 V pistikupesasse ja ühendage adapteri teine ots külmiku külge.
- **OHT!** Ärge kunagi käsitsege pistikuid või lüliteid märgade kätega või märjal pinnal seistes. *Elektrilöögi oht!*
- Kui soovite seadet kasutada 230 V vahelduvvoolu toitega laeval, tuleb 230 V vahelduvvoolu vooluvõrgu ja seadme vahele paigaldada jääkvoolukatkesti. Küsige abi kogunud tehnikult.

Mudel	07 098 (mudel BD60)
Sisemine maht	60 L
Toiteallikas	12 / 24 V =
Sisendvõimsus	max. 60W (4,58A / 2,29A)
Toiteallikas (230 V vahelduvvooluadapter)	230 V ~ 50 Hz
Kliimaklass	T / ST / N / SN
Elektriline kaitseklass Seadmed	III
Sisesehitatud kaitselüliti	15A
Jahutusvahemik	20°C kuni -20°C
Ümbritseva õhu temperatuur	10°C kuni 43°C
Välised mõõtmed	63 x 52 x 58 cm
Kaal	20,7 kg

Jahutuskasti funktsioonid ja seaded

Jahutuskasti käivitamine

- Ühendage seade 12/24 V alalisvoolu või 230 V vahelduvvoolu vooluallikaga (adapter kaasas).
- Vajutage käivitamiseks (või väljalülitamiseks) pealülitusnuppu
- Kompressori kiiruse nuppu kasutatakse jahutusrežiimide MAX - ECO seadistamiseks -*Vaikimisi seadistus MAX*
- Kasutage nuppe + ja - soovitud temperatuuri seadmiseks.

Patarei kaitsefunktsioon

- Jahuti kontrollib aku olekut reaajas
- Jahuti on varustatud 3 aku kaitse tasemega
- Akukaitse nuppu kasutatakse režiimi High - Med - Low valimiseks.

-High tuleks seadistada kasutamiseks sõidukis, Med ja Low kasutamiseks koos varutoitega.-Kaitse tuleks seadistada High (kõrge), kui jahutusboks on pärast mootori väljalülitamist veel töös, see takistab aku liigset kasutamist ja te saate sõiduki ohutult käivitada.

- Kuna erinevatel sõidukitel võivad olla erinevad väljundpinged, võib aku kaitse seadistada madalamale tasemele, mis tagab sellisel juhul jahutusboksi toimimise.

Jahutusboksi ruumi valgustus

- Valgustuse sisse- või väljalülitamiseks vajutage nuppu Valgustus

-Valgus lülitub automaatselt välja 3 minuti pärast.

Toidu säilitamine

Külmik (0°C ~ 10°C)

- Sobib nt munade, või, piima, jookide jaoks suletud mahutites või muudes pakendites.
- Puuviljad ja köögiviljad tuleks värskuse säilitamiseks panna kottidesse.
- Ärge kunagi asetage kuuma toitu külmikusse. Laske alati enne jahutisse asetamist esmalt toatemperatuurini jahtuda.
- Jättes iga toiduaine vahele vaba ruumi, paraneb õhuringlus, mille tulemuseks on suurem energiatõhusus ja kiirem jahutamine.

Külmik (-20°C)

- Külmutatud toidu ostmisel on oluline, et see pannakse võimalikult kiiresti tagasi sügavkülma.
- Ärge asetage sügavkülmikusse klaaspakendeid ega pakendeid, mis sisaldavad suletud vedelikke. *Vedelike paisumine võib põhjustada purunemist ja muid sarnaseid kahjustusi.*
- Ärge asetage värskeid ja marineeritud toiduaineid koos.
- Ärge pange puu- ja köögivilju sügavkülma, sest need võivad kuivada.

Sulatamine

Kui külmik on mõnda aega töötanud, tekib sügavkülmiku pinnale härmatis, mis vähendab jahutusmõju ja suurendab energiakulu. Sellisel juhul on vajalik sulatamine.

Ühendage vool lahti ja avage uks, võtke toiduained külmikust välja.

Kasutage jää ja härmatise eemaldamiseks sulatuslappi (võite ka ukse lahti jätta, siis sulab jää ise, tõstes temperatuuri).

Pühkige jää- ja veejääd ära. Seejärel asetage toiduained tagasi külmikusse ja ühendage vooluvõrk uuesti vooluvõrku.

Märkus: Ärge kasutage kraapimiseks teravaid esemeid, sest need võivad jahutuskappi kahjustada.

Puhastamine ja hooldus

Enne puhastamist ühendage vooluvõrk lahti!

Kasutage külmiku sisepindade ja välispinna pühkimiseks kuuma veega niisutatud pehmet lappi. Kasutage neutraalset puhastusvahendit kangematerjalsete plekkide puhastamiseks, seejärel kuivatage külmik puhta pehme lapiga.

Eemaldage toit ja ühendage külmik pikema puhkuse või äraoleku ajal vooluvõrgust lahti. Puhastage see ja jätke

üks lahti ning asetage külmik ventileeritavasse ruumi. Märkus: Ärge loputage külmikut puhastamise ajal veega, see võib

vähendada elektriliste osade isolatsioonomadusi ja põhjustada metallosade erosiooni. Ärge kasutage välispaneelide,

ukse tihendite ja plastosade puhastamiseks puhastusvahendeid, mis sisaldavad söövitavaid või purustatud materjale (nt pesuvahendid, pleegitusained, leeliselised puhastusvahendid, benseen, bensiin, happed, kuum vesi jne).

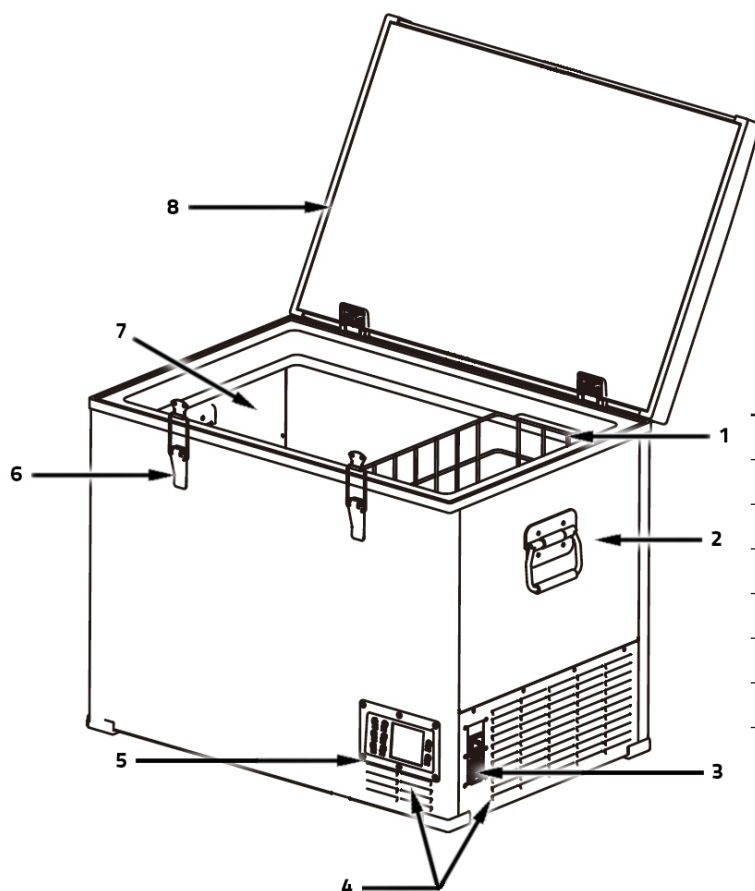

Jahutuskasti osad	
1	Välja tõmmatav korv
2	Käepide
3	Toitepistikupes
4	Ventilatsioon
5	Juhtpaneel
6	Ukselukk
7	Jahutusruum
8	Ukse tihend

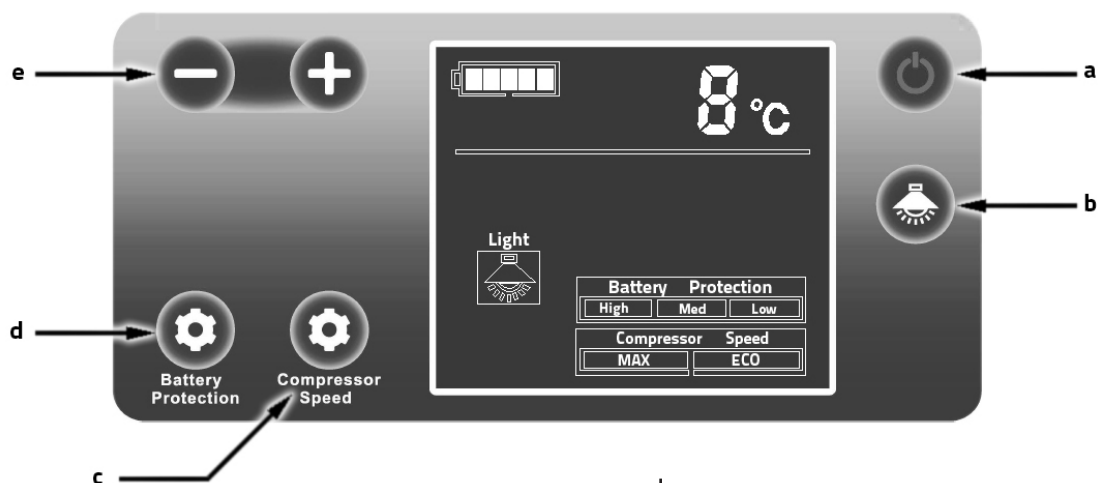

Juhtpaneeli osad	
a	Pealüliti
b	Valgustuse nupp
t	Kompressori kiiruse nupp
d	Aku kaitse nupp
e	+ - seadistus

Seadmete ohutu kasutamine

- Isegi kui seade on enne tehasesst väljumist puhastatud, soovitame tungivalt kasutada seadme uuesti puhastamiseks sooja veega niisutatud pehmet lappi, mis on niisutatud vähese neutraalse pesuvahendiga. Seejärel pühkige see kuiva pehme lapiga. (**Teade: Elektrilisi komponente võib pühkida ainult kuiva lapiga**)
- **Hoiatus:** Ärge kunagi kastke seadet vette. Ärge lülitage seadet sisse, kui see on märg.
- Seade on mõeldud ainult siseruumides kasutamiseks, ärge kunagi pange seda niiskusele.
- Kaitske seadet ja kaablit kuumuse ja niiskuse eest.
- Kvalifitseeritud tehnik peab paigaldama toiteallika paati.
- **HOIATUS:** Ärge kasutage seadet, kui see on nähtavalt kahjustatud.
- Seda seadet tohib parandada ainult kvalifitseeritud hooldustehnik. Ebaõige remont võib põhjustada ohtu.
- Kui seadme toitejuhe on kahjustatud, peab selle ohu vältimiseks vahetama välja tootja, teeninduskeskus või sarnaselt kvalifitseeritud isik.
- Seadet on soovitatav kasutada tasasel pinnal ja sisselülitatud seadme puhul alla 30° kaldenurgaga.
- Transportimisel ärge kallutage seadet rohkem kui 30°, käsitsege toodet ettevaatlikult.
- Kui seadet kallutatakse rohkem, jätke see enne sisselülitamist alati 24 tunniks väljalülitatud seisma.
- Teie seade vajab head ventilatsiooni, peate tagama, et seadme tagaosas (200 mm) ja külgedel (100 mm) oleks vaba ruumi õhuringluseks.
- Ärge asetage seadet lahtise tule või soojusallika (küttekeha, otsene päikesevalgus, gaasipliit jne.) lähedusse - Ülekuumenemisoht!
- Asetage seade kuiva ja hästi ventileeritud kohta, eemal soojusallikatest (nt ahjud, kuum suits jne.) ja vältige otsest päikesevalgust.
- Tagage alati piisav ventilatsioon, et töö ajal ei tekiks soojust.
- Ärge katke ventilatsiooniavasid.
- Veenduge, et pinge on kaabli ja ühenduse jaoks õiges vahemikus. Seadme tehnilisel andmeplaadil on näidatud täpsed pingevahemikud.
- **HOIATUS!** Enne seadme sisselülitamist veenduge, et kaabel ja pistik on töokorras.
- **MÄRKUS!** Ühendage seade järgmiselt:
 - Kasutades 12/24 V kaablit sõiduki pistikupessa (nt sigaretisüütaja).
 - Kasutades 230 V adapterit koos kaabliga tavalisse 230 V pistikupessa.
 - Kontrollige, et toiteparameetrid andmesildil vastavad võrguparameetritele.
- **HOIATUS!** Enne puhastamist, hooldust ja pärast kasutamist ühendage seade vooluvõrgust lahti.
- **OHT!** Ärge puudutage kaableid palja käega. See kehtib eriti siis, kui seade on varustatud 230 V elektrivooluga. 230 V vooluvõrgust.
- Ärge tõmmake juhtmest vooluvõrgust lahti ühendamisel.
- Kui seade on ühendatud 12/24 V pistikupessa: ühendage külmik ja muud elektriseadmed enne laadimiseadme ühendamist akust lahti.
- Kui seade on ühendatud 12/24 V pistikupessa: ühendage seade lahti või lülitage see välja, kui lülitate mootori välja. Vastasel juhul võib aku tühjeneda.
- Säilitage toitu ainult originaalpakendis või sobivas mahutis.
- Ärge täitke sisepakendit jää või vedelikuga.
- Ärge hoidke külmkapis elektriseadmeid, sest need võivad kahjustada.
- Ärge hoidke seadmes tuleohtlike esemeid, nagu näiteks pihustid.
- Külmutusseade ei sobi lahusteid sisaldavate söövitavate ainete transportimiseks.
- **Hoiatus:** Ärge lubage lastel külmkapiga mängida (näiteks ronida või seista külmkapi peal). Nad võivad külmikut kahjustada ja end tõsiselt vigastada.
- Elektriseadmed ei ole mänguasjad. Hoidke ja kasutage seadmeid lastele kättesaamatus kohas.
- Isikud (sh lapsed), kellel on piiratud füüsilised, sensoorsed või vaimsed võimed või kellel puudub piisav kogemus kodumasinate käsitlemisel, ei tohi seadet käsitseda ilma vastutava isiku järelevalveta.

Juhised keskkonnakaitse kohta

LIKKUMINE:

Elektriseadmeid ei tohi hävitada koos olmejäätmetega.

Vastavalt direktiivile 2002/96/EÜ elektri- ja elektroonikaseadmete jäätmete kohta

(WEEE/WEEE) ja sellega seotud siseriiklike õigusaktide kohaselt tuleb elektrijäätmed eraldada

ja ringlusse võtta. Ringlussevõtt kui alternatiiv kõrvaldamisele: elektriseadmete omanik on

peab viima seadmed kogumispunkti või tagama nende nõuetekohase ringlussevõtu.

Elektroonikaromu võib kõrvaldada jäätmekogumispunktis, mida käitatakse vastavalt järgmistele õigusaktidele kohaldatavate riiklike jäätmedirektiividega.

See ei kehti elektriliste komponentideta tarvikute kohta.



Veaotsing

Korduma kippuvad küsimused

Seade ei tööta

- Kontrollige, kas seade on sisse lülitatud
- Kontrollige toiteallika seisundit (proovige teist toiteallikat, nt teine sõiduk, teine pistikupes).
- Veenduge, et kaabel on õigesti ja täielikult ühendatud
- Kontrollige seadme kaitsme seisundit

Kehv jahutus

- Külmik on üle täidetud
- Külmkapis on kuum toode
- Uks on lahti
- Ukse tihend on katki
- Probleemid, mis tulenevad kehvast jahutusest (tagage vähemalt 100 mm ümbritsev ruum)
- Ümbritseva keskkonna temperatuur on liiga kõrge
- Temperatuuri seadistus on liiga kõrge

Seadmest kostub voolava vee heli

- Normaalne nähtus, mis on põhjustatud külmutusaine ringlusest seadmes

Ebatavalised helid seadme käivitamisel

- Külmik ei ole asetatud tasasele pinnale

Veateated

Kood F1 - Aku kaitse aktiveeritud, saate seadistada madalama kaitsetaseme, pöörake tähelepanu sõiduki aku laetuse seisundile.

Kood F2 - Süsteemi ülekoormuskaitse. Lülitage seade välja, oodake umbes 30 minutit ja käivitage uuesti. Kui probleem püsib, võtke ühendust edasimüüjaga.







Kood F3 - Kaitse kompressori sagedase käivitamise vastu. Lülitage seade välja, oodake umbes 30 minutit ja käivitage see uuesti. Kui probleem püsib, võtke ühendust oma edasimüüjaga.

Kood F4 - Kompressori ülekoormus või madal kompressori jõudlus. Lülitage seade välja, oodake umbes 30 minutit ja käivitage uuesti. Kui probleem püsib, võtke ühendust oma edasimüüjaga.

Kood F5 - Kaitse kõrge kompressori temperatuuri vastu. Lülitage seade välja, asetage see hästi ventileeritud ruumi, oodake vähemalt 30 minutit ja käivitage seade uuesti. Kui probleem püsib, võtke ühendust edasimüüjaga.

Koodid F7/F8 - Telotopianduri viga. Käivitage kompressor uuesti. Kui probleem püsib, võtke ühendust edasimüüjaga.

- Kui F-viga püsib pärast seadme taaskäivitamist, pöörduge edasimüüja või professionaalse teeninduse poole.
- See seade on varustatud sisseehitatud kaitsmega 15 A. See asub seespool külgakatte võre taga. Selle vahetamisel tuleb seade alati vooluvõrgust lahti ühendada.

Kaitse Akud	12V		24V		#	12V	24V	ikoon
	Väl- jalülita- mine	Restart	Väl- jalülita- mine	Restart				
L (madal)	9,6V	10,9V	21,3V	22,7V	0	U > 9,5V	U > 21.2V	
M (keskmine)	10,8V	11,4V	22,3V	23,7V	1	9,6 - 10,7V	21,3 - 22,2V	
H (kõrge)	11,3V	12,5V	24,6V	26V	2	10,8 - 11,2V	22,3 - 24,5V	
					3	11,3 - 11,8V	24,6 - 25,3V	
					4	11,9 - 12,5V	25,4 - 26V	
					5	U > 12,6V	U > 26,1V	

Хладилна компресорна кутия 12 / 24 / 230V

Инструкции за употреба

Високообемна охладителна система със захранване от 12 V или 24 V щепсел за автомобил или лодка, или от стандартен 230 V контакт. Оборудван е с мощен компресор за хладилен агент и може да се използва като хладилник с температура 0-10°C или като фризер с температура до -20°C.

Хладилникът предлага и режим ECO за пестене на електроенергия и режим MAX за бързо охлаждане на съдържанието до -20°C (при температура на околната среда 25°C).

Освен това е оборудван с интелигентна система за защита, която предотвратява разреждането на свързаната батерия, и е снабден с дисплей с бутони за удобна работа.

Голямата врата на хладилната кутия е снабдена с две щипки за сигурно затваряне. Металните странични дръжки правят тази кутия лесно преносима.

Външната обвивка е изработена от висококачествен боядисан в сребрист цвят алуминий, който заедно с перфектната полиуретанова изолация осигурява дълготрайно запазване на стабилната температура в кутията и гарантира много ниска консумация на енергия.

Свързване на уреда към батерията

- Включете кабела 12/24 V в контакт за запалка на автомобил с напрежение 12 V или 24 V.
- **Забележка! Риск от повреда!** Изключете хладилника и другите уреди от акумулатора, преди да свържете акумулатора към устройството за бързо зареждане. *Свърхнапрежението може да повреди електрониката на уреда.*

Свързване към електрическата мрежа 230 V

- Свържете кабела на адаптера за 230 V към стандартен контакт за 230 V и свържете другия край на адаптера към хладилника.
- **ОПАСНОСТ!** Никога не боравете с конекторите или превключвателите с мокри ръце или когато стоите върху мокра повърхност. *Опасност от токов удар!*
- За да използвате уреда на лодка със захранване 230 VAC, трябва да инсталирате прекъсвач на остатъчния ток между мрежата 230 VAC и уреда. Обърнете се към опитен техник за съдействие.

Модел	07 098 (модел BD60)
Вътрешен обем	60 L
Захранване	12 / 24 V =
Захранващ вход	макс. 60 W (4,58 A / 2,29 A)
Захранване (адаптер за променлив ток 230 V)	230 V ~ 50 Hz
Климатичен клас	T / ST / N / SN
Клас на електрическа защита	III
Оборудване	
Вграден предпазител	15A
Обхват на охлаждане	20°C до -20°C
Температура на околната среда	10°C до 43°C
Външни размери	63 x 52 x 58 cm
Тегло	20,7 кг

Функции и настройки на охладителната кутия

Стартиране на охладителната кутия

- Свържете устройството към източник на захранване 12/24V DC или 230V AC (включен адаптер)
- Натиснете бутона за главния превключвател, за да стартирате (или да изключите)
- Бутонът за скоростта на компресора се използва за настройка на режимите на охлаждане MAX - ECO
-*Настройка по подразбиране MAX*
- Използвайте бутоните + и -, за да зададете желаната температура.

Функция за защита на батерията

- Охладителят проверява състоянието на батерията в реално време
- Охладителят има 3 нива на защита на батерията
- Бутонът за защита на батерията се използва за избор на режим High (Високо) - Med (Средно) - Low (Ниско).

-*Високото ниво трябва да се настрои за използване в автомобил, а средното и ниското - за използване с резервно захранване. -Защитата трябва да бъде настроена на High (Високо), ако охладителят продължава да работи след изключване на двигателя, това ще предотврати прекомерното използване на батерията и ще можете безопасно да стартирате автомобила.*

- Тъй като различните превозни средства могат да имат различно изходно напрежение, защитата на акумулатора може да бъде настроена на по-ниско ниво, което може да осигури работата на охладителната кутия в такива случаи.

Осветление на отделението на охладителната кутия

- Натиснете бутона Lighting (Осветление), за да включите или изключите осветлението
-*Осветлението ще се изключи автоматично след 3 минути*

Съхранение на храни

Хладилник (0°C ~ 10°C)

- Подходящ за напр. яйца, масло, мляко, напитки в затворени съдове или други опаковки.
- Плодовете и зеленчуците трябва да се поставят в торбички, за да се запази свежестта им.
- Никога не поставяйте гореща храна в хладилника. Винаги я оставяйте първо да се охлади до стайна температура, преди да я поставите в охладителя.
- Оставянето на свободно пространство между всеки хранителен продукт ще доведе до по-добра циркулация на въздуха, което ще доведе до по-голяма енергийна ефективност и по-бързо охлаждане.

Фризер (-20°C)

- Когато купувате замразена храна, от съществено значение е да я поставите обратно във фризера възможно най-бързо.
- Не поставяйте във фризера стъклени съдове или опаковки, съдържащи запечатани течности. *Разширяването на течностите може да доведе до счупване и други подобни повреди.*
- Не поставяйте заедно пресни и мариновани храни.
- Не поставяйте плодове и зеленчуци във фризера, тъй като те могат да изсъхнат.

Размразяване

След като хладилникът е работил за определен период от време, по повърхността във фризера се образува замръзване, което намалява охлаждащия ефект и увеличава консумацията на енергия. В този случай е необходимо размразяване.

Изключете захранването и отворете вратата, извадете храната от хладилника.

Използвайте лопатката за размразяване, за да отстраните леда и замръзването (можете също така да оставите вратата отворена, тогава ледът ще се разтопи от само себе си чрез повишаване на температурата). Избършете всички остатъци от лед и вода. След това поставете храната обратно в хладилника и включете отново захранването. *Забележка: Не използвайте остри предмети за изстъргване, тъй като те могат да повредят хладилника.*

Почистване и грижи

Преди почистване изключете захранването от електрическата мрежа!

Използвайте мека, влажна кърпа в гореща вода, за да избършете вътрешните повърхности и външната част на хладилника. Използвайте неутрален почистващ препарат, за да почистите упоритите петна, след което подсушете хладилника с чиста мека кърпа.

По време на дълга ваканция или отсъствие от дома отстранете храната и изключете хладилника от електрическата мрежа. Почистете го и оставете вратата отворена и поставете хладилника в проветриво помещение. *Забележка: Не изплаквайте хладилника с вода по време на почистването, това може да намали изолационните свойства на електрическите компоненти и да доведе до ерозия на металните компоненти. Не използвайте почистващи препарати, съдържащи корозивни или раздробени материали (напр. детергенти, белина, алкални почистващи препарати, бензол, бензин, киселини, гореща вода и т.н.), за да почистите външните панели, уплътненията на вратите и пластмасовите части.*

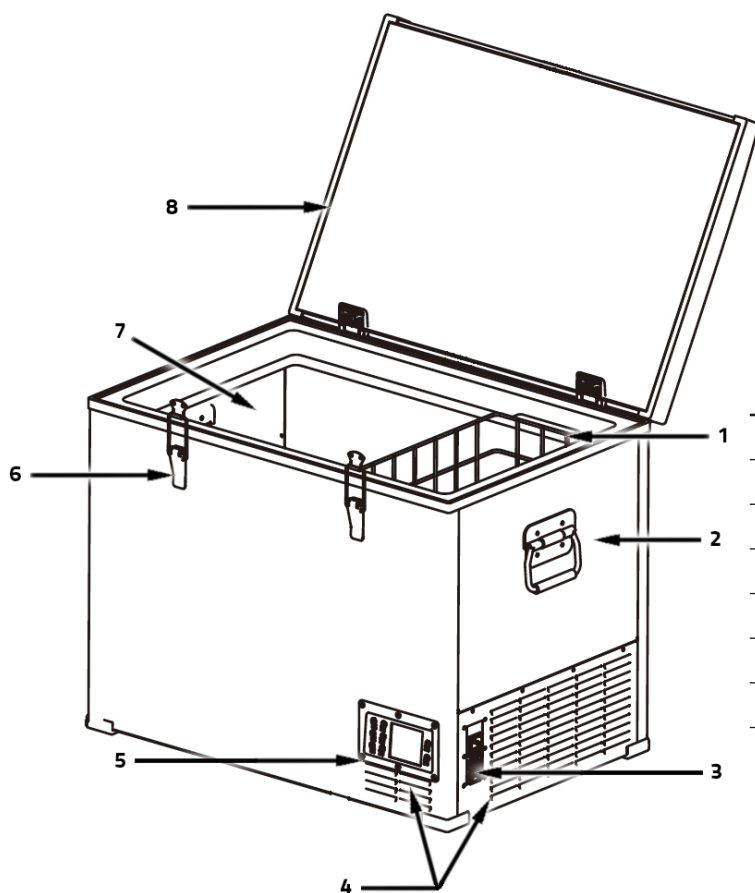

Части на охладителната кутия

1	Изтегляща се кошница
2	Дръжка
3	Захранващ конектор
4	Вентилация
5	Контролен панел
6	Заклучване на вратата
7	Охлаждащо отделение
8	Уплътнение на вратата

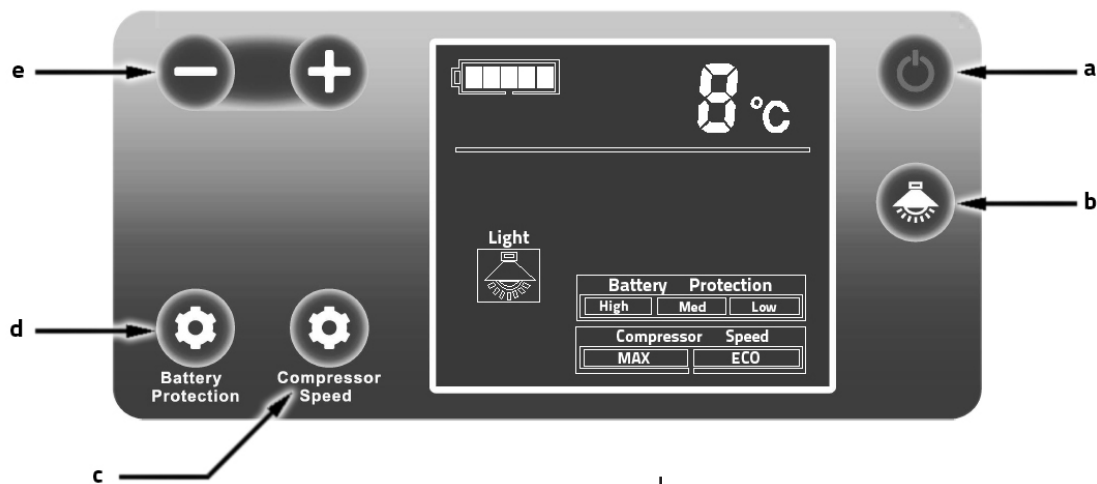

Части на контролния панел

a	Главен превключвател
b	Бутон за осветление
b	Бутон за скоростта на компресора
d	Бутон за защита на батерията
e	+ - настройка

Безопасна работа с оборудването

- Дори ако устройството е било почистено, преди да напусне фабриката, силно препоръчваме да използвате мека кърпа, навлажнена в топла вода с малко неутрален почистващ препарат, за да го почистите отново. След това го избършете със суха, мека кърпа. (**Известие:** *Електрическите компоненти могат да се избърсват само със суха кърпа*)
- **Предупреждение:** Никога не потапяйте уреда във вода. Не включвайте уреда, когато той е мокър.
- Уредът е предназначен само за употреба на закрито, никога не го излагайте на влага.
- Предпазвайте уреда и кабела от топлина и влага.
- Квалифициран техник трябва да монтира захранването на лодката.
- **ПРЕДУПРЕЖДЕНИЕ:** Не използвайте уреда, ако той е видимо повреден.
- Само квалифициран сервизен техник може да ремонтира този уред. Неправилните ремонти могат да доведат до опасност.
- Ако захранващият кабел на уреда е повреден, той трябва да бъде заменен от производителя, сервизен център или подобно квалифицирано лице, за да се избегне опасност.
- Препоръчително е уредът да се използва на равна повърхност и под наклон по-малък от 30°, когато е включен.
- При транспортиране не наклоняйте уреда на повече от 30°, боравете с продукта внимателно.
- Ако уредът е наклонен повече от това, винаги го оставяйте изключен за 24 часа, преди да го включите.
- Вашият уред се нуждае от добра вентилация, трябва да осигурите свободно пространство за циркулация на въздуха отзад (200 мм) и отстрани (100 мм) на уреда.
- Не поставяйте уреда в близост до открит пламък или източници на топлина (нагреватели, пряка слънчева светлина, газови фурни и др.) - риск от прегряване!
- Поставете уреда на сухо и добре проветриво място, далеч от източници на топлина (като печки, горещ дим и др.) и избягвайте пряка слънчева светлина.
- Винаги осигурявайте достатъчна вентилация, за да не се натрупва топлина по време на работа.
- Не покривайте вентилационните отвори.
- Уверете се, че напрежението е в рамките на правилния диапазон за кабела и връзката. Табелката с техническите данни на устройството показва точните диапазони на напрежението.
- **ПРЕДУПРЕЖДЕНИЕ!** Преди да включите уреда, се уверете, че кабелът и щепселът са в изправност.
- **ВНИМАНИЕ!** Свържете уреда по следния начин:
 - Използвайте кабел 12/24 V към контакт на автомобила (напр. запалка за цигари).
 - С помощта на адаптер за 230 V с кабел към стандартен контакт за 230 V.
 - Проверете дали параметрите на захранването върху табелката съответстват на тези на електрическата мрежа.
- **ПРЕДУПРЕЖДЕНИЕ!** Изключете уреда от електрическата мрежа преди почистване, поддръжка и след употреба.
- **ОПАСНОСТ!** Не докосвайте кабелите с голи ръце. Това се отнася особено за случаите, когато уредът се захранва с електричество от 230 V. Електрическа мрежа 230 V.
 - Не дърпайте кабела, когато го изключвате от електрическата мрежа.
 - Ако уредът е свързан към контакт с напрежение 12/24 V: преди да свържете устройството за зареждане, изключете хладилника и другите електрически уреди от батерията.
 - Ако уредът е свързан към контакт 12/24 V: изключете уреда от контакта или го изключете, когато изключвате двигателя. В противен случай акумулаторът може да се разрези.
 - Съхранявайте хранителните продукти само в оригиналната им опаковка или в подходящи съдове.
 - Не пълнете вътрешния контейнер с лед или течности.
 - Не дръжте никакви електрически уреди в хладилника, тъй като те могат да се повредят.
 - Не съхранявайте в уреда запалими предмети, като например спрейове.
 - Хладилният уред не е подходящ за транспортиране на корозивни вещества, съдържащи разтворители.
 - **Предупреждение:** Не позволявайте на децата да си играят с хладилника (например да се катерят или да стоят върху хладилника). Те могат да повредят хладилника и да се наранят сериозно.
 - Електрическите уреди не са играчки. Съхранявайте и използвайте оборудването на място, недостъпно за деца.
 - Лица (включително деца) с ограничени физически, сензорни или умствени способности или без достатъчен опит в работата с домакински уреди не трябва да работят с него без надзора на отговорно лице.

Инструкции за опазване на околната среда

ЛИКВИДИРАНЕ:

Електрическите уреди не трябва да се изхвърлят заедно с битовите отпадъци.

Съгласно Директива 2002/96/ЕО относно отпадъците от електрическо и електронно оборудване (ОЕЕО/ОЕЕО) и свързаното с нея национално законодателство, електрическите отпадъци трябва да се разделят и да се рециклират. Рециклирането като алтернатива на изхвърлянето: собственикът на електрическото оборудване е трябва да отнесе оборудването в пункт за събиране или да осигури правилното му рециклиране.

Електроотпадъците могат да бъдат изхвърляни в пункт за събиране на отпадъци, който работи в съответствие с приложените национални директиви за отпадъците. Това не се отнася за принадлежности без електрически компоненти.

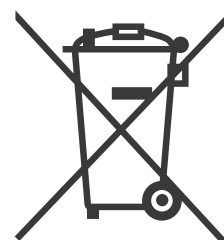

Отстраняване на неизправности

Често задавани въпроси

Устройството не работи

- Проверете дали устройството е включено
- Проверете състоянието на захранването (опитайте с друг източник на захранване, напр. друг автомобил, друг контакт)
- Уверете се в правилното и пълно свързване на кабелите
- Проверете състоянието на предпазителя на устройството

Лошо охлаждане

- Хладилникът е препълнен
- В хладилника има горещ продукт
- Вратата е открената
- Уплътнението на вратата е нарушено
- Проблеми, произтичащи от лошо охлаждане (осигурете поне 100 мм около пространство)
- Температурата на околната среда е твърде висока
- Настройката на температурата е твърде висока

От устройството се чува звук на течаща вода

- Нормално явление, причинено от циркулацията на хладилния агент в устройството

Необичайни звуци при стартиране на устройството

- Хладилникът не е поставен върху равна повърхност

Съобщения за грешка

Код F1 - Активирана защита на акумулатора, можете да зададете по-ниско ниво на защита, обърнете внимание на състоянието на заряда на акумулатора на автомобила.

Код F2 - Защита от претоварване на системата. Изключете устройството, изчакайте около 30 минути и го стартирайте отново. Ако проблемът продължава, свържете се с вашия дилър.





Код F3 - Защита срещу често стартиране на компресора. Изключете устройството, изчакайте около 30 минути и го стартирайте отново. Ако проблемът продължава, свържете се с вашия дилър.

Код F4 - Претоварване на компресора или ниска производителност на компресора. Изключете устройството, изчакайте около 30 минути и го стартирайте отново. Ако проблемът продължава да съществува, свържете се с вашия дилър.

Код F5 - Защита срещу високи температури на компресора. Изключете оборудването, поставете го на добре проветриво място, изчакайте поне 30 минути и го стартирайте отново. Ако проблемът продължава, свържете се с вашия дилър.

Кодове F7/F8 - Грешка на сензора за телото. Рестартирайте компресора. Ако проблемът продължава, свържете се с вашия дилър.

- Ако грешките F продължават след рестартиране на уреда, свържете се с вашия дилър или професионален сервиз.
- Този уред е оборудван с вграден предпазител от 15 А. Той се намира отвътре зад решетката на страничния капак. Когато го подмените, винаги изключвайте уреда от електрическата мрежа.

Защита	12V		24V		#	12V	24V	Икона
	Изключване	Рестартиране	Изключване	Рестартиране				
L (ниско)	9,6V	10,9V	21,3V	22,7V	0	U > 9,5 V	U > 21,2 V	
M (среден)	10,8V	11,4V	22,3V	23,7V	1	9,6 - 10,7V	21,3 - 22,2V	
H (висок)	11,3V	12,5V	24,6V	26V	2	10,8 - 11,2V	22,3 - 24,5V	
					3	11,3 - 11,8V	24,6 - 25,3V	
					4	11,9 - 12,5V	25,4 - 26V	
					5	U > 12,6 V	U > 26,1 V	