

- PL *MYJKA PAROWA*
- GB *STEAM CLEANER*
- D *DAMPFREINIGER*
- RUS *ПАРОВОЙ ОЧИСТИТЕЛЬ*
- UA *ПАРООЧИЩУВАЧ*
- LT *GARO VALYTUVAS*
- LV *TVAIKA TĪRĪTĀJS*
- CZ *PARNÍ ČISTIČ*
- SK *PARNÝ ČISTIČ*
- H *GŐZTISZTÍTÓ*
- RO *CURATITOR CU ABURI*
- E *LIMPIADOR A VAPOR*
- F *NETTOYEUR VAPEUR*
- I *PULITORE A VAPORE*
- NL *STOOMREINIGER*
- GR *ΔΙΑΤΑΞΗ ΚΑΘΑΡΙΣΜΟΥ ΜΕ ΑΤΜΟ*

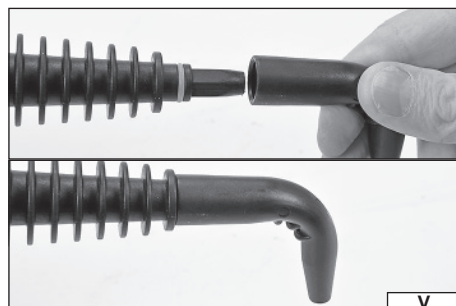

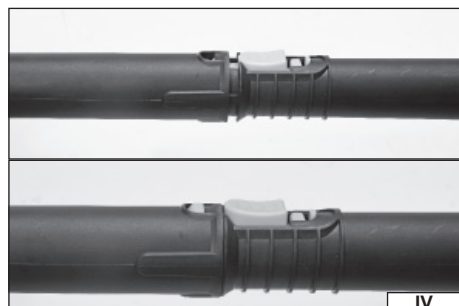
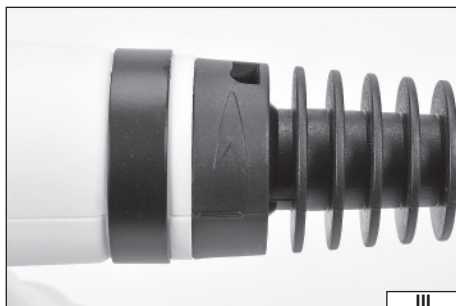
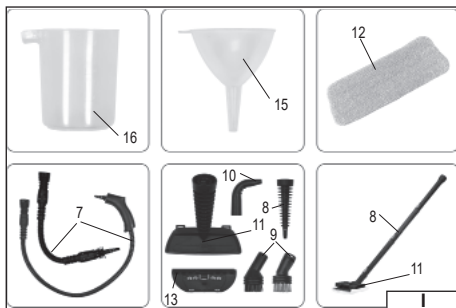
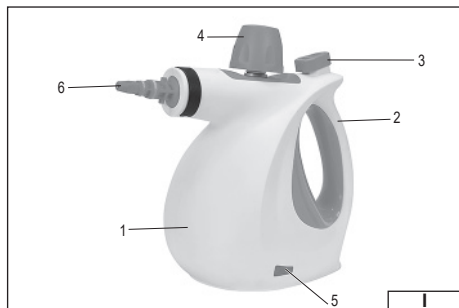

PL

1. obudowa
2. uchwył
3. włącznik
4. pokrywa zbiornika
5. lampa kontrolna
6. wylot pary
7. przedłużka elastyczna
8. przedłużka sztywna
9. dysza ze szczotką
10. dysza kałowa
11. dysza płaska
12. nakładka z tkaniny
13. nakładka z ściągaczem
15. lejek
16. miarka

GB

1. housing
2. handle
3. ON/OFF Switch
4. Tank lid
5. indicator light
6. steam outlet
7. flexible extension
8. rigid extension
9. brush nozzle
10. angular nozzle
11. flat nozzle
12. cloth pad
13. puller pad
14. funnel
15. measuring cup

D

1. Gehäuse
2. Haltegriff
3. Steuerschalter
4. Behälterabdeckung
5. Kontrollleuchte
6. Dampfaustritt
7. Verlängerung, flexibel
8. Verlängerung, starr
9. Düse mit Bürste
10. Winkeldüse
11. Flachdüse
12. Stoffaufsatz
13. Aufsatz mit Abzieher
15. Trichter
16. Messbecher

RUS

1. корпус
2. рукоятка
3. выключатель
4. крышка резервуара
5. контрольная лампочка
6. выходящее отверстие пара
7. гибкий удлинитель
8. жесткое удлинение
9. сопло с щеткой
10. угловое сопло
11. плоское сопло
12. тканевая накладка
13. накладка с водосгоном
14. воронка
16. мерный стакан

UA

1. корпус
2. ручка
3. вимикач
4. кришка резервуару
5. контрольна лампа
6. отвір випуску пара
7. гнучкий подовжувач
8. жорсткий подовжувач
9. сопло зі щіткою
10. кутове сопло
11. плоске сопло
12. тканинна накладка
13. накладка з водозгоном
15. воронка
16. мірна ємність

LT

1. korpusas
2. rankena
3. jungiklis
4. bako dangtis
5. signalinė lemputė
6. garų išleidimo anga
7. lankstus prailgintuvas
8. standus prailgintuvas
9. purkštuvas su šepetėiu
10. kampinis purkštuvas
11. plokščias purkštuvas
12. apdangalas iš audinio
13. apdangalas su tampriu apsiuvu
15. piltuvėlis
16. indas su matavimo skale

LV

1. korpus
2. rokturis
3. slēdzis
4. tvertnes vāks
5. indkators
6. tvaika izēja
7. elastīgs pagarinājums
8. cietais pagarinājums
9. sprausla ar birsti
10. leņķa sprausla
11. plakānā sprausla
12. auduma uzliktnis
13. uzliktnis ar gumiju ūdens noņemšanai
15. piltuve
16. mērtrauks

CZ

1. kryt
2. rukojeť
3. spínač
4. kryt nádrže
5. kontrolka
6. výstup páry
7. elastické prodloužení
8. pevné prodloužení
9. nástavec s kartáčem
10. rohový nástavec
11. plochý nástavec
12. textilní povlak
13. povlak se stahovací gumičkou
15. trychtýř
16. odměrka

SK

1. plášť
2. držiak
3. zapínač
4. veko nádobý
5. kontrolka
6. výstup pary
7. flexibilné predĺženie
8. pevné predĺženie
9. dýza s keľou
10. uhlová dýza
11. plochá dýza
12. textilný nadstavec
13. nadstavec so stierkou
15. lievik
16. mierka

H

1. ház
2. fogantyú
3. bekapcsológomb
4. tartály fedél
5. visszajelző lámpa
6. gőznyílás
7. rugalmas hosszabbító
8. merev hosszabbító
9. keféس fúvóka
10. sarok fúvóka
11. lapos fúvóka
12. szövet feltét
13. lehúzóс feltét
15. tölcсér
16. mérőpohár

RO

1. carcasa
2. mâner
3. Comutator ON/OFF (pornit/oprit)
4. capacul rezervorului
5. lampă indicatoare
6. ieşire aburi
7. prelungitor flexibil
8. prelungitor rigid
9. duză cu perie
10. duză unghiulară
11. duză plată
12. material textil
13. raclată
14. pânne
15. cupă de măsură

E

1. carcasa
2. mango
3. interruptor
4. tapa del depósito
5. testigo
6. salida de vapor
7. extensión flexible
8. extensión rígida
9. boquilla con cepillo
10. boquilla angular
11. boquilla plana
12. cubierta de tela
13. cubierta con extractor
15. embudo
16. medidor

F

1. corps
2. poignée
3. interrupteur
4. bouchon du réservoir
5. voyant d'alimentation
6. sortie de la vapeur
7. extension souple
8. extension rigide
9. buse avec brosse
10. buse inclinée
11. buse plate
12. accessoire avec tissu
13. accessoire avec raclette
15. entonnoir
16. récipient doseur

I

1. involucro
2. impugnatura
3. interruttore
4. coperchio serbatoio
5. spia di controllo
6. uscita del vapore
7. prolunga flessibile
8. prolunga rigida
9. ugello con spazzola
10. ugello triangolare
11. ugello piatto
12. panno in tessuto
13. panno cuffia
14. imbuto
15. misurino

NL

1. behuizing
2. handvat
3. schakelaar
4. tankdeksel
5. controlelampje
6. stoomuitlaat
7. flexibel verlengstuk
8. stijf verlengstuk
9. mondstuk met borstel
10. schuin mondstuk
11. vlak mondstuk
12. geweven hoës
13. opzetstuk met aftrekker
14. trechter
15. maatbeker

GR

1. περίβλημα
2. λαβή
3. διακόπτης
4. κάλυμμα δεξαμενής
5. λυχνία
6. εξαγωγή αέρα
7. ελαστική επέκταση
8. άκαμπτη επέκταση
9. ακροφύσιο με βούρτσια
10. γωνιακό ακροφύσιο
11. επίπεδο ακροφύσιο
12. κάλυμμα από ύφασμα
13. κάλυμμα με σφικτήρα
15. χοάνη
16. μέτρο



Przeczytać instrukcję
Read the operating instruction
Bedienungsanleitung durchgelesen
Прочитать инструкцию
Прочитати інструкцію
Perskaityti instrukciją
Jālasa instrukciju
Přečítat návod k použití
Přečítat návod k obsluze
Olyvasni utasítást
Citești instrucțiunile
Lea la instrucción
Lisez la notice d'utilisation
Leggere il manuale d'uso
Lees de instructies
Διαβάστε τις οδηγίες χρήσης



Uwaga! Gorąca powierzchnia.
Caution! Hot surface.
Achtung! Heiße Oberfläche.
Внимание! Горячая поверхность
Увага! Гаряча поверхня.
Dėmesio! Karštas paviršius.
Uzmanību! Karsta virsma.
Pozor! Horký povrch.
Pozor! Horúci povrch.
Figyelem! Forró felület.
Atenție! Suprafață fierbinte.
¡Atención! Superficie caliente.
Attention ! Surface chaude.
Attenzione! Superficie calda.
Let op! Heet oppervlak.
Προσοχή! Ζεστή επιφάνεια



Uwaga! Wylot pary.
Caution! Steam outlet.
Achtung! Dampfaustritt
Внимание! Выход пара.
Увага! Випуск пара.
Dėmesio! Garų išleidimo anga.
Uzmanību! Tvaika izeja.
Pozor! Výstup páry.
Pozor! Výstup pary.
Figyelem! Kőmőldőz.
Atenție! Ieșire aburi
¡Atención! Salida de vapor.
Attention ! Sortie de la vapeur.
Attenzione! Uscita vapore.
Let op! Stoomuitlaat.
Προσοχή! Έξοδος ατμού.



OCHRONA ŚRODOWISKA

Symbol wskazujący na selektywne zbieranie zużytego sprzętu elektrycznego i elektronicznego. Zużyte urządzenia elektryczne są surowcami wtórnymi - nie wolno wyrzucać ich do pojemników na odpady domowe, ponieważ zawierają substancje niebezpieczne dla zdrowia ludzkiego i środowiska! Prosimy o aktywną pomoc w oszczędnym gospodarowaniu zasobami naturalnymi i ochronie środowiska naturalnego przez przekazanie zużytego urządzenia do punktu składowania zużytych urządzeń elektrycznych. Aby ograniczyć ilość usuwanych odpadów konieczne jest ich ponowne użycie, recykling lub odzysk w innej formie.

ENVIRONMENTAL PROTECTION

Correct disposal of this product: This marking shown on the product and its literature indicates this kind of product mustn't be disposed with household wastes at the end of its working life in order to prevent possible harm to the environment or human health. Therefore the customers is invited to supply to the correct disposal, differentiating this product from other types of refusals and recycle it in responsible way, in order to re - use this components. The customer therefore is invited to contact the local supplier office for the relative information to the differentiated collection and the recycling of this type of product.

UMWELTSCHUTZ

Das Symbol verweist auf ein getrenntes Sammeln von verschlissenen elektrischen und elektronischen Ausrüstungen. Die verbrauchten elektrischen Geräte sind Sekundärrohstoffe – sie dürfen nicht in die Abfallbehälter für Haushalte geworfen werden, da sie gesundheits- und umweltschädigende Substanzen enthalten! Wir bitten um aktive Hilfe beim sparsamen Umgang mit Naturressourcen und dem Umweltschutz, in dem die verbrauchten Geräte zu einer Annahmestelle für solche elektrischen Geräte gebracht werden. Um die Menge der zu beseitigenden Abfälle zu begrenzen, ist ihr erneuter Gebrauch, Recycling oder Wiedergewinnung in anderer Form notwendig.

ОХРАНА ОКРУЖАЮЩЕЙ СРЕДЫ

Данный символ обозначает селективный сбор изношенной электрической и электронной аппаратуры. Изношенные электроустройства – вторичное сырье, в связи с чем запрещается выбрасывать их в корзины с бытовыми отходами, поскольку они содержат вещества, опасные для здоровья и окружающей среды! Мы обращаемся к Вам с просьбой об активной помощи в отрасли экономного использования природных ресурсов и охраны окружающей среды путем передачи изношенного устройства в соответствующий пункт хранения аппаратуры такого типа. Чтобы ограничить количество уничтожаемых отходов, необходимо обеспечить их вторичное употребление, рециклинг или другие формы возврата.



ОХОРОНА НАВКОЛИШНЬОГО СЕРЕДОВИЩА

Вказаний символ означає селективний збір спрацьованої електричної та електронної апаратури. Спрацьовані електропристрої є вторинною сировиною, у зв'язку з чим заборонено викидати їх у смітники з побутовими відходами, оскільки вони містять речовини, що загрожують здоров'ю та навколишньому середовищу! Звертаємося до Вас з просябою стосовно активної допомоги у галузі охорони навколишнього середовища та економічного використання природних ресурсів шляхом передачі спрацьованих електропристроїв у відповідний пункт, що займається їх переробленням. З метою обмеження об'єму відходів, що знищуються, необхідно створити можливість для їх вторинного використання, рециклінгу або іншої форми повернення до промислового обігу.

APLINGS APSAUSGA

Simbolis nurodo, kad suvartoti elektroniniai ir elektriniai įrenginiai turi būti selektyviai surenkami. Suvartoti elektriniai įrenginiai, – tai antrinės žaliavos – jų negalima išmesti į namų ūkio atliekų konteinerį, kadangi savo sudėtyje turi medžiagų pavojingų žmogaus sveikatai ir aplinkai! Kviečiame aktyviai bendradarbiauti ekonomiskame natūralių išteklių tvarkyme perduodant netinkamą vartoti įrangą į suvartotojų elektros įrenginių surinkimo punktą. Šalinamų atliekų kiekiui apriboti yra būtinas jų pakartotinis panaudojimas, reciklingas arba medžiagų atgavimas kitoje perdirbtose formoje.

VIDES AIZSARDŽĪBA

Simbolis rāda izlietoto elektrisko un elektronisko iekārtu selektīvu savākšanu, Izlietotas elektriskas iekārtas ir atreizējās izejvielas – nevar būt izmestas ar mājamsaimniecības atkritumiem, jo satur substances, bīstamas cilvēku veselībai un videi! Lūdzam aktīvi palīdzēt saglabāt dabisku bagātību un sargāt vidi, pasniedzot izlietoto iekārtu izlietotas elektriskas ierīces savākšanas punktā. Lai ierobežot atkritumu daudzumu, tiem jābūt vēlēti izlietoti, pārstrādātiem vai dabūtiem atpakaļ citā formā.

ОХРАНА ЖИВОТНОГО ПРОСТРІДІЯ

Symbol poukazuje na nutnosť separovaného sběru opotřebených elektrických a elektronických zařízení. Opotřebená elektrická zařízení jsou zdrojem druhotných surovin – je zakázáno vyhadzovat je do nádob na komunální odpad, jelikož obsahují látky nebezpečné lidskému zdraví a životnímu prostředí! Prosíme o aktivní pomoc při úsporném hospodaření s přírodními zdroji a ochraně životního prostředí tím, že odevzdáte použité zařízení do sběrného střediska použitých elektrických zařízení. Aby se omezilo množství odpadů, je nevyhnutné jejich opětovné využití, recyklace nebo jiná forma regenerace.

ОХРАНА ЖИВОТНЕГО ПРОСТРЕДИА

Symbol poukazuje na nutnosť separovaného zberu opotrebovaných elektrických a elektronických zariadení. Opotrebované elektrické zariadenia sú zdrojom druhotných surovín – je zakázané vyhadzovať ich do kontajnerov na komunálny odpad, nakoľko obsahujú látky nebezpečné ľudskému zdraviu a životnému prostrediu! Prosíme o aktívnu pomoc pri hospodárení s prírodnými zdrojmi a pri ochrane životného prostredia tým, že opotrebované zariadenia odevzdáte do zberného strediska opotrebovaných elektrických zariadení. Aby sa obmedzilo množstvo odpadov, je nutné ich opätovné využitie, recyklácia alebo iné formy regenerácie.

КӨРНӨЙӨЗӨТӨДЕЛЕМ

A használt elektromos és elektronikus eszközök szelektív gyűjtésére vonatkozó jelzés: A használt elektromos berendezések újrafelhasználható nyersanyagok – nem szabad őket a háztartási hulladékokkal kidobni, mivel az emberi egészségre és a környezetre veszélyes anyagokat tartalmaznak! Kérjük, hogy aktívan segítsé a természeti forrásokkal való aktív gazdálkodást az elhasznált berendezéseknek a tonkrement elektromos berendezéseket gyűjtő pontra történő beszállításával. Ahhoz, hogy a megsemmisített hulladékok mennyiségének csökkentése érdekében szükséges a berendezések ismételt vagy újra felhasználása, illetve azoknak más formában történő visszanyerése.

PROTEJAREA MEDIULUI

Simbolul adunărilor selective a utilajelor electrice și electronice. Utilajele electrice uzate sunt materia primă repetată – este interzisă aruncarea lor la gunoi, deoarece conțin substanțe dăunătoare sănătății omenești cât și dăunătoare mediului! Vă rugăm deci să aveți o atitudine activă în ceace privește gospodăria economică a resurselor naturale și protejarea mediului natural prin predarea utilajului uzat la punctul care se ocupă de asemenea utilaje electrice uzate. Pentru a limita cantitățile deșeurilor eliminate este necesară întrebuințarea lor din nou , prin reciclind sau recuperarea în altă formă.

PROTECCIÓN DEL MEDIO AMBIENTE

El símbolo que indica la recolección selectiva de los aparatos eléctricos y electrónicos usados. ¡Aparatos eléctricos y electrónicos usados son reciclados – se prohíbe tirarlos en contenedores de desechos domésticos, ya que contienen sustancias peligrosas para la salud humana y para el medio ambiente! Les pedimos su participación en la tarea de la protección y de los recursos naturales y del medio ambiente, llevando los aparatos usados a los puntos de almacenamiento de aparatos eléctricos usados. Con el fin de reducir la cantidad de los desechos, es menester utilizarlos de nuevo, reciclarlos o recuperarlos de otra manera.

PROTECTION DE L'ENVIRONNEMENT

Le symbole qui indique la collecte sélective des déchets d'équipements électriques et électroniques. Les dispositifs électriques usés sont des matières recyclables – il est interdit de les jeter dans des récipients pour des ordures ménagères car ils contiennent des substances nocives pour la santé humaine et l'environnement ! Nous vous prions de nous aider à soutenir activement la gestion rentable des ressources naturelles et à protéger l'environnement naturel en rendant le dispositif usé au point de stockage des dispositifs électriques usés. Pour réduire la quantité de déchets éliminés il est nécessaire de les réutiliser, de les recycler ou de les récupérer sous une autre forme.

TUTELA DELL'AMBIENTE

Simbolo della raccolta selezionata dei prodotti elettrici ed elettronici fuori uso. I dispositivi elettrici fuori uso sono rifiuti riciclabili - non vanno buttati in contenitori per rifiuti domestici, in quanto contengono sostanze pericolose per la salute e l'ambiente! Agite attivamente a favore della gestione economica delle risorse naturali e a favore della protezione dell'ambiente, consegnando gli utensili fuori uso ai centri di raccolta. Per ridurre la quantità dei rifiuti buttati, è necessario che siano riusati, riciclati o recuperati in qualsiasi modo.

BESCHERMING VAN HET MILIEU

Het symbool wijst op de selectieve inzameling van oude elektrische en elektronische apparatuur. Verbruikte elektrische apparaten kunnen worden gerecycled. Het is verboden dit bij het huishoudelijk afval te gooien aangezien dit stoffen bevat die schadelijk kunnen zijn voor de gezondheid en voor het milieu! Wij vragen u actief bij te dragen de economische natuurlijke hulpbronnen te beschermen en het milieu te beschermen door deze gebruikte apparaten in te leveren bij een speciaal punt dat hiervoor is bestemd. Om de verwijdering van afvalstoffen te verminderen is hergebruik, recycling of het op een andere wijze herstellen noodzakelijk.

Η ΠΡΟΣΤΑΣΙΑ ΤΩΝ ΠΕΡΙΒΑΛΛΟΝΤΩΝ

Το σύμβολο που υποδεικνύει την επιλεκτική συλλογή του αναλωμένου εξοπλισμού ηλεκτρικού και ηλεκτρονικού. Ο αναλωμένος ηλεκτρικός εξοπλισμός είναι ανακυκλώσιμο υλικό – δεν πρέπει να πετάγεται στον κοινό κάδο σκουπίδιών, διότι περιέχει συστατικά επικίνδυνα για την ανθρώπινη υγεία και το περιβάλλον! Παρακαλούμε να βοηθήτε δραστήκ στην εξοικονομημένη διαχείριση των φυσικών πόρων και την προστασία του φυσικού περιβάλλοντος μέσω της παράδοσης της αναλωμένης συσκευής στο σημείο διάθεσης των αναλωμένων ηλεκτρικών συσκευών. Για να περιορίσετε την ποσότητα των αφαιρούμενων απόβλητων είναι απαραίτητη η εκ νέου χρήση τους, η ανακύκλωση ή ανακύκλωση σε άλλη μορφή.

CHARAKTERYSTYKA PRODUKTU

Myjka parowa służy do czyszczenia gładkich powierzchni za pomocą strumienia gorącej pary. Szczególnie przydatna w łazienkach, toaletach, kuchni, a także do czyszczenia okien i lusterek. Produkt jest przeznaczony tylko do użytku domowego i nie jest przeznaczony do zastosowań komercyjnych. Prawidłowa, niezawodna i bezpieczna praca urządzenia zależna jest od właściwej eksploatacji, dlatego:

Przed przystąpieniem do użytkowania produktu należy przeczytać całą instrukcję i zachować ją.

Ze szkody powstałe w wyniku nieprzestrzegania przepisów bezpieczeństwa i zaleceń niniejszej instrukcji dostawca nie ponosi odpowiedzialności. Używanie produktu niezgodnie z przeznaczeniem, powoduje także utratę praw użytkownika do gwarancji, a także z tytułu rękojmi.

WYPOSAŻENIE PRODUKTU

Produkt jest dostarczany w stanie kompletnym, ale wymaga przeprowadzenia czynności przygotowawczych przed rozpoczęciem pracy, opisanych w dalszej części instrukcji. Wraz z produktem dostarczane są dysze różnego kształtu i przeznaczenia oraz miarka, lejek i nakładka materiałowa na dyszę do czyszczenia dużych powierzchni.

INSTRUKCJE BEZPIECZEŃSTWA

Uwaga! Przeczytać wszystkie poniższe instrukcje. Nieprzestrzeganie ich może prowadzić do porażenia elektrycznego, pożaru albo do uszkodzeń ciała.

PRZESTRZEGAĆ PONIŻSZYCH INSTRUKCJI

Nie należy korzystać z produktu w środowisku o zwiększonym ryzyku wybuchu, zawierającym palne ciecze, gazy lub opary. Przed uruchomieniem sprawdzić czy produkt, jego akcesoria oraz kabel przyłączeniowy nie zostały uszkodzone. Jeżeli zostaną zauważone jakiegokolwiek uszkodzenia zabronione jest rozpoczynanie pracy produktem. Wszelkich wymian uszkodzonych elementów, w tym kabla zasilającego, należy dokonywać w uprawnionych do tego zakładach. Zabroniona jest samodzielna naprawa produktu.

Produkt jest przeznaczony tylko do pracy wewnątrz pomieszczeń. Nie należy narażać produktu na kontakt z opadami atmosferycznymi lub wilgocią. Woda i wilgoć, która dostanie się do wnętrza produktu zwiększa ryzyko porażenia prądem elektrycznym. Nie zanurzać produktu w wodzie lub innej cieczy.

Produkt należy podłączać tylko do sieci elektrycznej o napięciu i częstotliwości widocznych na tabliczce znamionowej urządzenia. Wtyczka kabla zasilającego musi pasować do gniazdka sieciowego. Nie wolno modyfikować wtyczki. Nie wolno stosować żadnych adapterów w celu przystosowania wtyczki do gniazdka. Niemodyfikowana wtyczka pasująca do gniazdka zmniejsza ryzyko porażenia prądem elektrycznym.

Produkt wykonany w I klasie izolacji elektrycznej zawsze musi być podłączony do gniazdka wyposażonego w przewód ochronny. Sieć zasilająca powinna być wyposażona w bezpiecznik różnicowo-prądowy o prądzie zadziałania nie większym niż 30 mA.

Po każdym wykorzystaniu należy odłączyć wtyczkę kabla zasilającego od gniazdka sieciowego. Zawsze odłączać urządzenie od zasilania jeżeli pozostanie ono bez nadzoru oraz przed składaniem, rozkładaniem lub czyszczeniem.

Urządzenia podłączonego do zasilania nie należy zostawiać bez nadzoru.

Nie przeciągać kabla zasilającego. Nie używać kabla zasilającego do noszenia produktu, podłączania i odłączania wtyczki od gniazdka sieciowego. Unikać kontaktu kabla zasilającego z ciepłem, olejami, ostrymi krawędziami i ruchomymi elementami. Uszkodzenie kabla zasilającego zwiększa ryzyko porażenia prądem elektrycznym. W przypadku uszkodzenia kabla zasilającego (np. przecięcie, stopienie izolacji) należy natychmiast odłączyć wtyczkę kabla od gniazdka, a następnie przekazać produkt do autoryzowanego zakładu naprawczego. Zabronione jest użytkowanie produktu z uszkodzonym kablem zasilającym. Zabroniona jest naprawa kabla zasilającego, kabel musi zostać wymieniony na nowy w autoryzowanym punkcie serwisowym.

Przed montażem, demontażem lub regulacją akcesoriów produktu należy odłączyć wtyczkę przewodu zasilającego od gniazdka sieciowego.

Przed uruchomieniem produktu należy się upewnić, że wybrane akcesorium zostało poprawnie zamontowane.

Nie przeciągać produktu. Temperatura obudowy nie może przekroczyć 60 °C. Przeciążanie produktu spowoduje jego szybsze zużycie, a także może spowodować uszkodzenie oraz zwiększa ryzyko porażenia prądem elektrycznym.

Podczas pracy produkt należy mieć cały czas pod nadzorem.

Produkt nie jest przeznaczony do użytkowania przez dzieci. Trzymać produkt oraz jego kabel poza zasięgiem dzieci. Należy zwrócić uwagę, żeby dzieci nie potraktowały produktu jako zabawkę.

Dzieci bez nadzoru nie powinny wykonywać czyszczenia i konserwacji produktu.

Trzymać urządzenie poza zasięgiem dzieci jeżeli jest zasilane lub stygnie.

Produkt nie jest przeznaczony do użytkowania przez osoby o obniżonych możliwościach fizycznych, umysłowych i osoby o braku doświadczenia i znajomości urządzenia, chyba, że zostanie zapewniony zostanie nadzór lub instruktaż odnośnie do użytkowania

produktu w bezpieczny sposób, tak aby związane z tym zagrożenia były zrozumiałe.

Zbiornik wody nie może być otwarty podczas używania urządzenia.

Nie używać urządzenia jeżeli zostało upuszczone, jeżeli są widoczne ślady uszkodzenia lub jeżeli przecieka.

Nigdy nie kierować strumienia pary na siebie, inne osoby lub zwierzęta. Kontakt z gorącą parą grozi poważnymi poparzeniami.

Nigdy nie napełniać produktu inną substancją niż czysta, zimna woda. Zwłaszcza nie stosować substancji łatwopalnych takich, jak alkohole, rozpuszczalniki. Nie dolewać lub nie dosypywać do wody żadnych innych substancji np. detergentów.

OBSŁUGA PRODUKTU

Przygotowanie do pracy

Uwaga! Wszystkie czynności opisane w tym punkcie należy przeprowadzić przy odłączonym zasilaniu produktu. Należy się upewnić, że wtyczka kabla zasilającego została wyjęta z gniazdka sieciowego.

Produkt należy rozpakować, całkowicie usuwając wszystkie elementy opakowania. Zaleca się zachować opakowanie, może być pomocne przy późniejszym transporcie i magazynowaniu produktu.

Sprawdzić produkt pod kątem uszkodzeń. W przypadku stwierdzenia jakichkolwiek uszkodzeń nie należy używać produktu przed usunięciem uszkodzeń lub wymianą uszkodzonych elementów na nowe, wolne od uszkodzeń.

Zamocować na wylocie pary dyszę do wybranego rodzaju pracy. Dyszę należy zamontować za pomocą złącza bagnetowego, nakładając ją na wylot tak, aby trzpienie wylotu trafiły w wycięcia w gnieździe montażowym dyszy (II). Następnie dyszę należy obrócić zgodnie z kierunkiem strzałki, aby ją zablokować (III). Sprawdzić poprawność montażu, poprawnie zamontowanej dyszy nie można zdemontować ciągnąc ją w kierunku wylotu pary.

Demontaż dyszy należy dokonać odwrotnie do montażu.

Dyszę można zamocować bezpośrednio na wylocie pary urządzenia lub za pomocą przedłużki, sztywnej lub elastycznej.

Przedłużki mocuje się identycznie jak dysze lub za pomocą złącza zatrzaskowego (IV).

Dysze kątową oraz wyposażoną w szczotkę montuje się nasuwając ją do oporu na wylot pary urządzenia (V).

Na dyszę płaską można zamocować pokrowiec z tkaniny, nakładając go tak, aby zakrył całkowicie spód dyszy (VI). Zamiennie, można zaczepić nakładkę ze ściągaczem. Zaczepy nakładki powinny trafić w otwory z tyłu dyszy tak aby utworzyły zawias, a następnie zamocować przód nakładki za pomocą zatrzasku (VII).

Napełnianie i opróżnianie wody

Uwaga! Przed rozpoczęciem napełniania lub opróżniania wody należy się upewnić, że produkt jest odłączony od zasilania. Wtyczka przewodu zasilającego jest wyciągnięta z gniazdka. Produkt oraz woda w nim zgromadzona musi być także ostudzona.

Odkręcić pokrywę zbiornika wody, napełnić zbiornik wodą w objętości nie przekraczającej znamionowej pojemności zbiornika podanej w tabeli z danymi technicznymi. Zaleca się, aby do zbiornika nie wlewać więcej niż 0,28 l wody. Pozwoli to osiągnąć najlepszą wydajność urządzenia.

Do produktu została dołączona miarka oraz lejek, zaleca się użyć oba przyrządy, co pozwoli zminimalizować ryzyko rozchlapania wody podczas napełniania zbiornika. Rozchlapaną wodę należy dokładnie powycierać przed podłączeniem urządzenia do sieci zasilającej.

Po napełnieniu zbiornika należy zakręcić pokrywę zbiornika. Zabronione jest używanie urządzenia z otwartym zbiornikiem.

Po zakończeniu używania należy produkt odłączyć od zasilania, wyciągając wtyczkę kabla zasilającego z gniazdka.

Odczekać do całkowitego ostudzenia produktu oraz wody pozostającej w zbiorniku. Odkręcić pokrywę zbiornika, odwrócić urządzenie do góry dnem i całkowicie opróżnić zbiornik. Zakręcić pokrywę zbiornika.

Uwaga! Pokrywa posiada zabezpieczenie, które nie pozwala jej odkręcić jeżeli w zbiorniku jest zgromadzona para pod zbyt wysokim ciśnieniem. Zbyt wczesne odkręcenie pokrywy może spowodować uwolnienie się gorącej pary lub nawet wody, która może być przyczyną poważnych poparzeń.

Włączanie i wyłączanie urządzenia

Po zamontowaniu dyszy i napełnieniu zbiornika wodą należy urządzenie ustawić na równym, twardym i stabilnym podłożu, a następnie podłączyć wtyczkę produktu do gniazdka sieci zasilającej. Zaświeci się lampka znajdująca się podstawie produktu. Oznacza to rozpoczęcie podgrzewania wody zgromadzonej w zbiorniku. Po tym jak lampka zgaśnie produkt jest gotowy do użycia.

Włącznik posiada blokadę zabezpieczającą przed przypadkowym włączeniem, należy ją przesunąć kciukiem w kierunku wylotu pary, a następnie wcisnąć i przytrzymać włącznik. Para znacznie wydobywać się z wylotu. Im głębsze naciśnięcie włącznika tym bardziej intensywny strumień pary.

Ostrzeżenie! Zachować uwagę, aby części ciała nie znalazły się w pobliżu wylotu pary. Gorąca para może być przyczyną poważnych poparzeń.

Urządzenie jest wyposażone w termostat, który automatycznie uruchomi podgrzewanie wody, jeżeli jej temperatura spadnie poniżej poziomu umożliwiającego uzyskanie znamionowej wydajności. Każdorazowe uruchomienie podgrzewania wody jest sygnalizowane zaświeceniem się lampki.

Zwolnienie nacisku na włącznik powoduje zatrzymanie wypływu pary. Następnie należy odstawić urządzenie na równe, twarde i stabilne podłoże i odłączyć wtyczkę przewodu zasilającego od gniazdka. Pozostawić urządzenie do całkowitego ostygnięcia, a następnie opróżnić zbiornik z wody.

Jakość wody

Do zbiornika należy wlewać tylko czystą, zimną wodę. Jeżeli bieżąca woda jest twarda, w przypadku braku wiedzy należy skontaktować się z lokalnym dostawcą wody, należy używać mieszanki wody bieżącej i demineralizowanej lub tylko wody demineralizowanej. Podgrzewanie twardej wody powoduje osadzanie się kamienia kotłowego, który może doprowadzić do zmniejszenia wydajności a nawet całkowitego zatkania urządzenia.

Ze względu na części wykonane z mosiądzu w zbiorniku i dyszach nie można stosować żadnych preparatów do odkamieniania.

Praca urządzeniem

Wylot dyszy należy utrzymywać w niewielkiej odległości od czyszczonej powierzchni. Parę wodną osadzoną na oczyszczanej powierzchni należy zetrzeć zanim zdąży samoczynnie wyparować. Można to zrobić za pomocą nakładki ze ściągaczem, nakładki z tkaniny lub za pomocą szmatki czy ręcznika papierowego.

W przypadku zabrudzeń trudniejszych do usunięcia oczyszczanie należy powtórzyć.

Uwaga! Nie stosować urządzenia do czyszczenia okien w niskich temperaturach. Zimna szymba w kontakcie z gorącą parą może pęknąć.

Nie należy czyścić parą powierzchni, których nie można czyścić na mokro.

Podczas pracy należy stale kontrolować ilość wody w zbiorniku. Jeżeli spada wydajność urządzenia może to oznaczać, że należy uzupełnić wodę w zbiorniku. Nie należy dopuścić do sytuacji gdzie będzie podgrzewany pusty zbiornik na wodę. Może to doprowadzić do uszkodzenia urządzenia, a także być przyczyną porażenia elektrycznego lub pożaru.

KONSERWACJA I PRZECHOWYWANIE

Po zakończeniu użytkowania należy produkt odłączyć od zasilania, wyciągając wtyczkę kabla zasilającego i poczekać do całkowitego wystudzenia wody w zbiorniku. Następnie odkręcić pokrywę zbiornika wody i obracając urządzenie do góry dnem, zbiornik opróżnić całkowicie z wody. Następnie pozostawić urządzenie z otwartym zbiornikiem do całkowitego osuszenia resztek wody ze zbiornika. Po osuszeniu zbiornik zakręcić pokrywę.

Pokrowce materiałowe zakładane na akcesoria będą wilgotne po użyciu, należy je zdjąć i pozostawić do wyschnięcia. Pokrowce można prać w pralkach mechanicznych w temperaturze do 60 st. C, nie suszyć mechanicznie i nie prasować.

Obudowę urządzenia czyścić za pomocą lekko wilgotnej ściereczki, a następnie osuszyć lub pozostawić do wyschnięcia. Nigdy nie zanurzać obudowy urządzenia w wodzie lub innym płynie. Nie stosować do czyszczenia, alkoholu, rozpuszczalników, środków żrących lub ściernych.

Nie stosować ostrych przedmiotów do przetykania dysz. Zatkane dysze muszą zostać wymienione na nowe przed podjęciem dalszego użytkowania.

Produkt przechowywać w miejscach suchych, zacienionych i z dobrą wentylacją. Miejsce przechowywania powinno chronić przed dostępem do urządzenia osób niepowołanych, a zwłaszcza dzieci. Zaleca się produkt przechowywać w opakowaniu dostarczonym z produktem.

DANE TECHNICZNE

Parametr	Jednostka miary	Wartość
Numer kat.		67201
Napięcie znamionowe	[V~]	220 - 240
Częstotliwość znamionowa	[Hz]	50/60
Moc znamionowa	[W]	900 - 1050
Pojemność zbiornika wody	[l]	0,4
Ciśnienie pary	[MPa]	0,3
Maksymalna temperatura pary	[°C]	110
Wydajność	[g/min]	28 - 40
Stopień ochrony		IPX4
Klasa izolacji		I
Masa	[kg]	0,9

PRODUCT OVERVIEW

The steam cleaner is designed for cleaning smooth surfaces with a hot steam jet. Particularly useful in bathrooms, toilets, kitchens, as well as for cleaning windows and mirrors. The product is intended for domestic applications only, and not for any commercial use. The correct, reliable, and safe operation of the device depends on its proper use, so:

Read and keep the entire manual before the first use of the product.

The supplier shall not be held liable for any damage resulting from failure to observe the safety regulations and recommendations specified in this manual. Use of the product for purposes other than those for which it was intended shall cause the loss of the user's rights to the guarantee and under warranty.

ACCESSORIES

The product is delivered complete, but requires carrying out a number of preliminary actions described in further sections of the manual, before starting operation. The product comes with nozzles of various shapes and purpose, as well as a measuring cup, funnel and a cloth pad for cleaning large surfaces.

SAFETY INSTRUCTIONS

Caution! Read all of the following instructions. Failure to do so may result in electric shock, fire, or personal injury.

FOLLOW THE INSTRUCTIONS BELOW

Do not use the product in an explosive environment containing flammable liquids, gases, or vapours.

Before starting the product for the first time, make sure that the product, its accessories, and the power cord have not been damaged. If any damage is discovered, it is not allowed to start working with the product. Any damaged components, including the power cord, must be replaced at an authorized facility. It is not allowed to repair the product on your own.

The product is intended for indoor use only. Do not expose the product to any precipitation or moisture. If water and moisture enters the product, the risk of an electric shock is significantly increased. Do not immerse the product in water or any other liquid. Connect the product to the power network providing the voltages and frequencies indicated on the nameplate of the unit, exclusively. The plug of the power cord must match the power socket. Do not modify the plug. Do not use any power adapters to adapt the plug to the socket. An unmodified plug, which matches the socket, reduces the risk of an electric shock.

A product with first class electrical insulation must always be connected to an outlet equipped with a protective conductor. The mains power supply should be equipped with a residual current fuse with a tripping current of 30 mA or less.

After each application, unplug the power cord from the power socket. Always disconnect the device from the power supply, if it is left unattended, and before putting it away, disassembling, or cleaning.

Do not leave the device connected to the power supply unattended.

Do not overload the power cord. Do not use the power cord to carry the product, connect, or disconnect the plug from the power socket. Avoid any contact between the power cord and heat sources, oil, sharp edges, and moving parts. Damage to the power cord increases the risk of an electric shock. If the power cord is damaged (e.g. it is cut, its insulation is melted), immediately unplug it from the wall socket, and return it to an authorised service facility. It is not allowed to use the product with a damaged power cord. It is not allowed to have the power cord repaired. It must be changed for a new one at an authorized service centre.

Disconnect the power cord from the power socket, before installing, removing, or adjusting any of the product accessories.

Make sure that the selected accessory has been installed correctly, before starting the product.

Do not overload the product. The temperature of the housing must not exceed 60°C. Overloading the product will accelerate its wear and tear, lead to its damaging, and increase the risk of an electric shock.

The product must be kept under supervision at all times during operation.

The product is not to be used by children. Keep the product and its power cord out of the reach of children. It is important to ensure that children do not see the product as a toy.

Children should not be allowed to clean or maintain the product without the supervision of an adult.

If the device is still connected to the mains power supply or is cooling down, keep it out of the reach of children.

This product cannot be used by people with impaired physical and/or mental abilities, and by people without any experience in or understanding of the operation of the product, unless they are supervised or instructed in the safe use of the product, so that they understand the relevant operating risks.

The water tank cannot remain opened when using the device.

Do not use the device if it has been dropped, if there are visible signs of damage or if it is leaking.

Never point the steam jet at yourself, other people or animals. Contact with hot steam can cause severe burns. Never fill the product with a substance other than clean, cold water. In particular, do not use flammable substances such as alcohols or solvents. Do not add any other substances to water, e.g. detergents.

PRODUCT OPERATION

Preparing the appliance for operation

Caution! All actions described in this section must be carried out with the product unplugged. Make sure that the power cord has been unplugged from the socket.

The product must be unpacked and all parts of the packaging completely removed. It is recommended to keep the packaging, as it can be helpful in further transporting and storing of the product.

Check the product for damage. In the event of any damage being found, do not use the product, before the damage has been remedied or the damaged components changed for new components, free of defects.

Attach the nozzle used for a particular type of operation to the steam outlet. Mount the nozzle using the bayonet connector, applying it to the outlet so that the outlet pins hit the notches in the nozzle mounting socket (II). Then, turn the nozzle in the direction where the arrow is pointing to lock it (III). Check if the nozzle is correctly installed and cannot be taken off by pulling it towards the steam outlet.

Disassembly of the nozzle should be done in the reverse order to the assembly.

The nozzle can be attached directly to the steam outlet of the device or by means of an extension, rigid or flexible.

The extensions can be attached in the same way as the nozzles or by means of a snap-on connector (IV).

The angular nozzle and the brush nozzle are mounted by sliding them onto the steam outlet of the device (V) until resistance is felt.

A cloth pad can be put over the flat nozzle by placing it so that it completely covers the bottom of the nozzle (VI). Alternatively, you can attach the puller pad. The pad hooks should fit into the holes at the back of the nozzle so that they form a hinge, and then the front of the pad should be fixed with the latch (VII).

Water filling and emptying

Caution! Make sure that the product is disconnected from the power supply before filling it with water or emptying. The plug of the power cord is pulled out of the socket. The product and the water stored in it must also be cooled.

Unscrew the water tank cap, fill the tank with water up to its nominal capacity specified in the technical data table. It is recommended not to pour more than 0.28 l of water into the tank. This will allow you to achieve the best performance of the device.

A measuring cup and funnel are included with the product and it is recommended to use both, as this will minimise the risk of splashing water when filling the tank. Splashed water should be thoroughly cleaned before connecting the device to the mains power supply.

After filling the tank, screw the tank cap on. It is forbidden to use the device with an open tank.

After use, disconnect the product from the power supply by unplugging the power cord from the socket.

Wait until the product and the water remaining in the tank have cooled down completely. Unscrew the tank cap, turn the device upside down and empty the tank completely. Screw the tank cap on (IV).

Caution! The cap has a safety device which prevents it from unscrewing if the pressure of the steam inside the tank is too high. Unscrewing the cap too fast can result in the release of hot steam or even water which can lead to severe burns.

Switching the device on and off

After installing the nozzle and filling the tank with water, place the device on a level, firm and stable surface, and then put the product's plug into the mains socket. The lamp on the base of the product will light up. This means that the process of heating up water stored in the tank has begun. After the lamp goes out, the product is ready for use.

The switch has a lock to prevent accidental switching on. The lock should be moved with the thumb towards the steam outlet. Then press and hold the switch. Steam will begin to escape from the outlet. The deeper the switch is pressed, the more intense the steam jet.

Warning! Make sure that body parts are not near the steam outlet. Hot steam can cause severe burns.

The device is equipped with a thermostat which automatically starts heating water if the water temperature drops below the level necessary to achieve the rated capacity. Each time the water heating begins, the lamp lights up.

Releasing the pressure on the switch stops the steam flow. Then place the device on a level, firm and stable surface and unplug the power cord from the socket. Allow the unit to cool completely and then empty the water tank.

Water quality

The tank can only be filled with clean, cold water. If the running water is hard, in case of lack of knowledge contact your local water supplier, use tap water and demineralised water mixture or only demineralised water. Heating hard water causes scale build-up, which can lead to a decrease in capacity or even a complete clogging of the device.

Due to the use of brass parts, no descaling agents can be used in the tank and nozzles.

Device operation

Keep the nozzle outlet close to the surface to be cleaned. Steam deposited on the surface to be cleaned should be rubbed off before it evaporates on its own. This can be done with the puller pad, cloth pad or with a cloth or paper towel.

Repeat cleaning in the case of dirt which is harder to remove.

Caution! Do not use the device to clean windows at low temperatures. Cold glass can break when it comes in contact with hot steam.

Do not steam clean surfaces which cannot be wet cleaned.

During operation, the amount of water in the tank must be constantly monitored. If the capacity of the device decreases, it can mean that the water in the tank has to be replenished. Do not allow an empty water tank to be heated. This can lead damage to the device, or result in an electric shock or fire.

MAINTENANCE AND STORAGE

After use, disconnect the product from the power supply by pulling out the power cord plug and wait until the water in the tank has cooled down completely. Then unscrew the tank cap and empty the tank completely by turning the device upside down. Then leave the device with the tank open until the remaining water from the tank has been completely dried. After drying the tank, screw the cap back on.

The cloth pads will be damp after use, remove them and leave to dry. Pads can be washed in mechanical washing machines at temperatures up to 60 degrees C. Do not dry mechanically and do not iron.

Clean the housing of the unit with a slightly damp cloth, then dry or leave to dry. Never immerse the device housing in water or other liquids. Do not use alcohol, solvents, corrosive or abrasive agents for cleaning.

Do not use sharp objects for unclog the nozzles. Clogged nozzles must be replaced with new nozzles before further use.

Store the product in dry, shaded and well ventilated places. The place of storage should protect the device from access by unauthorised persons, especially children. It is recommended to store the product in the packaging it was delivered in.

TECHNICAL DATA

Parameter	Units	Value
Cat. No.		67201
Rated voltage	[V~]	220 - 240
Rated frequency	[Hz]	50/60
Rated power	[W]	900 - 1050
Water tank capacity	[l]	0,4
Steam pressure	[MPa]	0,3
Maximum steam temperature	[°C]	110
Capacity	[g/min]	28 - 40
Ingress protection rating		IPX4
Protection class		I
Weight	[kg]	0,9

GERÄTEBESCHREIBUNG

Der Dampfreiniger dient zur Reinigung glatter Oberflächen mit einem Heißdampfstrahl. Das Gerät ist besonders in Badezimmern, Toiletten, Küchen sowie zur Reinigung von Fenstern und Spiegeln nützlich. Das Gerät ist ausschließlich für den häuslichen und nicht für den gewerblichen Gebrauch bestimmt. Der fehlerfreie, sichere und zuverlässige Betrieb des Gerätes hängt von seinem korrekten Gebrauch ab, deshalb:

Lesen Sie diese Anleitung, bevor Sie das Produkt verwenden und bewahren Sie sie für späteren Gebrauch auf.

Der Lieferant haftet nicht für Schäden, die durch die Nichtbeachtung der Sicherheitsvorschriften und Empfehlungen dieser Bedienungsanleitung verursacht werden. Die Verwendung des Produkts für andere Zwecke als die, für die es bestimmt war, führt ebenfalls zum Erlöschen der Rechte des Benutzers an der Garantie und an der Gewährleistung.

PRODUKTAUSSTATTUNG

Das Gerät wird komplett geliefert, muss aber vor der Inbetriebnahme vorbereitet werden, wie unten beschrieben. Das Produkt wird mit Düsen verschiedener Formen für verschiedene Einsatzzwecke sowie einem Messbecher, Trichter und Stoffaufsatz zur Reinigung großer Flächen geliefert.

SICHERHEITSHINWEISE

Achtung! Folgende Hinweise gründlich lesen. Bei Nichtbeachten kann es zum elektrischen Schlag, Brand oder zu Körperverletzungen kommen.

BITTE DIE SICHERHEITSHINWEISE BERÜCKSICHTIGEN

Verwenden Sie das Gerät nicht in einer explosionsgefährdeten Umgebung mit brennbaren Flüssigkeiten, Gasen oder Dämpfen. Überprüfen Sie vor der Inbetriebnahme, ob das Gerät, dessen Zubehör und das Netzkabel nicht beschädigt sind. Wird eine Beschädigung festgestellt, ist es verboten, das Gerät zu verwenden. Jeder Austausch von beschädigten Komponenten, einschließlich des Netzkabels, sollte in autorisierten Einrichtungen durchgeführt werden. Eigenmächtige Reparaturen sind untersagt. Das Gerät ist nur für den Betrieb im Innenbereich vorgesehen. Setzen Sie das Gerät weder Regen noch Feuchtigkeit aus. Wasser und Feuchtigkeit, die in das Gerät eindringen, erhöhen die Gefahr eines Stromschlages. Tauchen Sie das Gerät nicht ins Wasser oder in andere Flüssigkeiten.

Schließen Sie das Gerät ausschließlich an das Stromnetz mit einer auf dem Typenschild des Gerätes angegebenen Spannung und Frequenz an. Netzstecker muss in die Wandsteckdose passen. Stecker nicht verändern. Keine Adapter verwenden, um Stecker an die Steckdose anzupassen. Wenn Stecker kompatibel ist und nicht verändert wird, ist die Gefahr eines Stromschlages geringer.

Das Gerät wurde in I. ersten Isolationsklasse gefertigt und muss immer an eine mit einem Schutzleiter versehene Steckdose angeschlossen werden. Das Anschlussnetz muss mit einem Fehlerstrom-Schutzschalter mit dem Auslösefehlerstrom bis 30 mA ausgerüstet sein.

Nach Betrieb das Netzkabel jeweils aus der Steckdose ziehen. Trennen Sie das Gerät immer von der Stromversorgung, wenn es unbeaufsichtigt bleibt und bevor Sie es zusammenbauen, zerlegen oder reinigen.

Lassen Sie das an das Stromnetz angeschlossene Gerät nicht unbeaufsichtigt.

Netzkabel nicht überlasten. Verwenden Sie das Netzkabel nicht zum Tragen, Anschließen oder Trennen des Gerätesteckers von der Versorgungssteckdose. Netzkabel vor Hitze, Öl, scharfen Kanten und beweglichen Teilen schützen. Ein beschädigtes Netzkabel erhöht die Gefahr eines Stromschlages. Wenn das Netzkabel beschädigt ist (z.B. wegen durchgeschnittener bzw. verschmolzener Isolierung), sofort aus der Steckdose ziehen und zu einer autorisierten Servicestelle abgeben. Die Verwendung des Gerätes mit einem beschädigten Netzkabel ist strengstens untersagt. Die Durchführung einer Reparatur am Netzkabel ist unzulässig. Das beschädigte Kabel über eine autorisierte Servicestelle erneuern.

Ziehen Sie den Stecker des Netzkabels aus der Steckdose, bevor Sie Zubehörteile zusammenbauen, zerlegen oder einstellen.

Vergewissern Sie sich, dass das ausgewählte Zubehör korrekt montiert ist, bevor Sie das Gerät in Betrieb nehmen.

Überlasten Sie das Gerät nicht. Die Temperatur des Gehäuses darf 60°C nicht überschreiten. Eine Überlastung des Gerätes führt zu schnellerem Verschleiß und kann außerdem Schäden verursachen und die Gefahr eines Stromschlages erhöhen.

Das Produkt muss während des Betriebs stets unter Aufsicht bleiben.

Dieses Gerät ist nicht für Kinder bestimmt. Bewahren Sie das Gerät und dessen Kabel außerhalb der Reichweite von Kindern auf. Es ist wichtig sicherzustellen, dass Kinder das Gerät nicht als Spielzeug behandeln.

Reinigungs- und Wartungsarbeiten dürfen nicht von Kindern ohne Beaufsichtigung durchgeführt werden.

Bewahren Sie das Gerät außerhalb der Reichweite von Kindern auf, wenn es unter Spannung steht oder zur Abkühlung abgestellt wurde.

Dieses Gerät ist nicht für die Verwendung durch Personen mit eingeschränkter körperlicher oder geistiger Leistungsfähigkeit, sowie von Personen ohne Erfahrung und Kenntnisse bestimmt, es sei denn, sie werden beaufsichtigt oder in den sicheren Gebrauch

D

des Gerätes unterwiesen, damit die daraus resultierenden Gefahren verstanden werden.

Der Wassertank darf bei Verwendung des Gerätes nicht geöffnet bleiben.

Verwenden Sie das Gerät nicht, wenn es heruntergefallen ist, wenn sichtbare Anzeichen von Beschädigungen vorliegen oder wenn es undicht ist.

Richten Sie den Dampfstrahl niemals auf sich selbst, andere Menschen oder Tiere. Der Kontakt mit heißem Dampf kann zu schweren Verbrennungen führen. Befüllen Sie das Produkt niemals mit einer anderen Substanz als sauberem, kaltem Wasser. Verwenden Sie insbesondere keine brennbaren Stoffe wie Alkohol, Lösungsmittel. Fügen Sie keine anderen Substanzen, z.B. Reinigungsmittel oder andere, dem Wasser hinzu.

GERÄTEBEDIENUNG

Gerät für den Betrieb vorbereiten

Achtung! Alle in diesem Punkt beschriebenen Wartungsarbeiten müssen bei ausgeschaltetem Gerät durchgeführt werden. Vergewissern Sie sich, dass der Netzstecker aus der Steckdose gezogen ist.

Das Gerät sollte ausgepackt und alle Teile der Verpackung sollten vollständig entfernt werden. Es wird empfohlen, die Verpackung aufzubewahren. Sie kann für den späteren Transport und die Lagerung des Gerätes hilfreich sein.

Überprüfen Sie das Gerät auf Beschädigungen. Wird ein Schaden festgestellt, verwenden Sie das Gerät erst dann, wenn der Schaden behoben oder die beschädigten Teile durch neue, unbeschädigte Teile ersetzt wurden.

Befestigen Sie am Dampfauslass die Düse für die gewählte Betriebsart. Montieren Sie die Düse mit dem Bajonettanschluss und bringen Sie sie am Auslass so an, dass die Stifte im Auslass auf die Aussparungen in der Düse (II) treffen. Drehen Sie dann die Düse in Pfeilrichtung, um sie zu verriegeln (III). Überprüfen Sie, ob die Düse richtig montiert ist und nicht abgenommen werden kann, indem Sie sie in Dampfauslassrichtung ziehen.

Die Demontage der Düse sollte entgegengesetzt zur Montage erfolgen.

Die Düse kann direkt am Dampfauslass der Maschine oder mittels einer Verlängerung, starr oder flexibel, befestigt werden.

Die Verlängerungen können wie die Düsen oder über einen Einrastverbinder (IV) befestigt werden.

Winkeldüsen und mit einer Bürste ausgestattete Düsen werden durch Verschieben bis zum Widerstand auf dem Dampfaustritt des Gerätes (V) montiert.

Sie können eine Stoffaufsatz an der Flachdüse befestigen, indem Sie ihn so platzieren, dass er die Unterseite der Düse (VI) vollständig abdeckt. Alternativ können Sie einen Aufsatz mit dem Abzieher befestigen. Die Befestigungen des Aufsatzes sollten auf die Öffnungen der Düsenrückseite treffen, so dass sie ein Scharnier bilden, und dann die Vorderseite des Aufsatzes mit der Verriegelung (VII) fixieren.

Befüllen und Entleeren von Wasser

Achtung! Stellen Sie sicher, dass das Produkt vom Stromnetz getrennt ist, bevor Sie Wasser füllen oder entleeren. Der Stecker des Netzkabels ist aus der Steckdose gezogen. Das Gerät und das darin gespeicherte Wasser müssen dann abgekühlt werden. Den Deckel des Wassertanks abschrauben, den Tank mit Wasser bis zum in der Tabelle der technischen Daten angegebenen Nenninhalt, füllen. Es wird empfohlen, nicht mehr als 0,28 l Wasser in den Tank zu füllen. Auf diese Weise können Sie die beste Leistung Ihres Gerätes erzielen.

Ein Messbecher und ein Trichter sind im Lieferumfang enthalten und es wird empfohlen, beide Instrumente zu verwenden, um das Risiko von Spritzwasser beim Befüllen des Tanks zu minimieren. Spritzwasser sollte vor dem Anschluss des Gerätes an das Stromnetz gründlich abgewischt werden.

Nach dem Befüllen, den Behälterdeckel aufschrauben. Es ist verboten, das Gerät mit einem offenen Behälter zu betreiben.

Trennen Sie das Produkt nach Gebrauch vom Stromnetz, indem Sie das Netzkabel aus der Steckdose ziehen.

Warten Sie, bis das Gerät und das im Behälter verbliebene Wasser vollständig abgekühlt sind. Schrauben Sie den Tankdeckel ab, drehen Sie das Gerät auf den Kopf und entleeren Sie den Tank vollständig. Den Deckel des Behälters aufschrauben.

Achtung! Der Deckel verfügt über eine Sicherheitsvorrichtung, die ein Lösen des Deckels bei zu hohem Druckdampf im Tank verhindert. Wenn Sie die Abdeckung zu früh abschrauben, kann heißer Dampf oder sogar Wasser austreten und schwere Verbrennungen verursachen.

Gerät einschalten und ausschalten

Nachdem Sie die Düse installiert und den Tank mit Wasser gefüllt haben, stellen Sie das Gerät auf eine ebene, feste und stabile Fläche und stecken Sie den Gerätestecker in die Steckdose. Die Lampe auf dem Sockel des Produkts leuchtet auf. Das bedeutet, dass das im Tank gespeicherte Wasser erwärmt wird. Nach dem Erlöschen der Lampe ist das Produkt gebrauchsfertig.

Der Schalter hat eine Verriegelung, um ein versehentliches Einschalten zu verhindern, er sollte mit dem Daumen in Richtung Dampfauslass bewegt werden und dann gedrückt und gehalten werden. Der Dampf beginnt aus dem Auslass zu entweichen. Je tiefer der Schalter gedrückt wird, desto intensiver ist der Dampfstrahl.

Warnung! Achten Sie darauf, dass Sie Körperteile nicht in der Nähe des Dampfauslasses bringen. Heißer Dampf kann zu schwe-

ren Verbrennungen führen.

Das Gerät ist mit einem Thermostat ausgestattet, der automatisch die Warmwasserbereitung startet, wenn die Wassertemperatur unter den zur Erreichung der Nennleistung erforderlichen Wert sinkt. Bei jedem Start der Wasserverwärmung leuchtet die Lampe auf.

Das Loslassen des Drucks am Schalter stoppt den Dampfstrom. Stellen Sie das Gerät dann auf eine ebene, feste und stabile Fläche und ziehen Sie den Netzstecker aus der Steckdose. Lassen Sie das Gerät vollständig abkühlen und entleeren Sie dann den Wassertank.

Wasserqualität

Gießen Sie nur sauberes, kaltes Wasser in den Tank. Wenn das fließende Wasser hart ist (wenden Sie sich an Ihren örtlichen Wasserversorger, um Informationen zu erhalten), verwenden Sie Leitungswasser/demineralisiertes Wasser Gemisch oder nur demineralisiertes Wasser. Die Erwärmung von hartem Wasser führt zu Kalkablagerungen, die zu einer Verringerung des Wirkungsgrades oder sogar zu einer vollständigen Verstopfung des Gerätes führen können.

Durch die Messingteile können keine Entkalkungsmittel im Tank und in den Düsen verwendet werden.

Arbeiten mit dem Gerät

Halten Sie den Düsenauslass in der Nähe der zu reinigenden Oberfläche. Auf der zu reinigenden Oberfläche abgelagerter Dampf sollte abgerieben werden, bevor er verdunstet. Dies kann mit dem Aufsatz mit dem Abzieher, dem Stoffaufsatz oder mit einem Tuch oder Papiertuch erfolgen.

Bei Verschmutzungen, die schwieriger zu entfernen sind, sollte die Reinigung wiederholt werden.

Achtung! Verwenden Sie das Gerät nicht zum Reinigen von Fenstern bei niedrigen Temperaturen. Kaltes Glas kann in Kontakt mit heißem Dampf zerspringen.

Reinigen Sie keine Oberflächen, die nicht nass gereinigt werden dürfen.

Während des Betriebs muss die Wassermenge im Tank ständig überwacht werden. Wenn die Leistung des Gerätes abnimmt, kann dies bedeuten, dass das Wasser im Tank nachgefüllt werden muss. Lassen Sie nicht einer Situation kommen, dass der leere Wassertank aufgeheizt wird. Dies kann zu Schäden am Gerät, Stromschlag und Brand führen.

WARTUNG UND AUFBEWAHRUNG

Trennen Sie nach Gebrauch das Gerät vom Stromnetz, indem Sie den Netzstecker ziehen und warten Sie, bis das Wasser im Tank vollständig abgekühlt ist. Schrauben Sie dann den Deckel des Wassertanks ab und entleeren Sie den Tank vollständig vom Wasser, indem Sie das Gerät auf den Kopf stellen. Lassen Sie das Gerät dann bei geöffnetem Tank stehen, bis das restliche Wasser aus dem Tank vollständig ausgetrocknet ist. Nach dem Austrocknen des Tanks schließen Sie den Deckel.

Die Zubehöransätze werden nach Gebrauch feucht, sie sollen entfernt und getrocknet werden. Die Bezüge können in mechanischen Waschmaschinen bei Temperaturen bis zu 60 Grad Celsius gewaschen werden, sie sollen nicht mechanisch getrocknet und nicht gebügelt werden.

Reinigen Sie das Gehäuse des Gerätes mit einem leicht feuchten Tuch, dann trocknen oder lassen zum trocknen stehen. Tauchen Sie das Antriebsgehäuse niemals im Wasser oder anderen Flüssigkeiten. Zur Reinigung kein Alkohol, Lösungsmittel, korrosive oder scheuernde Mittel verwenden.

Verwenden Sie keine scharfen Gegenstände, um die Düsen zu reinigen. Verstopfte Düsen müssen vor der weiteren Verwendung durch neue ersetzt werden.

Lagern Sie das Produkt in trockenen, schattigen und gut belüfteten Räumen. Der Aufbewahrungsort sollte das Gerät vor unbefugtem Zugriff, insbesondere von Kindern, schützen. Es wird empfohlen, das Produkt in der mit dem Produkt gelieferten Verpackung zu lagern.

TECHNISCHE DATEN

Parameter	Maßeinheit	ME Wert
Katalog-Nr.		67201
Nennspannung	[V~]	220 - 240
Nennfrequenz	[Hz]	50/60
Nennleistung	[W]	900 - 1050
Volumen des Wasserbehälters	[l]	0,4
Dampfdruck	[MPa]	0,3
Maximale Betriebstemperatur	[°C]	110
Leistung	[g/min]	28 - 40
Schutzgrad		IPX4
Isolationsklasse		I
Gewicht	[kg]	0,9

ХАРАКТЕРИСТИКА ПРОДУКТА

Пароочиститель используется для очистки гладких поверхностей струей горячего пара. Особенно рекомендуется для использования в ванной комнате, туалете или кухне, а также для чистки окон и зеркал. Продукт предназначен только для домашнего применения и не может использоваться в коммерческих целях. Правильная, надежная и безопасная работа устройства зависит от правильной эксплуатации, поэтому:

Перед началом использования прибора необходимо прочитать инструкцию и хранить ее в легкодоступном месте.

За ущерб, причиненный в результате несоблюдения правил безопасности и рекомендаций настоящей инструкции, поставщик не несет ответственности. Использование прибора не по назначению приводит к утере прав пользователя по гарантии производителя и по законной гарантии.

ОСНАЩЕНИЕ

Прибор поставляется в комплектном состоянии, но требует проведения подготовительных действий перед началом использования, описанных в дальнейшей части инструкции. Вместе с продуктом поставляются сопла различной формы и назначения, а также мерная емкость, воронка и накладка из материала для сопла для чистки больших поверхностей.

ИНСТРУКЦИИ ПО ТЕХНИКЕ БЕЗОПАСНОСТИ

Внимание! Прочитайте все приведенные ниже инструкции. Их несоблюдение может привести к поражению электрическим током, пожару или к получению травм.

НЕОБХОДИМО СОБЛЮДАТЬ СЛЕДУЮЩИЕ ИНСТРУКЦИИ

Не следует использовать прибор в среде с повышенным риском взрыва, содержащей горючие жидкости, газы или пары. Перед включением необходимо проверить прибор, его аксессуары и кабель на наличие повреждений. В случае обнаружения каких-либо повреждений запрещено использовать прибор. Замену поврежденных элементов, в том числе кабеля питания, следует проводить в авторизованных предприятиях. Запрещен самостоятельный ремонт прибора.

Прибор предназначен только для использования внутри помещений. Не следует подвергать прибор воздействию атмосферных осадков или же влаги. Вода и влага, попавшие внутрь прибора, повышают риск поражения электрическим током. Нельзя погружать прибор в воду или другие жидкости.

Прибор следует подключать только к электрической сети с напряжением и частотой, указанными на заводской табличке устройства. Вилка кабеля питания должна соответствовать розетке электросети. Нельзя изменять вилку. Нельзя использовать какие-либо переходники для адаптации вилки к розетке. Оригинальная вилка, подходящая к розетке, снижает риск поражения электрическим током.

Устройство с исполнением первого класса электроизоляции всегда должно быть подключено к розетке, оборудованной защитным проводником. Сеть питания должна быть оборудована дифференциальной токовой защитой (УЗО) с током отключения не более 30 мА.

После каждого использования следует вынуть вилку кабеля питания из розетки. Всегда отсоединяйте прибор от источника питания, если он оставлен без присмотра и перед складыванием, раскладыванием или чисткой.

Прибор, подключенный к источнику питания, не следует оставлять без присмотра.

Не перегружайте кабель питания. Не используйте кабель питания для переноски устройства, подсоединения и отсоединения вилки от сетевой розетки. Избегайте контакта кабеля питания с теплом, маслом, острыми краями и подвижными элементами. Повреждение кабеля питания повышает риск поражения электрическим током. В случае повреждения кабеля питания (напр., разреза, расплавления изоляции) следует немедленно отсоединить вилку кабеля от сетевой розетки, а затем передать продукт в авторизованный сервисный центр. Запрещена эксплуатация прибора с поврежденным кабелем питания. Запрещено проводить ремонт кабеля питания, кабель должен быть заменен новым в авторизованном сервисном центре.

Перед сборкой, разборкой либо регулировкой аксессуаров прибора следует отсоединить вилку кабеля питания от сетевой розетки.

Перед включением прибора необходимо убедиться, что выбранный аксессуар правильно установлен.

Не перегружайте устройство. Температура корпуса не может превышать 60 °С. Перегрузка прибора приведет к его быстрому износу, а также может привести к повреждению и повышению риска поражения электрическим током.

Во время работы устройство должно находиться все время под наблюдением.

Прибор не предназначен для использования детьми. Хранить прибор и его кабель в недоступном для детей месте. Следует обратить внимание, чтобы дети не использовали прибор как игрушку.

Дети без присмотра не должны проводить чистку прибора.

Держите устройство вдали от детей, если оно заряжается или остывает.

Прибор не предназначен для использования лицами с ограниченными физическими умственными возможностями, а

также лица, не имеющие опыта и не знающие строения прибора, разве что будет обеспечен надзор либо инструктаж в отношении безопасного использования прибора с разъяснением всем связанных с этим рисков.

Резервуар для воды не может быть открыт во время использования устройства.

Не используйте устройство, если оно упало, если есть видимые признаки повреждения или утечка.

Никогда не направляйте струю пара на себя, других людей или животных. Контакт с горячим паром может привести к серьезным ожогам. Заполняйте устройство только чистой, холодной водой. В частности, не используйте легковоспламеняющиеся вещества, такие как спирты, растворители. Не доливайте и не добавляйте какие-либо другие вещества, кроме моющих средств, в воду.

ОБСЛУЖИВАНИЕ ПРОДУКТА

Подготовка к работе

Внимание! Все операции, описанные в этом разделе, должны выполняться с отключенным продуктом. Убедитесь, что вилка шнура питания была вынута из розетки.

Прибор следует распаковать, полностью удалив все элементы упаковки. Рекомендуется сохранить упаковку, так как она может пригодиться для дальнейшей транспортировки и хранения прибора.

Проверить прибор на наличие повреждений. В случае обнаружения каких-либо повреждений не следует использовать прибор перед устранением повреждений либо заменой поврежденных элементов на новые.

Прикрепите на выходе пара сопло, соответствующее выбранному режиму работы. Установите сопло с помощью штыкового разьема, накладывая его на выпускной патрубок так, чтобы выпускные штырьки попали в вырезы в гнезде для крепления сопла (II). Затем поверните сопло в направлении стрелки, чтобы его зафиксировать (III). Проверьте правильность установки, правильно установленное сопло невозможно снять, потянув его в направлении выхода пара.

Снятие сопла должно выполняться в порядке, обратном его установке.

Сопло может быть прикреплено непосредственно к выходу пара из машины или с помощью удлинителя, жесткого или гибкого.

Удлинители устанавливаются так же, как и сопла, или при помощи защелкивающегося соединения (IV).

Угловые насадки и насадки, оснащенные щеткой, монтируются путем сдвига до упора на выход пара из устройства (V).

На плоское сопло можно установить чехол из материала, накладывая его так, чтобы он полностью прикрыв нижнюю часть сопла (VI). Кроме того, можно прикрепить накладку с водосгоном. Крючки насадки должны попасть в отверстия сзади сопла так, чтобы они образовали петлю, а затем зафиксировать переднюю часть накладки с помощью защелки (VII).

Заполнение и опорожнение воды

Внимание! Прежде чем наполнять или выливать воду, убедитесь, что изделие отключено от электросети. Вилка шнура питания вынута из розетки. Продукт и собранная в нем вода также должны быть охлаждены.

Отвинтите крышку резервуара для воды, наполните его водой до номинального объема, указанного в таблице технических данных. Рекомендуется наливать в резервуар не более 0,28 л воды. Это позволит вам достичь максимальной производительности устройства.

В комплект поставки продукта входит мерная емкость и воронка, рекомендуется их использовать, чтобы минимизировать риск пролива при заполнении резервуара. Перед подключением устройства к электросети необходимо тщательно очистить его от брызг воды.

После заполнения резервуара привинтите крышку резервуара. Запрещается использовать устройство с открытым резервуаром.

После использования отключите изделие, отсоединив шнур питания от электрической розетки.

Подождите, пока полностью остынет устройство и вода в резервуаре устройства. Отвинтите крышку резервуара, переверните устройство вверх дном и полностью опорожните резервуар. Заверните крышку резервуара.

Внимание! Крышка имеет предохранительное устройство, которое предотвращает ее отвинчивание при наличии в резервуаре пара под высоким давлением. Слишком раннее отвинчивание крышки может привести к выделению горячего пара или даже воды, что может вызвать серьезные ожоги.

Включение и выключение устройства

После установки насадки и наполнения резервуара водой поместите устройство на ровную, твердую и устойчивую поверхность, а затем вставьте вилку устройства в розетку электросети. Загорится лампочка на основании изделия. Это означает, что вода, находящаяся в резервуаре, нагревается. После того, как лампочка погаснет, устройство будет готово к использованию.

Выключатель имеет блокировку для предотвращения случайного включения, его следует переместить большим пальцем в сторону выхода пара, а затем нажать и удерживать нажатой кнопку. Пар начнет выходить из гнезда выхода. Чем глубже нажимается выключатель, тем интенсивнее струя пара.

Предупреждение! Убедитесь, что вблизи выхода пара не находятся конечности и другие части тела. Горячий пар может вызвать серьезные ожоги.

Устройство оснащено термостатом, который автоматически запускает подогрев воды, если температура воды опускается ниже уровня, необходимого для достижения номинальной мощности. При каждом запуске нагрева воды загорается лампа.

Сброс давления на выключателе останавливает поток пара. Затем поместите устройство на ровную, твердую и устойчивую поверхность и отсоедините шнур питания от розетки электросети. Дайте устройству полностью остыть, а затем опорожните резервуар с водой.

Качество воды

Наливайте в резервуар только чистую, холодную воду. Если проточная вода жесткая, в случае отсутствия знаний обратитесь к местному поставщику воды, используйте водопроводную воду/смесь деминерализованной воды или только деминерализованную воду. Нагрев жесткой воды приводит к накоплению накипи, что может привести к снижению эффективности или даже полному засорению прибора.

В связи с латунными деталями, в резервуаре и соплах не могут использоваться средства для удаления накипи.

Работа с устройством

Держите выход сопла близко к очищаемой поверхности. Пар, осаждаемый на очищаемую поверхность, должен быть вытерт до того, как он испарится автоматически. Это можно сделать с помощью накладки с водосгоном, тканевой накладки, тряпочки или бумажного полотенца.

В случае загрязнения, которое сложно удалить, повторите чистку.

Внимание! Не используйте устройство для мытья окон при низких температурах. Холодное стекло, контактирующее с горячим паром, может треснуть.

Не используйте пар для очистки поверхностей, которые не поддаются влажной очистке.

Во время работы следует постоянно контролировать количество воды в резервуаре. Если производительность устройства уменьшается, следует долить воду в резервуар. Не допускайте ситуации, при которой будет подогреваться пустой резервуар для воды. Это может привести к повреждению устройства, а также являться причиной поражения электрическим током или пожару.

ТЕХНИЧЕСКОЕ ОБСЛУЖИВАНИЕ И ХРАНЕНИЕ

После использования отсоедините изделие от электросети, вытащив вилку шнура питания и подождите, пока вода в резервуаре полностью остынет. Затем отвинтите крышку резервуара для воды и полностью его опорожните, перевернув устройство вверх дном. Затем оставьте устройство с открытым резервуаром до полного слива оставшейся воды из резервуара. После осушения резервуара закройте крышку.

Тканевые чехлы, одеваемые на аксессуары, после использования будут влажными, снимите их и дайте им высохнуть. Чехлы можно стирать в механических стиральных машинах при температуре до 60 градусов C, не сушите механически и не гладите.

Очистите корпус устройства слегка влажной тканью, а затем высушите или дайте ему высохнуть. Никогда не погружайте корпус устройства в воду или любую другую жидкость. Не используйте для чистки спирт, растворители, каустические средства и абразивы.

Не используйте острые предметы для прокалывания сопел. Засоренные сопла перед дальнейшим использованием необходимо заменить новыми.

Храните изделие в сухих, затененных и хорошо вентилируемых помещениях. Место хранения должно предотвращать доступ к устройству посторонних лиц, особенно детей. Рекомендуется хранить продукт в упаковке, прилагаемой к продукту.

ТЕХНИЧЕСКИЕ ПАРАМЕТРЫ

Параметр	Единица измерения	Значение
Номер кат.		67201
Номинальное напряжение	[В~]	220 - 240
Номинальная частота	[Гц]	50/60
Номинальная мощность	[Вт]	900 - 1050
Объем резервуара для воды	[л]	0,4
Давление пара	[МПа]	0,3
Максимальная температура пара	[°C]	110
Производительность	[г/мин]	28 - 40
Степень защиты		IPX4
Класс изоляции		I
Вес	[кг]	0,9

ХАРАКТЕРИСТИКИ ПРИСТРОЮ

Парочистувач використовується для очищення гладких поверхонь струменем гарячої пари. Особливо рекомендується для використання у ванній кімнаті, туалеті або кухні, а також для чищення вікон і дзеркал. Продукт призначений лише для домашнього користування і не призначений для комерційних цілей. Правильна, безвідмовна і безпечна робота пристрою залежить від правильної експлуатації, тому:

Перед початком роботи з пристроєм слід ознайомитися з інструкцією та зберегти її.

За шкоди, які виникли в результаті недотримання правил безпеки і рекомендацій даної інструкції постачальник не відповідає. Невластиве використання пристрою також призводить до втрати права на гарантійне обслуговування та втрату гарантійних послуг.

ОБЛАДНАННЯ ПРОДУКТУ

Виріб доставляється в комплектному стані, але вимагає проведення підготовчої діяльності перед початком роботи, описаної в подальшій частині інструкції. Разом з продуктом постачаються сопла різної форми і призначення, а також мірна ємність, воронка і накладка з матеріалу для сопла для чищення великих площ.

ІНСТРУКЦІЯ БЕЗПЕКИ

Увага! Прочитати всі наступні інструкції. Недотримання їх може призвести до ураження електричним струмом, пожежі або до тілесних ушкоджень.

ДОТРИМУВАТИСЯ НАСТУПНИХ ІНСТРУКЦІЙ

Не слід користуватися виробом в середовищі з підвищеним ризиком вибуху, з горючими рідинами, газами або паром. Перед запуском перевірити, чи виріб, його аксесуари та кабель живлення не пошкоджені. У випадку зауваження будь-яких пошкоджень, заборонено починати роботу виробом. Всі заміни пошкоджених елементів, в тому числі кабелю живлення, потрібно проводити в уповноважених для цього підприємствах. Заборонений самостійний ремонт виробу.

Виріб призначений лише для роботи всередині приміщень. Не слід наражати продукт на контакт з атмосферними опадами або вогністю. Вода і вогкість, яка дістанеться всередину продукту підвищують ризик ураження електричним струмом. Не занурювати виріб у воду або іншій рідині.

Виріб потрібно підключати лише до електричної мережі з напругою і частотою, вказаними на номінальній табличці пристрою. Штекер кабелю живлення мусить підходити до мережевої розетки. Не можна змінювати вилку. Не можна використовувати будь-які перехідники для адаптації вилки до розетки. Немодифікований штекер, який підходить до розетки зменшує ризик ураження електричним струмом.

Пристрій з виконанням першого класу електроізоляції завжди має бути підключений до розетки, обладнаної захисним провідником. Мережа живлення повинна бути обладнана диференціальної струмового захистом (УЗО) з струмом відключення не більше 30 мА.

Після кожного використання потрібно від'єднати штекер кабелю живлення з мережевої розетки. Завжди відключайте прилад від джерела живлення, якщо він залишений без нагляду і перед складанням, розкладанням або чищенням.

Прилад, підключений до джерела живлення, не можна залишати без нагляду.

Не перевантажувати кабель живлення. Не використовувати кабель живлення до носіння приладу, підключення і відключення штекера від мережевої розетки. Уникати контакту кабелю живлення з теплом, маслами, гострими краями і рухомими елементами. Пошкодження кабелю живлення збільшує ризик ураження електричним струмом. У випадку пошкодження кабелю живлення (напр. перерізання, розплавлення ізоляції) потрібно негайно відключити штекер кабелю х розетки, а потім передати виріб в авторизований сервісний центр. Заборонено користуватися виробом з пошкодженням кабелем живлення. Заборонено проводити ремонт кабелю живлення, кабель вимагає заміни на новий в авторизованому сервісному центрі.

Перед монтажем, демонтажем або регулюванням аксесуарів продукту потрібно від'єднати штекер дроту живлення з мережевої розетки.

Перед запуском виробу потрібно переконатися, що вибраний аксесуар правильно встановлений.

Не перевантажуйте виріб. Температура корпусу не може перевищувати 60 °С. Перевантаження виробу призведе до його швидшого зношування, а також може призвести до пошкодження, та збільшує ризик ураження електричним струмом.

Під час роботи продукт повинен постійно знаходитися під наглядом.

Продукт не призначений для використання дітьми. Тримати виріб та його кабель поза зоною досяжності дітей. Потрібно звернути увагу, щоб діти не сприймали виріб як іграшку.

Діти без нагляду не повинні чистити та обслуговувати виріб.

Тримайте пристрій далеко від дітей, якщо він заряджається або остигає.

Прилад не призначений для використання особами з обмеженими фізичними розумовими можливостями, а також особами, які не мають досвіду і не знають будови приладу, хіба що буде забезпечений нагляд або інструктаж щодо безпечного вико-

ристання приладу з роз'ясненням всім пов'язаних з цим ризиків.

Резервуар для води не може бути відкритий під час використання пристрою.

Не використовуйте пристрій, якщо він впає, якщо є видимі ознаки пошкодження або витік.

Ніколи не направляйте струмінь пари на себе, інших людей або тварин. Контакт з гарячою парою може привести до серйозних опіків. Заповнюйте пристрій тільки чистою, холодною водою. Зокрема, не використовуйте легкозаймисті речовини, такі як спирти, розчинники. Не доливайте і не додавайте будь-які інші речовини, крім м'яких засобів, в воду.

ОБСЛУГОВУВАННЯ ВИРОБУ

Підготовка до роботи

Увага! Всі операції, описані в цьому розділі, повинні виконуватися з відключеним продуктом. Переконайтеся, що вилка шнура живлення була вийнята з розетки.

Виріб потрібно розпакувати, повністю усуваючи всі елементи упаковки. Рекомендується зберегти упаковку, це може знадобитися у випадку подальшого транспортування і складування виробу.

Перевірити чи виріб не пошкоджений. У випадку виявлення пошкоджень не слід використовувати виріб, до моменту усунення пошкоджень або заміни пошкоджених елементів на нові, без пошкоджень.

Прикріпіть на виході пара сопло, відповідне обраному режиму роботи. Встановіть сопло за допомогою штикового роз'єму, накладаючи його на випускний патрубок так, щоб випускні штири потрапили в вирізи в гнізді для кріплення сопла (II). Потім поверніть сопло в напрямку стрілки, щоб його зафіксувати (III). Перевірте правильність установки, правильно встановлене сопло неможливо зняти сопла, потягнувши його в напрямку виходу пара.

Зняття сопла повинно виконуватися в порядку, зворотному його установці.

Сопло може бути прикріплений безпосередньо до виходу пара з машини або за допомогою подовжувача, жорсткого або гнучкого.

Подовжувачі встановлюються так само, як і сопла, або за допомогою з'єднання-засувки (IV).

Кутові насадки і насадки, оснащені щіткою, монтується шляхом зсуву до упору на вихід пара з пристрою (V).

На плоске сопло можна встановити чохол з матеріалу, накладаючи його так, щоб він повністю прикрив нижню частину сопла (VI). Крім того, можна прикріпити накладку з водозогоном. Гачки насадки повинні потрапити в отвори ззаду сопла так, щоб вони утворили петлю, а потім зафіксувати передню частину накладки за допомогою засувки (VII).

Заповнення і спорожнення води

Увага! Перш ніж наповнювати або виливати воду, переконайтеся, що виріб відключено від електромережі. Вилка шнура живлення вийнята з розетки. Продукт і зібрана в ньому вода також повинні бути охолоджені.

Відкрутіть кришку резервуара, наповніть резервуар водою до номінального обсягу, зазначеного в таблиці технічних даних. Рекомендується наливати в резервуар не більше 0,28 л води. Це дозволить вам досягти максимальної продуктивності пристрою.

У комплект поставки продукту входить мірна ємність і воронка, рекомендується їх використовувати, щоб мінімізувати ризик розбризкування при заповненні резервуара. Перед підключенням пристрою до електромережі необхідно ретельно очистити його від бризок води.

Після заповнення резервуара прикрутіть кришку резервуара. Заборонено використовувати пристрій з відкритою ємністю.

Після використання відключіть пристрій, від'єднавши шнур живлення від розетки.

Зачекайте, поки повністю охолоне пристрій і вода в резервуарі пристрою. Відкрутіть кришку резервуара, переверніть пристрій догори дном і повністю спорожните резервуар. Закрутіть кришку резервуара.

Увага! Кришка має запобіжний пристрій, що запобігає її ослабленню при наявності в резервуарі пара під високим тиском. Занадто раннє відкручування кришки може привести до виділення гарячої пари або навіть води, що може викликати серйозні опіки.

Ввімкнення та вимкнення пристрою

Після установки насадки і наповнення резервуара водою помістіть пристрій на рівну, тверду і стійку поверхню, а потім вставте вилку пристрою в розетку електромережі. Загориться лампочка на підставці виробу. Це означає, що вода, що знаходиться в резервуарі, нагрівається. Після того, як лампочка згасне, пристрій буде готове до використання.

Вимикач має блокування для запобігання випадковому увімкненню, його слід перемістити великим пальцем в сторону виходу пара, а потім натиснути і утримувати кнопку. Пар почне виходити з гнізда випуску. Чим глибше натискається вимикач, тим інтенсивніше струмінь пара.

Увага! Переконайтеся, що поблизу виходу пара не перебувають кінцівки та інші частини тіла. Гарячий пар може викликати серйозні опіки.

Пристрій оснащений термостатом, який автоматично запускає підігрів води, якщо температура води опускається нижче рівня, необхідного для досягнення номінальної потужності. При кожному запуску нагріву води загоряється лампа.

Скидання тиску на вимикачі зупиняє потік пара. Потім помістіть пристрій на рівну, тверду і стійку поверхню і від'єднайте шнур живлення від розетки електромережі. Дайте пристрою повністю охолонути, а потім спорожните резервуар з водою.

Якість води

Наливайте в резервуар тільки чисту, холодну воду. Якщо проточна вода жорстка, в разі відсутності знань зверніться до місцевого постачальника води, використовуйте водопровідну воду / суміш демінералізованої води або тільки демінералізовану воду. Нагрівання жорсткої води призводить до накопичення накипу, що може привести до зниження ефективності або навіть повного засмічення приладу.

У зв'язку з латунними деталями, в резервуарі і соплах не можуть використовуватися кошти для видалення накипу.

Робота з пристроєм

Тримайте вихід сопла близько до поверхні, що очищається. Пар, обложений на зовнішніх поверхнях, має бути витертий до того, як він випарується автоматично. Це можна зробити за допомогою накладки з водосгоном, тканинної накладки, ганчірочки або паперового рушника.

У разі забруднення, яке складно видалити, повторіть чистку.

Увага! Не використовуйте пристрій для миття вікон при низьких температурах. Холодне скло, яке контактує з гарячою парою, може тріснути.

Не використовуйте пар для очищення поверхонь, які не піддаються вологого очищення.

Під час роботи слід постійно контролювати кількість води в резервуарі. Якщо продуктивність пристрою зменшується, слід долити воду в резервуар. Не допускайте ситуації, при якій буде підігріватися порожній резервуар для води. Це може привести до порушень нормальної роботи, а також бути причиною ураження електричним струмом або пожежі.

ТЕХНІЧНЕ ОБСЛУГОВУВАННЯ І ЗБЕРІГАННЯ

Після використання відключіть виріб від електромережі, витягнувши вилку шнура живлення і зачекайте, поки вода в резервуарі повністю охолоне. Потім відкрутіть кришку резервуара для води і повністю його спорожните, повернувши пристрій дотори дном. Потім залиште пристрій з відкритим резервуаром до повного зливу води, що залишилася з резервуара. Після осушення резервуару закрийте кришку.

Тканинні чохла, що одягаються на аксесуари, після використання будуть вологими, зніміть їх і дайте їм висохнути. Чохли можна прати в механічних пральних машинах при температурі до 60 градусів С, не сушіть механічно і не прасуйте.

Очистіть корпус пристрою злегка вологою тканиною, а потім висохніть або дайте йому висохнути. Ніколи не занурюйте корпус пристрою у воду або будь-яку іншу рідину. Не використовуйте для чищення спирт, розчинники, каустичні засоби і абразиви.

Для очищення сопла не використовуйте гострі предмети. Засмічені сопла перед подальшим використанням необхідно замінити новими.

Тримайте пристрій в сухих, затієних і добре вентиляваних приміщеннях. Місце зберігання повинно запобігати доступу до пристрою сторонніх осіб, особливо дітей. Рекомендується зберігати продукт в упаковці, доданої до виробу.

ТЕХНІЧНІ ХАРАКТЕРИСТИКИ

Параметр	Одиниця вимірювання	Значення
Номер в кат.		67201
Номінальна напруга	[В~]	220 - 240
Номінальна частота	[Гц]	50/60
Номінальна потужність:	[Вт]	900 - 1050
Ємність резервуару для води	[л]	0,4
Тиск пара	[МПа]	0,3
Максимальна температура пара	[°C]	110
Продуктивність	[г/хв.]	28 - 40
Ступінь захисту		IPX4
Клас ізоляції		I
Маса	[кг]	0,9

PRODUKTO CHARAKTERISTIKA

Garinis plautuvas naudojamas lygių paviršių valymui, naudojant karštą garų srautą. Ypač naudinga vonios kambariuose, tualetuose, virtuvėse, taip pat langų ir veidrodžių valymui. Produktas skirtas naudoti tik namuose ir nėra skirtas komerciniam panaudojimui. Tinkamas, patikimas ir saugus prietaiso veikimas priklauso nuo to, ar tinkamai veikia, todėl:

Prieš naudodami gaminį reikia perskaityti visą instrukciją ir ją išsaugoti ateičiai.

Tiekėjas neatsako už nuostolius, atsiradusius dėl saugos taisyklių ir šio vadovo rekomendacijų nesilaikymo. Produkto naudojimas ne pagal paskirtį sukelia taip pat pardavėjo teikiamos garantijos netekimą.

PRODUKTO KOMPLEKTACIJA

Produktas pristatomas pilnai surinktas, tačiau prieš pradėdamas darbą jis turi būti paruoštas pagal žemiau pateiktą naudojimo instrukciją. Kartu su produktu tiekiami įvairios formos ir paskirties purkštukai, taip pat didelių paviršių valymo purkštukai, indas su matavimo skale, piltuvėlis ir apdangalas iš audinio.

SAUGUMO INSTRUKCIJOS

Dėmesio! Perskaityti žemiau esančias instrukcijas. Jų nesilaikymas gali sukelti elektros smūgi, gaisrą arba kūno sužalojimus.

LAIKYTIS ŠIŲ INSTRUKCIJŲ.

Nedėti ir nenaudoti produkto aplinkoje, kurioje yra padidėjusi sprogdimo rizika, kur yra lengvai užsidegančių skysčių, dujų ar garų. Prieš pradėdami eksploatuoti, patikrinkite, ar produktas, jo priedai ir jungiamasis kabelis nėra pažeisti. Jei pastebėta bet kokia žala, draudžiama pradėti dirbti su produktu. Bet koks sugadintų komponentų, įskaitant maitinimo kabelį, pakeitimas turėtų būti atliekamas įgaliotame techninės priežiūros centre. Draudžiama savarankiškai taisyti produktą.

Produktas skirtas naudoti tik patalpose. Saugoti produktą nuo atmosferinių kritulių ar drėgmės. Į gaminį patenkančias vanduo ir drėgmė padidina elektros šoko riziką. Nenardyti gaminio vandenyje ar kitame skystyje.

Produktas turėtų būti prijungtas tik prie prietaiso duomenų lentelėje maitinimo įtampos ir dažnio. Maitinimo kabelio kištukas turi atitikti maitinimo lizdą. Kištuko negalima modifikuoti. Kištuko prijungimui prie lizdo nenaudoti jokių adapterių. Prie lizdo tinkantis nemodifikuotas kištukas sumažina elektros smūgio riziką.

Produktas, pagamintas I elektros izoliacijos klasėje, visada turi būti prijungtas prie apsauginį laidą turinčio lizdo. Maitinimo tinkle turi būti įrengtas liekamosios srovės įtaisas, kurio veikimo srovė yra ne didesnė kaip 30 mA.

Po kiekvieno naudojimo atjungti maitinimo kabelį iš elektros lizdo. Visada atjunkite įrenginį iš maitinimo, jei jis liks be priežiūros, bei prieš surenkant, išardant arba valant.

Prie elektros prijungto įrenginio negali palikti be priežiūros.

Neperkrauti maitinimo kabelio. Nenaudoti maitinimo laido nešiojimui, kištuko prijungimui arba atjungimui nuo maitinimo lizdo. Vengti elektros laido kontakto su šiluma, alyvomis, aštriais kraštais ir judančiomis dalimis. Maitinimo kabelio pažeidimas padidina elektros šoko riziką. Jei elektros laidas sugadintas (pvz. supjaustytas, išsileidusi izoliacija), nedelsiant atjungti kabelio kištuką nuo lizdo, o tada perduoti produktą į autorizuotą remontų įmonę. Draudžiama naudoti produktą su pažeistu maitinimo kabeliu. Draudžiama taisyti maitinimo kabelį, jį reikia pakeisti nauju autorizuotame techninės priežiūros centre.

Prieš montuojant, išmontuojant arba sureaguojant gaminio priedus - atjungti maitinimo kabelį iš maitinimo lizdo.

Prieš įjungiant produktą reikia įsitikinti ar parinktas priedas tinkamai įdėtas.

Neperkrauti produkto. Korpuso temperatūrą negali viršyti 60 °C. Produkto perkrovimas sutrumpins jo veiksmingumo laiką, taip pat gali sukelti sugedimus ir padidinti elektros smūgio pavojų.

Darbo metu produktas turi būti nuolat prižiūrimas.

Šis produktas nėra skirtas naudoti vaikams. Laikyti produktą ir jo kabelį vaikams nepasiekiamoje vietoje. Svarbu atkreipti dėmesį, kad vaikai nenaudotų šio gaminio kaip žaislo.

Vaikams be priežiūros negalima leisti atlikti produkto valymo ir priežiūros.

Laikyti prietaisą vaikams nepasiekiamoje vietoje, kai jis įjungtas arba aušinamas.

Produktas nėra skirtas naudoti asmenims su sumažėjusiais fiziniais ar psichiniais gebėjimais ir asmenims, neturintiems patirties ir žinių apie prietaisą, išskyrus atvejus, kai yra priežiūra ar nurodymai dėl produkto naudojimo saugumo, taip, kad būtų suprasta susijusi su tuo rizika.

Naudojant prietaisą vandens bakas negali būti atidarytas.

Nenaudoti prietaiso, jei jis nukrito, jei yra pastebimų pažeidimų arba nutekėjimo požymių.

Niekada nenukreipti garų srauto link savęs, kitų asmenų ar gyvūnų. Kontaktas su karštais garais gali sukelti rimtus nudegimus. Prietaisą galima užpildyti tik švariu, šaltu vandeniu. Draudžiama naudoti degių medžiagų, tokių kaip alkoholiai ir tirpikliai. Į vandenį draudžiama pilti kitų medžiagų, tokių kaip plovikliai.

PRODUKTO VALDYMAS

Paruošimas darbui

Dėmesio! Visos šiame skyriuje aprašyti veiksmai turi būti atliekami kai produktas yra atjungtas nuo elektros tinklo. Reikia įsitikinti ar maitinimo laido kištukas buvo pašalinatas iš elektros tinklo lizdo.

Produktas turi būti išpakuotas, visiškai pašalinus visus pakavimo elementus. Rekomenduojama laikyti pakuotę, ji gali būti naudinga tolesniam gaminio transportavimui ir saugojimui.

Patikrinkite, ar produktas nepažeistas. Jei pastebite kokią nors pažeidimą, nenaudokite produkto kol pažeidimai nepašalinai ar kol sugadinti elementai nepakeisti naujais, be pažeidimų.

Privirtinti prie garo išleidimo angos parinktam darbui tinkamą purkštuką. Purkštukas turėtų būti sumontuotas su iešminiu antgaliu, prijungiant jį prie angos taip, kad išleidimo angos įvorės patektų į purkštukų tvirtinimo lizde esančias išpjovas (II). Tada antgalis turi būti pasukamas rodyklės kryptimi, kad jis užsiblokuotų (III). Patikrinti surinkimo teisingumą, teisingai sumontuoto antgalio negalima nuimti, traukiant jį link garų išleidimo angos.

Purkštuko išmontavimas turėtų būti atliekamas atvirkštine anga nei montavimas.

Purkštukas gali būti pritvirtintas tiesiai prie prietaiso garų išleidimo angos arba su standžiu ar lanksčiu prailgintuvu.

Prailgintuvai montuojami taip kaip purkštukai arba su skląstine jungtimi (IV).

Kampinis purkštukas ir purkštukas su šepėčiu montuojamas užstumiant jį prie įrenginio garų išleidimo angos (V).

Ant ploščio purkštuko galima privirtinti apdangalą iš audinio, uždedant jį taip, kad visiškai padengtų purkštuko apačią (VI). Kaip alternatyvą galima panaudoti apdangalą su tampriu apsiuvu. Apdangale esančios užkabos turi nukreiptos į purkštuko galinėje dalyje esančius skylutes, kad sudarytų vyrius, o apdangalo priekis turi būti pritvirtintas skląsčiu (VII).

Vandens įpylimas ir išpylimas

Dėmesio! Prieš pradėdami pilti arba išpilti vandenį, įsitikinkite, kad produktas yra atjungtas nuo maitinimo šaltinio. Maitinimo laidas ištrauktas iš lizdo. Produktas ir jame esantis vanduo taip pat turi būti atvėsus.

Atsukti vandens bako dangtelį, užpildyti baką vandeniu, kurio tūris neviršija lentelėje su techniniais duomenimis nurodytos nominalaus bako talpos. Rekomenduojama, kad į baką nepilti daugiau kaip 0,28 l vandens. Tai užtikrins geriausią įrenginio efektyvumą. Prie gaminio prijungtas indas su matavimo skale ir piltuvais, rekomenduojama naudoti abi priemones, kurios sumažins vandens purškimo riziką užpildant baką. Prieš prijungdami prietaisą prie maitinimo tinklo geria išvalyti išpilytusj vandenį.

Užpildžius baką reikia užsukti bako dangtį. Draudžiama naudoti prietaisą kai bakas atidarytas.

Po naudojimo gaminį atjungti ištraukiant maitinimo laidą iš lizdo.

Palaukti, kol produktas ir vandens likučiai bake visiškai atvės. Atsukti bako dangtį, apsukti prietaisą aukštyn kojomis ir visiškai ištuštinti baką. Užsukti bako dangtį.

Dėmesio! Dangtelyje yra saugos įtaisas, kuris neleidžia jo atsukti, jei bake susikaupę per aukštą slėgį turintys garai. Per anksti atsukant dangtį, galite išleisti karštą garą ar net vandenį, kuris gali sukelti rimtus nudegimus.

Įrenginio įjungimas ir išjungimas

Primontavus purkštuką ir užpildžius baką vandeniu, įrenginį pastatyti lygiame, kietame ir stabiliam paviršiuje, tada prijungti gaminio kištuką prie maitinimo tinklo lizdo. Užsideda gaminio pagrinde esanti lemputė. Tai reiškia, kad bake esantis vanduo yra šildomas. Po to, kai lemputė užgesta, produktas yra paruoštas naudoti.

Jungiklis turi apsauginį užraktą, kuris neleidžia atsitiktinai įjungti prietaisą, jį reikia pastumti link garo išėjimo angos, tada įspausti ir palaikyti jungiklį. Garai pradės skleistis iš išleidimo angos. Kuo giliau jungiklis spaudžiamas, tuo intensyvesnis garo srautas.

Įspėjimas! Įsitikinkite, kad kūno dalys nebūtų šalia garo išleidimo angos. Karšti garai gali sukelti rimtus nudegimus.

Prietaisas turi termostatą, kuris automatiškai pradės vandens šildymą, jei jo temperatūra nukris žemiau tokio lygio, kad būtų pasiektas nominalus efektyvumas. Kiekvieną kartą įjungus vandens šildymą, užsideda lemputė.

Jungiklio paleidimas sustabdo garų išleidimą. Po to pastatyti prietaisą ant lygaus, kieto ir stabilaus paviršiaus ir atjunkite maitinimo laido kištuką iš lizdo. Leisti prietaisui visiškai atvėsti ir tada išpilti vandenį iš bako.

Vandens kokybė

Į vandens baką turi būti pilamas tik švarus, šaltas vanduo. Jei tekantis vanduo yra kietas, žinių trūkumo atveju kreipkitės į savo vietinį vandens tiekėją, naudokite tekancio ir demineralizuoto vandens mišinį arba tik demineralizuotą vandenį. Dėl kieto vandens šildymo atsideda kalkės, dėl kurių gali sumažėti efektyvumas arba įrenginys gali visiškai užstrigti.

Dėl žalvario dalių bake ir purkštuose negalima naudoti jokių kalkių šalinimo preparatų.

Darbas su įrenginiu

Purkštukų išleidimo angą reikia laikyti nedideliu atstumu nuo valomo paviršiaus. Vandens garai, nusėdę ant išvalyto paviršiaus, turi būti nuvalomi, kol jie savaime neišgaruoja. Galima tai atlikti su apdangalu su tampriu apsiuvu, apdangalu iš audinio arba

skudurėliu ar popieriniu rankšluosčiu.

Jei dėmės yra sunkiau pašalinamos, valymas turi būti kartojamas.

Dėmesio! Nenaudoti įrenginio langų valymui žemoje temperatūroje. Šaltas lango stiklas, susilietęs su karštais garais, gali sutrūkti.

Nevalyti garais paviršių, kurių negalima valyti šlapiai.

Veikimo metu vandens kiekis bake turi būti nuolat stebimas. Jei prietaiso efektyvumas sumažėja, tai gali reikšti, kad bake vanduo turi būti papildytas. Neleisto, kad tuščias vandens bakas būtų šildomas. Tai gali sugadinti įrenginį, ir taip pat sukelti elektros smūgį bei gaisrą.

PRIEŽIŪRA IR LAIKYMAS

Po naudojimo gaminys turi būti atjungtas nuo maitinimo šaltinio, ištraukti maitinimo laido kištuką ir palaukti, kol vanduo bake visiškai atvės. Tada nusukti vandens bako dangtį ir apversti prietaisą aukštyn kojom, iš bako reikia išpilti visą vandenį. Tada palikti prietaisą su atidarytu baku, kad visiškai bake išdžiūvis visas vanduo. Po džiovinimo užsukti dangtį.

Ant priedų tvirtinami medžiagos apdangalai po naudojimo bus drėgni, juos reikia nuimti ir leisti išdžiūti. Apdangalai gali būti skalbiami ne aukštesnėje kaip 60°C temperatūroje, nedžiovininti mechaniniu būdu ir nelyginti.

Prietaiso korpusą valyti šiek tiek drėgnu skudurėliu ir išdžiovinti arba palikti, kad išdžiūtų. Niekada nemerkti įrenginio korpuso vandenyje ar kitame skystyje. Valymui nenaudoti alkoholio, tirpiklių, šėdinančių ar abrazyvinių priemonių.

Purkštukų atkūrimui nenaudoti aštrių daiktų. Prieš tolesnį naudojimą užsikimšusius purkštukus reikia pakeisti.

Laikyti produktą sausose, tamsiose ir gerai vėdinamose vietose. Saugojimo vieta turėtų apsaugoti nuo neįgaliotų asmenų, ypač vaikų, prieigos prie prietaiso. Rekomenduojama laikyti produktą kartu su produktu pateiktoje pakuotėje.

TECHNINIAI DUOMENYS

Parametras	Matavimo vienetas	Vertė
Kat. Nr.		67201
Nominali įtampa	[V~]	220 - 240
Nominalus dažnis	[Hz]	50/60
Nominali galia	[W]	900 - 1050
Vandens bako talpa	[l]	0,4
Garų slėgis	[MPa]	0,3
Maksimali garų temperatūra	[°C]	110
Efektyvumas	[g/min]	28 - 40
Apsaugos laipsnis		IPX4
Izoliacijos klasė		I
Masė	[kg]	0,9

PRODUKTA APRAKSTS

Tvaika mazgātājs ir paredzēts gludu virsmu tīrīšanai, izmantojot karsta tvaika plūsmu. Tas ir īpaši noderīgs vannas istabās, tualetēs vai virtuvēs, kā arī logu un spoguļu tīrīšanai. Ierīce ir paredzēta tikai lietošanai mājāsaiemniecībā un nav paredzēta komerciāliem mērķiem. Pareiza, uzticama un droša ierīces darbība ir atkarīga no tās pareizas ekspluatācijas, tāpēc:

pirms sāciet lietot produktu, izlasiet visu instrukciju un saglabājiet to.

Piegādātājs neatbild par kaitējumiem, kas radušies, neievērojot drošības noteikumus un šīs instrukcijas norādījumus. Ierīces lietošana, kas neatbilst tās paredzētajam pielietojumam, noved pie lietotāja garantijas tiesību zaudēšanai.

PRODUKTA APRĪKOJUMS

Produkts tiek piegādāts pilnīgi samontētā stāvoklī, tomēr pirms darba sākšanas ir jāveic sagatavošanas darbības, kas aprakstītas tālākā instrukcijas daļā. Kopā ar produktu tiek piegādātas dažādas formas un pielietojuma sprauslas, mērtrauks, piltuve un auduma uzliktnis sprauslai lielu virsmu tīrīšanai.

DROŠĪBAS INSTRUKCIJAS

Uzmanību! Izlasiet visas tālāk sniegtās instrukcijas. To neievērošana var novest pie elektrošoka, ugunsgrēka vai traumām.

IEVĒROJIET TĀLĀK SNIEGTĀS INSTRUKCIJAS

Nelietojiet ierīci sprādzienbīstamā vidē, kas satur viegli uzliesmojošus šķidrumus, gāzes vai tvaikus.

Pirms ierīces iedarbināšanas pārlicinieties, ka ierīce, tās piederumi un pieslēgšanas kabelis nav bojāti. Ja ir pamanīti jebkādi bojājumi, nedrīkst sākt darbu ar ierīci. Visi bojātie elementi, tostarp barošanas kabelis, ir jānomaina autorizētajos servisa centros. Nedrīkst patstāvīgi remontēt ierīci.

Ierīce ir paredzēta tikai lietošanai iekštelpās. Nedrīkst pakļaut ierīci atmosfēras nokrišņu vai mitruma iedarbībai. Ūdens un mitrums, kas iekļuvis ierīces iekšā, paaugstina elektrošoka risku. Neiegremdējiet ierīci ūdenī vai jebkādā citā šķidrumā.

Pieslēdziet ierīci tikai elektriskajam tīklam ar spriegumu un frekvenci, kas norādīti ierīces datu plāksnītē. Barošanas vada kontaktdakšai ir jābūt piemērotai kontaktligzdai. Nedrīkst modificēt kontaktdakšu. Nedrīkst izmantot nekādus adapterus, lai pielāgotu kontaktdakšu kontaktligzdai. Nemodificēta kontaktdakša, kas piemērota kontaktligzdai, samazina elektrošoka risku.

Ierīce ir izpildīta 1. elektroizolācijas klasē, tai vienmēr ir jābūt pieslēgtai kontaktligzdai, kas aprīkota ar aizsargvadu. Barošanas sistēmai ir jābūt aprīkotai ar automātslēdzi ar diferenciālās strāvas aizsardzības lielumu 30 mA.

Pēc katras lietošanas reizes atslēdziet barošanas vada kontaktdakšu no tīkla kontaktligzdas. Vienmēr atslēdziet ierīci no barošanas avota, ja tā tiek atstāta bez uzraudzības un pirms tās salikšanas, demontēšanas vai tīrīšanas.

Neatstājiet ierīci, kas pieslēgta barošanas avotam, bez uzraudzības.

Nepārslogojiet barošanas kabeli. Neizmantojiet barošanas kabeli ierīces pārņemšanai, kontaktdakšas pieslēgšanai kontaktligzdai un atslēgšanai no tā. Izvairieties no barošanas kabeļa saskares ar siltumu, eļļām, asām malām un kustīgiem elementiem. Barošanas kabeļa bojājums paaugstina elektrošoka risku. Barošanas kabeļa bojājuma (piemēram, izolācijas pārgriezumā, izkausējuma) gadījumā nekavējoties atslēdziet kabeļa kontaktdakšu no kontaktligzdas, pēc tam nododiet produktu autorizētajā servisa centrā. Nedrīkst izmantot ierīci ar bojāto barošanas kabeli. Nedrīkst remontēt barošanas kabeli, tas ir jānomaina pret jaunu kabeli autorizētajā servisa centrā.

Pirms ierīces piederumu uzstādīšanas, demontāžas vai regulēšanas atslēdziet barošanas kabeli no tīkla kontaktligzdas.

Pirms ierīces iedarbināšanas pārlicinieties, ka izvēlētais piederums ir pareizi uzstādīts.

Nepārslogojiet ierīci. Korpusa temperatūra nedrīkst pārsniegt 60 °C. Ierīces pārslodzošana noved pie tās ātrākas nodilšanas, var izraisīt tās bojājumu un paaugstināt elektrošoka risku.

Visā ierīces darbības laikā tai ir jāatrodas uzraudzībā.

Produkts nav paredzēts bērnu lietošanai. Turiet ierīci un tā kabeli bērniem nepieejamās vietās. Pievērsiet uzmanību tam, lai bērni nerotaļātos ar ierīci.

Bērni bez uzraudzības nedrīkst veikt ierīces tīrīšanu un tehnisko apkopi.

Turiet ierīci bērniem nepieejamā vietā, ja tā tiek barota vai atdziest.

Ierīci var lietot cilvēki ar samazinātām fiziskām un garīgām spējām un cilvēki bez pieredzes un zināšanām par ierīci, ja viņi atrodas uzraudzībā vai ir instruēti par drošu ierīces lietošanu tā, lai saistīti ar to riski būtu saprotami.

Ūdens tvertne nedrīkst būt atvērta ierīces lietošanas laikā.

Nelietojiet ierīci, ja tā ir nokritusi, ir redzami bojājumi vai ja tā tecē.

Nekad nevērsiet tvaika plūsmu pret sevi, citiem cilvēkiem vai dzīvniekiem. Saskare ar karstu tvaiku var novest pie nopietniem apdegumiem. Nekad neuzpildiet ierīci ar citu vielu, izņemot tīru, aukstu ūdeni. Jo īpaši nedrīkst izmantot viegli uzliesmojošas vielas, tādas kā spirts, šķīdinātāji. Nepievienojiet ūdenim nekādas citas vielas, piemēram mazgāšanas līdzekļus.

PRODUKTA LIETOŠANA

Sagatavošana darbībai

Uzmanību! Veicot visas šajā punktā aprakstītas darbības, ierīcei ir jābūt atslēgtai no barošanas avota. Pārļiecinieties, ka barošanas kabeļa kontaktdakša ir izvilka no kontaktlīdždas.

Izpakojiet ierīci, pilnībā noņemot visus iepakojuma elementus. Ieteicams saglabāt iepakojumu, tas var būt noderīgs tālākai ierīces transportēšanai un uzglabāšanai.

Pārbaudiet ierīci, lai pārļiecinātos, ka ierīce nav bojāta. Ja ir konstatēti jebkādi bojājumi, nelietojiet produktu, iepriekš nenovēršot bojājumus vai nenomainot bojātus elementus pret jauniem, kas ir brīvi no bojājumiem.

Nostipriniet sprauslu, kas paredzēta izvēlētajam darba veidam, uz tvaika izejas. Nostipriniet sprauslu, izmantojot bajonetveida savienojumu, tā, lai izejas tapas ieiētu izgriezumos sprauslas montāžas līdždā (II). Pēc tam pagrieziet sprauslu pulkstenrādītāja virzienā, lai to bloķētu (III). Pārbaudiet uzstādīšanas pareizību, pareizi uzstādīto rokturi nav iespējams demontēt, velkot to tvaika izejas virzienā.

Demontējiet sprauslu montāžai apgrieztā secībā.

Uzstādiet sprauslu tieši uz tvaika izejas vai izmantojot cieto vai elastīgo pagarinājumu.

Pagarinājumi tiek nostiprināti tādā pašā veidā kā sprauslas vai izmantojot spiedsavienojumu (IV).

Leņķa sprausla un sprausla ar birsti tiek uzstādīta, uzbīdot to līdz pretestībai uz ierīces tvaika izeju (V).

Nostipriniet auduma pārklāju uz plakano sprauslu tā, lai tas pilnībā aizsegto sprauslas apakšdaļu (VI). Tā vietā var nostiprināt uzliktni ar gumiju ūdens noņemšanai. Uzliktna āķiem ir jāieiet caurumos sprauslas aizmugurē tā, lai tie veidotu eņģes, pēc tam nostipriniet uzliktna priekšējo daļu, izmantojot fiksatoru (VII).

Ūdens uzpildīšana un iztukšošana

Uzmanību! Pirms ūdens uzpildīšanas un iztukšošanas pārļiecinieties, ka ierīce ir atslēgta no barošanas avota. Barošanas kabeļa kontaktdakša ir izvilka no kontaktlīdždas. Ierīcei un tajā esošajam ūdenim ir jābūt aukstiem.

Atskrūvējiet ūdens tvertnes vāku, uzpildiet tvertni ar ūdens daudzumu, kas nepārsniedz tvertnes nominālo tilpumu, kurš norādīts tabulā ar tehniskajiem datiem. Neielejiet tvertnē vairāk par 0,28 l ūdens. Tas ļauj sasniegt labāko ierīces veiktspēju.

Ierīcei ir pievienots mērtrauks un piltuve. Tos ieteicams izmantot, lai minimizētu ūdens izšķakstīšanu tvertnes uzpildīšanas laikā. Pirms ierīces pieslēgšanas barošanas tīklam rūpīgi noslaukiet izšķakstīto ūdeni.

Pēc tvertnes uzpildīšanas aizskrūvējiet tvertnes vāku. Nedrīkst lietot ierīci ar atvērto tvertni.

Pēc lietošanas pabeigšanas atslēdziet ierīci no barošanas avota, izvelkot barošanas kabeļa kontaktdakšu no kontaktlīdždas.

Pagaidiet, līdz ierīce un ūdens, kas palicis tvertnē, pilnībā atdziest. Atskrūvējiet tvertnes vāku, pagrieziet ierīci ar dibenu uz augšu un pilnībā iztukšojiet tvertni. Aizskrūvējiet tvertnes vāku.

Uzmanību! Vāks ir aprīkots ar aizsargierīci, kas neļauj atskrūvēt to, ja tvertnē ir uzkrājiet tvaiks zem pārāk augsta spiediena. Pārāk ātra vāka atskrūvēšana var novest pie karsta tvaika vai pat ūdens atbrīvošanās, kas var kļūt par nopietnu apdegumu iemeslu.

Ierīces ieslēgšana un izslēgšana

Pēc sprauslas uzstādīšanas un tvertnes uzpildīšanas ar ūdeni uzstādi ierīci uz līdzenas, cietas un stabilas pamatnes, pēc tam pieslēdziet ierīces kontaktdakšu barošanas tīkla kontaktlīdždai. Iedegas indikators, kas atrodas ierīces pamatnē. Tas nozīmē, ka tvertnē esošā ūdens uzsildīšanas process ir sācies. Pēc indikatora nodzišanas ierīce ir gatava lietošanai.

Slēdzis ir aprīkots ar bloķētāju, kas aizsargā ierīci no nejausās ieslēgšanas. Pārbdiet to ar īkšķi tvaika izejas virzienā, pēc tam nospiediet slēdzi un turiet to nospiestu. Tvaiks sāk izdalīties no izejas. Jo dziļāk nospiests slēdzis, jo intensīvāka tvaika plūsma. Brīdinājums! Ievērojiet piesardzību, lai ķermeņa daļas neatrastos tvaika izejas tuvumā. Karsts tvaiks var kļūt par nopietnu apdegumu iemeslu.

Ierīce ir aprīkota ar termostatu, kas automātiski iedarbina ūdens uzsildīšanu, ja tā temperatūra nokrīst zem līmeņa, kas ļauj sasniegt nominālo veiktspēju. Ūdens uzsildīšanas iedarbināšana vienmēr tiek signalizēta ar indikatora iedegšanu.

Atļaižot spiedienu uz slēdži, tiek apturēta tvaika izplūde. Pēc tam uzstādi ierīci uz līdzenas, cietas un stabilas pamatnes un atslēdziet barošanas kabeļa kontaktdakšu no kontaktlīdždas. Ļaujiet ierīcei pilnībā atdziest, pēc tam iztukšojiet tvertni no ūdens.

Ūdens kvalitāte

Ielejiet tvertnē tikai tīru, aukstu ūdeni. Ja tekošs ūdens ir ciets vai Jums nav zināšanu par to, sazinieties ar vietējo ūdens piegādātāju, lietojiet tikai tekošā un demineralizēta ūdens maisījumu vai tikai demineralizēto ūdeni. Cieta ūdens sildīšana noved pie kaļķakmens veidošanās, kas savukārt var novest pie veiktspējas samazināšanās vai pat pilnīgās ierīces aizsprostošanās.

Misiņa elementu tvertnē un sprauslās dēļ nedrīkst izmantot nekādus līdzekļus kaļķakmens noņemšanai.

Ierīces lietošana

Turiet sprauslas izeju nelielā attālumā no tīrāmās virsmas. Noslaukiet ūdens tvaiku, kas uzkrājas uz tīrāmās virsmas, pirms tas

pats iztvaiko. Šim mērķim var izmantot uzliktni ar gumiju ūdens noņemšanai, auduma uzliktni, lupatiņu vai papīra dvieļi.

Grūti noņemamu netīrumu gadījumā atkārtojiet tīrīšanu.

Uzmanību! Neizmantojiet ierīci logu tīrīšanai pie aukstām temperatūrām. Saskaroties ar karstu tvaiku, auksts stikls var saplīst.

Netīriet ar tvaiku virsmas, kas nav paredzētas slapjai tīrīšanai.

Darba laikā pastāvīgi kontrolējiet ūdens daudzumu tvertnē. Ja ierīces veikspēja samazinās, tas var nozīmēt, ka jāpapildina ūdens tvertnē. Nepieļaujiet situāciju, kad tiek uzsildīta tukša ūdens tvertne. Tas var novest pie ierīces bojāšanas un var kļūt par elektrošoka vai ugunsgrēka iemeslu.

TEHNISKĀ APKOPE UN UZGLABĀŠANA

Pēc ierīces lietošanas pabeigšanas atslēdziet to no barošanas avota, izvelkot barošanas kabeļa kontaktdakšu un pagaidiet, līdz ūdens tvertnē pilnībā atdziest. Pēc tam atskrūvējiet ūdens tvertnes vāku un, pagriežot ierīci ar dibenu uz augšu, pilnībā iztukšojiet to no ūdens. Pēc tam atstājiet ierīci ar atvērtu tvertni, līdz ūdens atliekas pilnībā izžūst no tvertnes. Pēc tvertnes nožūšanas aizskrūvējiet vāku.

Uz piederumiem uzliekamie auduma pārklāji pēc lietošanas ir mitri — noņemiet tos un ļaujiet tiem nožūt. Pārklājus var mazgāt velas mazgājamajās mašīnās temperatūrā līdz 60 °C. Nežāvējiet mehāniski un nepludiniet tos.

Tīriet ierīces korpusu ar viegli samitrinātu lupatiņu, pēc tam nosusiniet vai ļaujiet tam nožūt. Nekad neiegremdējiet ierīces korpusu ūdenī vai jebkādā citā šķīdumā. Neizmantojiet tīrīšanai spirtus, šķīdinātājus, kodīgas vai abrazīvas vielas.

Neizmantojiet asus priekšmetus aizsprūdušu sprauslu tīrīšanai. Pirms ierīces lietošanas turpināšanas aizsprūdušās sprauslas ir jānomaina pret jaunām.

Uzglabājiet ierīci sausās, noēnotās un labi vēdināmās vietās. Uzglabāšanas vietai ir jānodrošina aizsardzība pret nepiederošo personu, jo īpaši bērnu, piekļuves. Ieteicams uzglabāt ierīci iepakojumā, kas piegādāts kopā ar to.

TEHNISKIE DATI

Parametrs	Mērvienība	Vērtība
Kataloga numurs		67201
Nominālais spriegums	[V~]	220–240
Nominālā frekvence	[Hz]	50/60
Nominālā jauda	[W]	900–1050
Ūdens tvertnes tilpums	[l]	0,4
Tvaika spiediens	[MPa]	0,3
Maksimālā tvaika temperatūra	[°C]	110
Veikspēja	[g/min]	28 - 40
Aizsardzības pakāpe		IPX4
Izolācijas klase		I
Svars	[kg]	0,9

CHARAKTERISTIKA VÝROBKU

Parní čistič se používá k čištění hladkých povrchů pomocí horkého parního trysku. Zvláště užitečné v koupelnách, toaletách, kuchyních, stejně jako při čištění oken a zrcadel. Výrobek je určen pouze pro domácí použití a není určen pro komerční použití. Správný, spolehlivý a bezpečný provoz zařízení závisí na správném zacházení, proto je potřeba:

Před použitím výrobku si přečtěte celou příručku a uložte ji.

Dodavatel neodpovídá za škody způsobené nedodržením bezpečnostních předpisů a doporučení této příručky. Používání výrobku v rozporu s jeho určeným účelem má za následek také ztrátu práv uživatele na záruku i garanci.

VYBAVENÍ PRODUKTU

Produkt je dodáván v úplném stavu, ale vyžaduje přípravu před zahájením práce popsané v další části příručky. Spolu s produktem jsou dodávány nástavce různých tvarů a účelů, stejně jako odměrka, trychtýř a textilní povlak pro nástavec na čištění velkých ploch.

BEZPEČNOSTNÍ POKYNY

Pozor! Přečtěte si všechny níže uvedené pokyny. V opačném případě může dojít k úrazu elektrickým proudem, požáru nebo zranění.

NÁSLEDUJTE TYTO POKYNY

Nepoužívejte výrobek v prostředí se zvýšeným rizikem výbuchu, obsahujícím hořlavé kapaliny, plyny nebo páry.

Před uvedením do provozu zkontrolujte, zda výrobek, jeho příslušenství a přípojovací kabel nebyly poškozeny. Pokud došlo k poškození, je zakázáno začít pracovat s tímto produktem. Jakákoli výměna poškozených součástí, včetně napájecí šňůry, by měla být provedena v autorizovaných pobočkách. Je zakázáno opravovat produkt samostatně.

Výrobek je určen pouze pro práce uvnitř. Nevystavujte výrobek dešti ani vlhkosti. Voda a vlhkost, které se dostávají do výrobku, zvyšují riziko úrazu elektrickým proudem. Neponořujte výrobek do vody ani do jiné kapaliny.

Výrobek by měl být připojen pouze k síťovému napětí a frekvenci uvedeným na typovém štítku zařízení. Zástrčka napájecího kabelu musí odpovídat zásuvce. Nemodifikujte zástrčku. Nepoužívejte žádné adaptéry pro připojení zástrčky do zásuvky. Nezměněná zástrčka, která je vhodná pro zásuvku, snižuje riziko úrazu elektrickým proudem.

Výrobek vyrobený v I. třídě elektrické izolace musí být vždy připojen k zásuvce opatřené ochranným vodičem. Napájecí síť by měla být vybavena proudovým chráničem s vypínacím proudem nepřesahujícím 30 mA.

Po každém použití odpojte síťovou zástrčku od elektrické zásuvky. Vždy odpojte spotřebič od napájecího zdroje, pokud je ponechán bez dozoru a před složením, rozložením nebo čištěním.

Přístroj připojený k napájení by neměl být ponechán bez dozoru.

Nepřetěžujte napájecí kabel. Síťovou šňůru nepoužívejte k přenášení produktu, připojení nebo odpojení síťové zástrčky od elektrické zásuvky. Zabraňte kontaktu napájecího kabelu s teplem, oleji, ostrými hranami a pohyblivými částmi. Poškození napájecího kabelu zvyšuje riziko úrazu elektrickým proudem. V případě poškození napájecího kabelu (např. rozřezání, roztavení izolace) okamžitě odpojte kabelovou zástrčku ze zásuvky a přemístěte výrobek do autorizované opravy. Je zakázáno používat výrobek s poškozeným napájecím kabelem. Je zakázáno opravovat napájecí kabel, kabel musí být vyměněn za nový v autorizovaném servisním středisku.

Před montáží, demontáží nebo úpravou příslušenství výrobku odpojte síťovou zástrčku od elektrické zásuvky.

Před spuštěním produktu se ujistěte, že bylo zvolené příslušenství správně nainstalováno.

Výrobek nepřetěžujte. Teplota krytu nesmí překročit 60 °C. Přetížení výrobku způsobí jeho rychlejší opotřebení a může také způsobit poškození a zvýšit riziko úrazu elektrickým proudem.

Během práce by měl být výrobek stále pod dohledem.

Výrobek není určen pro děti. Udržujte výrobek a jeho kabel mimo dosah dětí. Je důležité zajistit, aby děti výrobek nepovažovaly za hračku.

Děti bez dozoru by neměly čistit a udržovat produkt.

Nechte přístroj mimo dosah dětí, pokud je zapnutý nebo se ochlazuje.

Výrobek není určen pro osoby s omezenými fyzickými nebo duševními schopnostmi a pro osoby s nedostatkem zkušeností a znalostí o prostředku, pokud není zajištěn dohled nebo příslušné pokyny týkající se používání výrobku bezpečným způsobem, aby byla s nimi spojená rizika srozumitelná.

Zásobník na vodu během používání zařízení nesmí být otevřen.

Nepoužívejte přístroj, pokud spadl na zem, pokud jsou viditelné známky poškození nebo pokud přetéká.

Nikdy nemířte páru na sebe, na jiné osoby nebo zvířata. Kontakt s horkou párou může způsobit vážné popáleniny. Nikdy produkt neplňte ničím jiným než čistou, studenou vodou. Zejména nepoužívejte hořlavé látky, jako jsou alkoholy a rozpouštědla. Do vody nepřidávejte ani nepřilévajte žádné jiné látky, jako jsou čisticí prostředky.

PROVOZ PRODUKTU

Příprava k práci

Pozor! Všechny operace popsané v této kapitole musí být provedeny s odpojeným výrobkem. Ujistěte se, že zástrčka napájecího kabelu byla vytažena ze zásuvky.

Výrobek je potřeba vybalit a zcela odstranit všechny obalové prvky. Doporučuje se uchovat balení, může být užitečné při následné přepravě a skladování produktu.

Zkontrolujte, zda nedošlo k poškození výrobku. Pokud dojde k zjištění takovýchto poškození, nepoužívejte výrobek před odstraněním poškození nebo výměnou poškozených částí za nově bez poškození.

Nástavec určen pro daný typ práce by měl být instalován do otvoru kolem výstupu páry. Nástavec je namontován na bajonetovém konektoru prodloužení tak, aby rozpěrné kolíky dosáhly zářezů v montážní zástavce nástavce (II). Potom nástavec otočte ve směru šipky, aby se zablokoval (III).

Zkontrolujte správnou instalaci, u správně namontovaného nástavce jej nelze odstranit vytažením směrem k výstupu páry. Demontáž nástavce probíhá v opačném, než probíhala montáž pořadí.

Dyszę można zamocować bezpośrednio na wylocie pary urządzenia lub za pomocą przedłużki, sztywnej lub elastycznej.

Prodloužení jsou montována identicky jako nástavce nebo pomocí západky (IV). Rohový nástavec a opatřený kartáčem jsou namontovány nasazením na doraz na výstupu páry zařízení (V). K plochému nástavci lze připevnit textilní povlak tak, že zcela zakrývá spodní část nástavce (VI). Případně můžete připojit povlak s gumičkou. Háky na povlaku by měly se měly zacvaknout do otvorů na zadní straně nástavce tak, aby tvořily závěs, a potom připojit přední část povlaku západkou (VII).

Plnění a vyprazdňování vody

Pozor! Než začnete plnit nebo vyprazdňovat vodu, ujistěte se, že je produkt odpojen od napájecího zdroje. Síťová zástrčka je vytažena ze zásuvky. Výrobek a voda, kterou obsahuje, musí být rovněž zchlazena.

Odšroubujte víko nádrže na vodu, naplňte nádrž vodou s objemem nepřesahujícím jmenovitou kapacitu nádrže uvedenu v tabulce s technickými údaji. Doporučuje se, aby nádrž se neplnila o více než 0,28 l vody. Tím dosáhnete nejlepšího výkonu zařízení. K výrobku byla přiložena odměrka, doporučuje se ji používat, minimalizuje totiž riziko rozstříkání vody při plnění nádrže. Před připojením zařízení k síti by měla být postříkána voda důkladně ořtená.

Po naplnění nádrže namontujte kryt nádrže v opačném pořadí než bylo pořadí montáže. Je zakázáno používat zařízení s otevřeným kontejnerem.

Po ukončení použití odpojte výrobek odpojením napájecího kabelu od zásuvky. Počkejte, až bude produkt zcela vychladlý a voda v nádrži také. Odstraňte kryt nádrže, přístroj otočte tak, aby plnicí vstup do nádrže směřoval dolů a nádrž se úplně vyprázdnila. Nainstalujte kryt nádoby.

Pozor! Kryt má bezpečnostní zařízení, které zabraňuje odšroubování, pokud je pára nahromaděná v nádrži za příliš vysokého tlaku. Příliš rychlé odšroubování víka může způsobit uvolnění horké páry nebo dokonce vody, která může způsobit vážné popáleniny.

Zapnutí a vypnutí zařízení

Po instalaci nástavce a naplnění nádrže vodou postavte přístroj na rovnoměrný, pevný a stabilní povrch a potom připojte zástrčku produktu do síťové zásuvky. Světélko na spodní straně zařízení se rozsvítí. To znamená, že se voda v nádrži nahřívá. Po zhasnutí lampy je výrobek připraven k použití.

Włącznik posiada blokadę zabezpieczającą przed przypadkowym włączeniem, należy ją przesunąć kciukiem w kierunku wylotu pary, a następnie wcisnąć i przytrzymać włącznik. Para zacznie wydobywać się z wylotu. Im głębsze naciśnięcie włącznika tym bardziej intensywny strumień pary.

Ostrzeżenie! Zachować uwagę, aby części ciała nie znalazły się w pobliżu wylotu pary. Gorąca para może być przyczyną poważnych poparzeń.

Zařízení je vybaveno termostatem, který automaticky spustí ohřev vody, pokud jeho teplota klesne pod úroveň, která umožňuje dosažení jmenovité účinnosti. Při každé aktivaci ohřevu vody se rozsvítí kontrolka.

Uvolnění tlaku na spínač se zastaví proud páry. Potom položte přístroj na rovný, tvrdý a stabilní povrch a odpojte zástrčku napájecího kabelu od zásuvky. Nechte přístroj úplně vychladnout, a poté vyprázdněte zásobník na vodu.

Kvalita vody

Do nádrže je třeba nalít pouze čistou a studenou vodu. Pokud je voda z kohoutku tvrdá, v případě nedostatečných znalostí kontaktujte místního dodavatele vody, použijte směs kohoutkové a demineralizované vody nebo pouze demineralizovanou vodu. Ohřev tvrdé vody způsobuje usazení vodního kamene, což může vést ke snížení výkonu a úplného ucpaní přístroje.

Kvůli mosazným dílům v nádrži a tryskách nelze používat žádné přípravky pro odbourání vodního kamene.

Provoz zařízení

Výstup nástavce by měl být udržován v krátké vzdálenosti od vyčištěného povrchu. Vodní pára kondenzující se na vyčištěném povrchu musí být před tím, než se sama odpaří, odfena. To lze provést pomocí povlaku s gumičkou, textilního povlaku nebo pomocí hadříku nebo papírové utěrky.

V případě skvrn, které jsou obtížněji odstranitelné, je třeba čištění opakovat.

Pozor! Nepoužívejte zařízení pro čištění oken při nízkých teplotách. Studené sklo v kontaktu s horkou párou se může rozbít.

Parním čističem nečistěte povrchy, které nemohou být čištěny za mokra.

Během provozu musí být množství vody v nádrži neustále sledováno. Pokud výkon zařízení klesá, může to znamenat, že je třeba doplnit vodu v nádrži. Nedovolte aby byla prázdná nádrž na vodu ohřívána. Mohlo by dojít k poškození zařízení a způsobení úrazu elektrickým proudem nebo požáru.

ÚDRŽBA A SKLADOVÁNÍ

Po použití by měl být produkt odpojen od napájecího zdroje vytáhnutím zástrčky napájecího kabelu a čekání na úplné vychladnutí vody v nádrži. Potom odšroubujte víko nádrže na vodu a otočte přístroj vzhůru nohama, nádrž musí být zcela vyprázdněna. Pak nechte zařízení s otevřenou nádobou, abyste úplně odstranili zbývající vodu z nádrže. Po vysušení uzavřete víko.

Textilní povlaky na příslušenství budou po použití vlhké, měly by být po ukončení práce odstraněny a měly by se nechat vyschnout. Povlaky lze umýt v pračce při teplotě do 60 °C, nesušit mechanicky a nežehtit.

Očistěte kryt přístroje mírně navlhčeným hadříkem a vysušte jej nebo jej nechte vyschnout. Nikdy neponožte kryt přístroje do vody nebo jiné kapaliny. Nepoužívejte k čištění alkohol, rozpouštědla, žíravé látky nebo brusiva.

Nepoužívejte pro čištění nástavců ostré předměty. Před dalším použitím musí být ucpané nástavce vyměněny.

Výrobek uchovávejte na suchých, stinných a dobře větraných místech. Místo pro ukládání by nemělo být přístupné neoprávněným osobám, zejména dětem. Doporučuje se skladovat výrobek v balení dodávaném s tímto produktem.

TECHNICKÉ ÚDAJE

Parametr	Měrná jednotka	Hodnota
Kat. číslo		67201
Jmenovité napětí	[V~]	220 - 240
Jmenovitá frekvence	[Hz]	50/60
Jmenovitý výkon	[W]	900 - 1050
Kapacita nádrže na vodu	[l]	0,4
Tlak páry	[MPa]	0,3
Maximální teplota páry	[°C]	110
Výkon	[g/min]	28 - 40
Stupeň ochrany		IPX4
Třída izolace		I
Hmotnost	[kg]	0,9

CHARAKTERISTIKA VÝROBKU

Parný čistič je určený na umývanie plochých povrchov prúdom horúcej pary. Predovšetkým je užitočný na umývanie kúpeľní, záchodov, kuchýň, a tiež na umývanie okien a zrkadiel. Výrobok je určený iba na domáce použitie, nie je určený na profesionálne, komerčné použitie. Správne, bezporuchové a bezpečné fungovanie zariadenia závisia od toho, či sa zariadenie správne používa, preto:

Predtým, než začnete výrobok používať, oboznámte sa s celou užívateľskou príručkou a uchovajte ju.

Za prípadné škody, ktoré vzniknú následkom nedodržania bezpečnostných pokynov a odporúčaní, ktoré sú uvedené v tejto príručke, dodávateľ nezodpovedá. Následkom používania výrobku nezhodne s jeho určením, používateľ stráca práva vyplývajúce z poskytnutej záruky, ako aj práva vyplývajúce z ručenia za nesúlad medzi tovarom a dohodou.

VYBAVENIE VÝROBKU

Výrobok sa dodáva v kompletnom stave, avšak pred použitím sa musia vykonať isté prípravné práce, ktoré sú opísané v tejto príručke. Spolu s výrobkom sú dodané dýzy s rôznymi tvarmi a určením, ako aj mierka, lievik a textilný nadstavec na dýzu na umývanie veľkých povrchov.

BEZPEČNOSTNÉ POKYNY

Pozor! Prečítajte si všetky nasledujúce pokyny. Následkom ich nedodržania môže dôjsť k zásahu el. prúdom, požiaru alebo k úrazu či nehode.

DODRŽIAVATE NASLEDUJÚCE POKYNY

Výrobok nepoužívajte v prostredí so zvýšeným rizikom výbuchu, na miestach, v ktorých sa nachádzajú horľavé kvapaliny, plyny alebo výpary.

Pred spustením skontrolujte, či výrobok, príslušenstvo a napájací kábel nie sú poškodené. Ak objavíte akékoľvek poškodenie, v žiadnom prípade výrobok nepoužívajte. Všetky opravy poškodených prvkov, vrátane výmeny poškodeného napájacieho kábla, môže urobiť iba autorizovaný servis. Výrobok v žiadnom prípade neopravujte samostatne.

Výrobok je určený na používanie iba vo vnútri. Výrobok nevystavujte na pôsobenie atmosférických zrážok ani vlhkosti. Voda a vlhkosť, ktoré preniknú do vnútra výrobku, zvyšuje riziko zásahu el. prúdom. Výrobok neponárajte do vody alebo do inej kvapaliny. Výrobok pripojte iba k takému el. obvodu, ktorého parametre (napätie a frekvencia) sa zhodujú s parametrami uvedenými na výrobnom štítku zariadenia. Zástrčka napájacieho kábla musí byť kompatibilná z el. zásuvkou. Zástrčku nijakým spôsobom neupravujte ani nemeňte. Nepoužívajte žiadne adaptéry na prispôsobenie zástrčky k el. zásuvke. Neupravená zástrčka kompatibilná s el. zásuvkou znižuje riziko zásahu el. prúdom.

Výrobok je vyrobený v 1. triede elektrickej izolácie (ochrany), musí byť vždy pripojený iba k el. zásuvke s ochranným kolíkom (vodičom). Zariadenie môže byť pripojený iba k el. obvodu, ktorý je chránený prúdovým chráničom (RCD) s aktívnym prúdom nie vyšším než 30 mA.

Po každom použití zástrčky napájacieho kábla vytiahnite z el. zásuvky. Ak zariadenie necháte bez dozoru, ako aj pred skladaním, rozoberaním alebo čistením, zariadenie vždy odpojte od el. napätia.

Zariadenie, ktoré je pripojené k el. napätiu, nikdy nenechávajte bez dozoru.

Napájací kábel nepreťažujte. Napájací kábel nepoužívajte na nosenie výrobku, zástrčku nevyťahujte z el. zásuvky ťahaním za kábel. Zabráňte kontaktu napájacieho kábla s teplom, olejmi, ostrými hranami a pohyblivými časťami. Poškodenie napájacieho kábla zvyšuje riziko zásahu el. prúdom. V prípade, ak sa napájací kábel poškodí (napr. prereže, stavia sa izolácia), okamžite vytiahnite zástrčku kábla z el. zásuvky, a následne výrobok nechajte opraviť v autorizovanom servise. Výrobok s poškodeným napájacím káblom sa v žiadnom prípade nesmie používať. Napájací kábel sa nesmie opravovať, celý kábel sa musí vymeniť v autorizovanom servise na nový, nepoškodený.

Pred montážou, demontážou alebo nastavením príslušenstva výrobku, vytiahnite zástrčku napájacieho kábla z el. zásuvky.

Pred spustením výrobku skontrolujte, či je použité príslušenstvo správne namontované.

Výrobok nepreťažujte. Teplota pláštia nesmie presiahnuť 60 °C. Výrobok sa následkom preťaženia rýchlejšie opotrebuje, môže sa poškodiť, a zvyšuje sa riziko zásahu el. prúdom.

Výrobok počas používania majte neustále pod dohľadom.

Výrobok nie je určený na používanie deťmi. Výrobok a napájací kábel sa musia nachádzať mimo dosahu detí. Dávajte pozor, aby deti nepovažovali a nepoužívali výrobok ako hračku.

Deti bez dozoru dospelé osoby nesmú výrobok čistiť, ani vykonávať jeho údržbu.

Keď je zariadenie pripojené k el. napätiu, alebo keď je ešte horúce, musí byť mimo dosahu detí.

Výrobok nie je určený na používanie osobami s obmedzenými fyzickými, senzorickými a rozumovými schopnosťami, ani osobami, ktoré nemajú príslušné vedomosti a skúsenosti, ibaže budú pod neustálym dohľadom a boli predtým príslušne zaškolené o spôsobe používania výrobku bezpečným spôsobom, a pochopili riziká súvisiace s používaním tohto výrobku.

Nádoba na vodu musí byť počas používania zariadenia zatvorená.

Ak zariadenie spadlo, alebo ak sú na ňom stopy poškodenia, alebo ak preteká, nepoužívajte ho.

Prúdom pary nikdy nemierite na seba, alebo na iné osoby alebo zvieratá. Prúd horúcej pary môže spôsobiť vážne popáleniny. Do výrobu v žiadnom prípade nevlievajte inú kvapalinu, iba čistú, chladnú vodu. Predovšetkým nevlievajte horľavé kvapaliny, ako napr. alkoholy, rozpúšťadlá. Do vody nedodievajte ani nedosypajte žiadne iné látky, napr. čistiace prostriedky.

POUŽÍVANIE VÝROBKU

Príprava na prácu/používanie

Pozor! Pri vykonávaní činností, ktoré sú opísané v tomto bode, výrobok musí byť odpojený od el. napätia. Skontrolujte, či je zástrčka napájacieho kábla vytiahnutá z el. zásuvky.

Výrobok rozbaľte, úplne odstráňte všetky časti balenia. Odporúčame, aby ste originálne balenie uchovali, môže byť v budúcnosti užitočné, napr. pri preprave a skladovaní výrobku.

Výrobok skontrolujte, či nie je poškodený. V prípade, ak objavíte akékoľvek poškodenia, výrobok nepoužívajte predtým, než budú poškodenia odstránené alebo budú poškodené časti vymenené na nové, nepoškodené.

K výstupu pary upevnite dýzu, príslušne podľa vykonávanej práce. Dýzu upevnite pomocou bajonetovej prípojky, namontujte ju k výstupu pary tak, aby čapy výstupu pary zapadli do drážok v montážnom otvore dýzy (II). Potom dýzu otočte v smere šípky, aby sa zablokovala (III). Skontrolujte, či je všetko namontované (upevnené) správne, tzn. správne upevnená dýza sa nedá odpojiť ťahaním v smerom výstupu pary.

Dýzu zdemontujte adekvátne v opačnom poradí ako pri montáži.

Dýzu môžete namontovať priamo k výstupu pary zariadenia, alebo pomocou predĺženia, pevného alebo flexibilného.

Predĺženia sa upevňujú tak isto, ako dýzy alebo pomocou západkovej prípojky (IV).

Uhlovú dýzu alebo dýzu s kefou upevnite na výstup pary zariadenia (V) zasunutím úplne do konca.

Na plochú dýzu založte textilný návlak tak, aby úplne zakryl spodnú stranu dýzy (VI). Alebo môže byť upevnený nadstavec so stierkou. Háčiky nadstavca musia zapadnúť do otvorov v zadnej strane dýzy tak, aby vytvorili pánt, a následne upevnite prednú časť nadstavca západkami (VII).

Nalievanie a vylievanie vody

Pozor! Predtým, než začnete nalievať alebo vylievať vodu skontrolujte, či je výrobok odpojený od el. napätia. Zástrčka napájacieho kábla je vytiahnutá z el. zásuvky. Tak výrobok ako aj používaná voda musia byť vychladnuté.

Odskrutkujte veko nádoby, do nádoby na vodu vlejte vodu, pričom nevlievajte viac vody než je uvedené v tabuľke s technickými parametrami. Odporúčame, aby ste do nádoby nevlievali viac než 0,28 L vody. Takým spôsobom zariadenie dosiahne najlepšiu výkonnosť.

S výrobkom je dodaná mierka a lievik, odporúčame, aby ste ich používali, vďaka čomu môžete predísť vylitiu vody počas naplňovania nádoby na vodu. Predtým, než zariadenie pripojíte k el. napätiu, všetku vyšplechnutú vodu pouitrite.

Keď vodu vlejete do nádoby, zaskrutkujte veko nádoby. Zariadenie nepoužívajte s otvorenou nádobou.

Keď skončíte prácu, výrobok odpojte od el. napätia, vytiahnite zástrčku napájacieho kábla z el. zásuvky.

Počkajte, kým výrobok a nepoužitá voda v nádobe dostatočne nevychladnú. Odskrutkujte veko nádoby, obráťte zariadenie smerom dole a z nádoby vylejte všetku vodu. Zaskrutkujte veko nádoby.

Pozor! Veko má zabezpečenie, ktoré neumožňuje, aby sa dalo odskrutkovať, keď je v nádobe zhromaždená para pod vysokým tlakom. V prípade, ak by sa veko odskrutkovalo príliš skoro, mohla by uniknúť (vyšplechnúť) horúca para a dokonca aj voda, čo predstavuje riziko vážneho popálenia.

Zapínanie a vypínanie zariadenia

Keď namontujete dýzu a naplníte nádobu na vodu, zariadenie postavte na rovný, tvrdý a stabilný podklad, a následne zastrčte zástrčku výrobku do el. zásuvky. Zsvietí kontrolka, ktorá je v podstavci výrobku. Znamená to, že sa začala zohrievať voda v nádobe. Keď kontrolka zhasne, výrobok je pripravený na použitie.

Zapínač má blokadu chrániacu pred náhodným zapnutím. Blokadu musíte presunúť palcom v smere výstupu pary, a následne môžete stlačiť a podržať zapínač. Z výstupného otvoru začne vychádzať para. Čím viac (hlbšie) stlačíte zapínač, tým bude prúd pary intenzívnejší.

Varovanie! Dávajte pozor, aby sa k blízkosti výstupu pary nedostali časti tela. Horúca para môže spôsobiť vážne úrazy.

Zariadenie má integrovaný termostat, ktorý automaticky spustí zohrievanie vody, ak teplota klesne pod úroveň, ktorá umožňuje dosiahnuť požadovaný (menovitý) výkon. Vždy keď je spustené zohrievanie vody, svieti príslušná kontrolka.

Keď pustíte zapínač, para prestane vychádzať. Následne zariadenie postavte na rovný, tvrdý a stabilný podklad, a zástrčku napájacieho kábla vytiahnite z el. zásuvky. Zariadenie nechajte dostatočne vychladnúť, a potom vyprázdňte nádobu na vodu.

Kvalita vody

Do nádoby vlievajte iba čistú, chladnú vodu. Ak je voda vo vodovode tvrdá, alebo ak neviete, aká je jej tvrdosť, kontaktujte miesta vodárenskú spoločnosť. V takom prípade používajte zmes vody z vodovodu a demineralizovanej vody, alebo používajte iba demineralizovanú vodu. V prípade, ak budete používať tvrdú vodu, v kotle sa bude usadzovať vodný kameň, čo môže viesť k zníženiu výdatnosti zariadenia, alebo až k jeho úplnému zapchatiu.

Vzhľadom k tomu, že v nádobe a v dýzach sa používajú materiály vyrobené z mosadze, nesmú sa používať žiadne prípravky na odstraňovanie vodného kameňa.

Používanie zariadenia

Výstup dýzy udržiavajte v nevelkej vzdialenosti od čisteného povrchu. Vodnú paru, ktorá sa usadí na umývanom povrchu, postierajte skôr, než sa sama vyparí. Môžete to urobiť nadstavcom so stierkou, textilným nadstavcom, alebo vhodnou handričkou či papierovou utierkou.

V prípade náročnejších nečistôt, postup zopakujte.

Pozor! Zariadenie nepoužívajte na umývanie okien pri nízkych teplotách. Studené sklo pri kontakte s horúcou parou môže prasknúť.

Parou neumývajte povrchy, ktoré sa nesmú umývať namokro.

Počas práce celý čas kontrolujte množstvo vody v nádobe. V prípade, ak výdatnosť zariadenia klesne, môže to znamenať, že je potrebné doplniť vodu v nádobe. Zabráňte, aby sa zohrievala prázdna nádoba. Zariadenie sa následkom toho môže poškodiť, môže spôsobiť požiar alebo môže dôjsť k zásahu el. prúdom.

ÚDRŽBA A UCHOVÁVANIE

Keď skončíte výrobok používať, odpojte ho od el. napätia vytažením zástrčky napájacieho kábla z el. zásuvky, a počkajte, kým voda v nádobe úplne nevychladne. Následne odskrutkujte veko nádoby na vodu, zariadenie prevrátte a z nádoby vylejte všetku vodu. Následne zariadenie nechajte s otvorenou nádobou, až kým sa nevysušia zvyšky vody v nádobe. Keď zásobník vyschne, zaskrutkujte veko.

Textilné nálevky zakladané na príslušenstvo budú po použití vlhké, preto ich zložte a nechajte vyschnúť. Nálevky môžete prať v mechanických práčkach pri teplote do 60 °C, nesušte mechanicky ani nežehlite.

Plášť zariadenia čistíte trochu navlhčenou handričkou, a následne poutierajte dosucha, alebo nechajte vyschnúť. Plášť zariadenia nikdy neponárajte do vody alebo do inej kvapaliny. Na čistenie nepoužívajte alkoholy, rozpúšťadlá, žieraviny alebo drsné prostriedky.

Na prepchávanie dýz nepoužívajte ostré predmety. Ak sú dýzy upchané, pred opätovným použitím zariadenia ich vymeňte na nové.

Výrobok uchovávajte na suchých, tmavých, dobre vetraných miestach. Miesto uchovávania musí byť zabezpečené proti prístupu nepovolovaných osôb, predovšetkým detí. Odporúčame, aby ste výrobok uchovávali v originálnom obale.

TECHNICKÉ PARAMETRE

Parameter	Merná jednotka	Hodnota
Kat. č.		67201
Menovité napätie	[V~]	220 - 240
Menovitá frekvencia	[Hz]	50/60
Menovitý príkon	[W]	900 - 1050
Objem nádoby na vodu	[L]	0,4
Tlak pary	[MPa]	0,3
Maximálna teplota pary	[°C]	110
Výdatnosť	[g/min]	28 - 40
Stupeň ochrany		IPX4
Trieda izolácie (ochrany pred el. prúdom)		I
Hmotnosť	[kg]	0,9

TERMÉKLEÍRÁS

A gőztisztító sima felületek forró gőzzel való tisztítására szolgál. Különösen hasznos fürdőszobában, wc-ben, konyhában, valamint ablakok és tükrök mosásakor. A termék kizárólag otthon használható és nem vehető igénybe kereskedelmi célokra. A készülék hibátlan, megbízható és biztonságos működése a megfelelő használaton múlik, ezért:

A termék használata előtt olvassa el az egész használati útmutatót és őrizze azt meg.

A biztonsági előírások és a jelen útmutató ajánlásainak be nem tartásából eredő károkért a gyártó nem felel. A termék nem rendeltetészerű használata a garancia és a szavatosság elvesztésével jár.

TERMÉK ÉS TARTOZÉKOK

A termék kompletten kerül szállításra, azonban a használata előtt néhány előkészítő lépésre van szükség, amelyek az útmutató további részében kerülnek leírásra. A termék különböző alakú és rendeltetésű kiegészítőket, valamint mérőedényt és nagy felületek tisztítására szolgáló szövet feltétet tartalmaz.

BIZTONSÁGI ELŐÍRÁSOK

Figyelem! Az összes alábbi utasítást olvassa el. Az utasítások be nem tartása áramütéshez, tűzhez vagy sérüléshez vezethet.

TARTSA BE AZ ALÁBBI UTASÍTÁSOKAT

Ne használja a terméket robbanásveszélyes, valamint gyúlékony folyadékokat, gázokat vagy gőzöket tartalmazó környezetben. Használat előtt ellenőrizze le, hogy a termék, a tápkábel, valamint a tartozékok hibátlan állapotban vannak-e. Ha bármilyen sérülést vél felfedezni, tilos a termék használata. Az összes sérült alkatrészt cseréjéért, többek között a tápkábel cseréjéért erre jogosult szerviznek kell végrehajtania. Tilos a termék önálló javítása.

A termék kizárólag beltéri használatra készült. Ne tegye ki a készüléket csapadéknak vagy nedvességnek. A termék belsejébe kerülő víz vagy nedvesség növeli az elektromos áramütés kockázatát. Ne merítse a terméket vízbe vagy egyéb folyadékba.

A terméket kizárólag a készüléken található adattáblán feltüntetett feszültségnek és frekvenciának megfelelő elektromos hálózathoz csatlakoztassa. A tápkábel dugójának illenie kell az elektromos aljzatba. Nem szabad a dugót módosítani. Tilos a tápkábelt adapter segítségével az aljzathoz igazítani. A nem módosított, aljzatba illő dugó használata csökkenti az elektromos áramütés kockázatát.

A termék I. érintésvédelmi osztályba tartozik, mindig földeléssel ellátott fali aljzatba kell csatlakoztatni. Az elektromos hálózatnak egy maximum 30 mA-nél működésbe lépő áram-védőkapcsolóval kell rendelkeznie.

Minden használat után húzza ki a tápkábel dugóját az elektromos aljzathoz. A készülék felügyelet nélkül hagyása, tárolása, szétzedése és tisztítása előtt mindig húzza ki a terméket az áramból.

Ne hagyja felügyelet nélkül az áramhoz csatlakoztatott készüléket.

Ne terhelje túl a tápkábelt. Ne használja a tápkábelt a termék áthelyezéséhez és a dugó aljzathoz való kihúzásához. Kerülje, hogy a tápkábel meleg felülettel, olajjal, éles tárggyal vagy mozgó alkatrészsel érintkezzen. A tápkábel károsodása növeli az elektromos áramütés kockázatát. Sérült tápkábel esetén (pl. átvágott kábel, megolvadt szigetelés) azonnal húzza ki a dugót az aljzathoz, majd adja le a terméket hivatalos szervizben. Tilos a terméket sérült tápkábellel használni. Tilos a tápkábel javítása, azt minden esetben hivatalos szerviznek kell egy újra cserélnie.

A termék tartozékainak felhelyezése, levétele vagy beállítása előtt húzza ki a dugót az elektromos aljzathoz.

A termék elindítása előtt győződjön meg, hogy a kiválasztott tartozék megfelelően lett-e rögzítve.

Ne terhelje túl a terméket. A ház hőmérséklete nem haladhatja meg a 60 °C-t. A termék túlterhelése gyorsabb elhasználódáshoz vezet, károsodást okozhat, valamint növeli az elektromos áramütés kockázatát is.

Működés közben folyamatosan felügyelje a terméket.

Gyermekek nem használhatják a terméket. Tartsa a készüléket és a vezetéket gyermekektől távol. Ügyeljen arra, hogy a gyermekek ne kezeljék játékszerként a készüléket.

Gyermekek felügyelet nélkül ne tisztítsák a terméket és ne végezzenek rajta karbantartási munkálatokat.

Az áramhoz csatlakoztatott és lehűlő terméket tartsa gyermekektől távol.

A készüléket csak akkor használhatják korlátozott fizikai, érzékszervi vagy szellemi képességekkel élő vagy megfelelő tapasztalattal és ismeretekkel nem rendelkező személyek, ha felügyelet alatt állnak vagy utasításokat kaptak a készülék biztonságos használatára vonatkozóan és megértik a fennálló veszélyeket.

A víztartály a készülék használatakor nem lehet nyitva.

Ne használja a készüléket, ha az leesett vagy károsodás, szivárgás látható rajta.

Soha ne irányítsa a gőzáramot saját vagy más személyek, állatok irányába. A forró gőzzel való érintkezés komoly égési sérüléseket okozhat. Soha ne töltson a termékbe tiszta, hideg víztől eltérő folyadékot. Szigorúan tilos a fokozottan gyúlékony anyagok, pl. alkoholok és oldószerek használata. Ne öntsön és ne szórjon a vízbe semmilyen anyagot, pl. tisztítószert.

A TERMÉK HASZNÁLATA

Előkészítés

Figyelem! Az ebben a pontban részletezett munkálatok akkor végezhetőek el, ha a termék nincs áramforráshoz csatlakoztatva. Győződjön meg arról, hogy a tápvezeték dugója ki lett húzva az elektromos aljzatból.

Csomagolja ki a terméket és távolítsa el a csomagolást. Ajánlott megőrizni a csomagolást, mivel az a termék későbbi szállítása vagy tárolása során jól jöhet.

Ellenőrizze le, hogy a termék sérülésmentes-e. Ha bármilyen károsodást vél felfedezni, ne használja a készüléket a probléma elhárítása vagy a sérült alkatrész cseréje előtt.

Rögzítse az adott feladatnak megfelelő fűvókát a gőznyílásra. A fűvókát bajonett záras csatlakozóval rögzítse, melyet úgy kell a kiömlő nyílásra helyezni, hogy a kiömlőn található pöckök a fűvóka rögzítőaljzatának kivágásaiban kerüljenek (II). Ezt követően a rögzítéshez forgassa el a fűvókát a nyíl irányába (III). Ellenőrizze a rögzítés helyességét, a megfelelően rögzített fűvókát nem lehet a gőzkidobás irányába való meghúzással levenni.

A fűvóka a rögzítéssel kapcsolatos lépések fordított sorrendben való végrehajtásával vehető le.

A fűvóka közvetlenül a készülék gőznyílására, vagy merev, rugalmas hosszabbítóra is rögzíthető.

A hosszabbítókat a fűvókákhoz hasonlóan, vagy csatos csatlakozással kell rögzíteni (IV).

A sarok fűvókát, valamint a kefével felszerelt fűvókát a készülék gőznyílására való feltolással helyezze fel (V).

A lapos fűvókára felhelyezheti a szövet feltétet, melynek a felhelyezést követően a fűvóka egész alját le kell fednie (VI). Alternatívaként felhelyezhető a lehúzóval ellátott feltét. A feltét csatjainak a fűvóka hátulján található nyílásokba kell kerülniük úgy, hogy egy zsanért alkossanak, majd a csat segítségével rögzítse a feltét elejét (VII).

Víz feltöltése és kiöntése

Figyelem! A víz feltöltése és kiöntése előtt győződjön meg, hogy a termék nincs áramhoz csatlakoztatva. A tápkábel dugója legyen kihúzva a fai aljzatból. A terméknek és a benne található víznek egyaránt le kell hűlnie.

Csavarja le a víztartály fedelét, majd tölts fel a tartályt vízzel a műszaki adatok tartalmazó táblázatban feltüntetett, maximális víztartály kapacitást meg nem haladó szintig. Ajánlott a tartályba 0,28l víztől kevesebbet önteni. Ez lehetővé teszi a készülék legjobb hatékonysággal való működését.

A termékhez egy mérőpoharat és tölcéért mellékelünk, ajánlott mindkét eszköz használata, mivel ezzel minimalizálható a víz kifröccsenése a tartály feltöltésekor. A kifröccölt vizet alaposan fel kell törölni a készülék áramforráshoz való csatlakoztatása előtt.

A tartály feltöltését követően zárja le a tartály fedelét. Tilos a készüléket nyitott tartállyal használni.

A használatot követően szüntesse meg a termék áramellátását a tápkábel dugójának aljzatból való kihúzásával.

Várja meg, hogy a termék és a tartályban található víz teljesen lehűljön. Csavarja le a tartály fedelét, fordítsa fejfelé a készüléket és teljesen ürítse ki a tartályt. Csavarja vissza a tartály fedelét.

Figyelem! A fedél egy biztonsági megoldással rendelkezik, mely elhetteletleníti a lecsavarását akkor, amikor a tartályban túl nagy gőznyomás uralkodik. A fedél túl korai lecsavarása forró gőz vagy akár víz kijutását eredményezheti, ami komoly égési sérülésekhez vezethet.

Készülék bekapcsolása és kikapcsolása

A fűvóka felhelyezése és a víztartály feltöltése után állítsa a készüléket egyenes, kemény és stabil felületre, majd csatlakoztassa a termék dugóját az elektromos aljzathoz. Felvillan a termék talpán lévő lámpa. Ez a tartályban található víz felfűtési folyamatának elindulását jelzi. A lámpa kikapcsolása után a termék használatra kész.

A bekapcsológomb véletlenszerű lenyomást megakadályozó biztonsági megoldással rendelkezik. Tolja el a reteszt a gőzkidobás irányába, majd nyomja meg és tartsa lenyomva a kapcsológombot. Elindul a gőz a nyílásból. Minél jobban lenyomja a kapcsológombot, annál intenzívebb a gőzkidobás.

Figyelem! Ugyeljen arra, hogy semelyik testrésze se kerüljön a gőznyílás közelébe. A forró gőz komoly égési sérülések okozója lehet.

A berendezés egy termosztáttal van ellátva, mely automatikusan elindítja a vízmelegítést, amikor a hőmérséklet a névleges hatékonyságot biztosító szint alá esik. A vízmelegítés mindegyik elindítását a lámpa felkapcsolása jelzi.

A kapcsológomb felengedésekor a gőz leáll. Ezt követően helyezze a készüléket egyenes, kemény és stabil felületre és húzza ki a tápkábel dugóját az aljzatból. Hagyja, hogy a készülék teljesen lehűljön, majd ürítse ki a víztartályt.

Vízminőség

A tartályba csak és kizárólag hideg vizet öntsön. Ha a csapvíz túl kemény - ha nincs tisztában a víz keménységével vegye fel a kapcsolatot az adott vízművel - használjon csapvíz és desztillált víz keveréket, vagy csak desztillált vizet. Kemény víz melegítésekor vízkő rakódik le, amely csökkentheti a készülék hatékonyságát, vagy akár teljesen eldughatja a készüléket.

H

A rézből készült alkatrészekre való tekintettel a tartályba és a fűvókába nem kerülhet vízkőoldó szer.

A készülék használata

A fűvóka nyílását tartsa kis távolságra a tisztítani kívánt felülettől. A tisztított felületen lerakódó vízgőzt törölje le, mielőtt elpárologna. Ezt a lehűzés feltéttel, a szövet feltéttel, vagy ronggyal, esetlegesen papír törőlkendővel hajthatja végre.

Makacs szennyeződés esetén ismételje meg a tisztítást.

Figyelem! Ne használja a készüléket ablakok alacsony hőmérsékleten való tisztítására. A hideg üveg a forró gőzzel való érintkezéskor elrepedhet.

Ne tisztítson gőzzel olyan felületeket, amelyeket nem lehet vízzel tisztítani.

A készülék használatakor tartsa szemmel a tartályban található vízmennyiséget. Ha a készülék hatékonysága lecsökken, fel kell tölteni a tartályt vízzel. Ne hagyja, hogy a készülék üres víztartályt melegítsen. Ez a készülék károsodásához, vagy akár tűz kialakulásához és elektromos áramütéshez vezethet.

KARBANTARTÁS ÉS TÁROLÁS

A használatot követően szüntesse meg a termék áramellátását a dugó aljzatból való kihúzásával és várja meg, hogy a tartályban lévő víz teljesen lehűljön. Ezt követően csavarja le a víztartály fedelét és a készüléket fejfel lefelé tartva öntse ki a tartályban található vizet. A fenti lépés végrehajtása után várja meg, hogy a nyitva hagyott tartály teljesen megszáradjon. A tartály megszáradását követően csavarja vissza a fedelet.

A tartozékra felhelyezett szövet feltét a használatot követően nedves lesz, ezért vegye azt le és hagyja megszáradni. A szövet feltétek mosógépben 60 fokon moshatók. Ne helyezze szárítógépbe és ne vasalja.

A készülékházat enyhén nedves ronggyal tisztítsa, majd szárítsa meg, vagy hagyja megszáradni. Soha ne merítse a készülék házáat vízbe vagy más folyadékba. Tisztításkor ne használjon alkoholt, oldószert, valamint maró és sűrítő hatású tisztítószert.

A fűvókák átjárhatóságának biztosításakor ne használjon éles szerszámot. Az eldugult fűvókát a készülék további használata előtt újra kell cserélni.

A terméket száraz, árnyékos és jól szellőző helyen használja. A tárolási helyhez ne férjenek hozzá hivatlan személyek, különösen gyerekek. Ajánlott a terméket a gyári csomagolásban tárolni.

MŰSZAKI ADATOK

Paraméter	Mértékegység	Érték
Kat. szám		67201
Névleges feszültség	[V~]	220 - 240
Névleges frekvencia	[Hz]	50/60
Névleges teljesítmény	[W]	900 - 1050
Víztartály úrtartalma	[l]	0,4
Gőznyomás	[MPa]	0,3
Maximális működési hőmérséklet	[°C]	110
Hatékonyság	[g/min]	28 - 40
Védettségi fokozat		IPX4
Érintésvédelmi osztály		I
Tömeg	[kg]	0,9

PREZENTAREA GENERALĂ A PRODUSULUI

Aparatul de curățat cu aburii este proiectat pentru curățarea suprafețelor netede cu ajutorul unei jet fierbinte de aburi. Deosebit de util în camere de baie, toalete, bucătării, precum și pentru curățarea ferestrelor și oglinzilor. Produsul este destinat doar utilizării casnice, nu pentru utilizare comercială. Funcționarea corectă, fiabilă și sigură a aparatului depinde de utilizarea sa corectă, de aceea:

Citiți și păstrați întregul manual înainte de prima utilizare a produsului.

Furnizorul nu acceptă nicio responsabilitate pentru daune rezultate în urma nerespectării regulilor de siguranță și instrucțiunilor din acest manual. Utilizarea produsului pentru alte scopuri în afara celor pentru care este destinată poate duce la pierderea drepturilor de garanție ale utilizatorului.

ACCESORII

Produsul este livrat în stare completă dar necesită efectuarea unui număr de acțiuni preliminare descrise în secțiunile următoare ale manualului, înainte de începerea utilizării. Aparatul este livrat cu duze de diverse forme și utilități, o cupă de măsură, pâlnie și lavetă pentru curățarea suprafețelor mari.

INSTRUCȚIUNI DE SIGURANȚĂ

Atenție! Citiți toate instrucțiunile următoare. Nerespectarea instrucțiunilor poate provoca electrocutare, incendiu sau accidente.

RESPECTAȚI INSTRUCȚIUNILE URMĂTOARE

Nu folosiți aparatul într-un mediu exploziv care conține lichide, gaze sau vapori inflamabili.

Înainte de prima utilizare a produsului, asigurați-vă că produsul, accesoriile sale și cablul electric nu au fost deteriorate. Dacă se descoperă vreo deteriorare nu este permis să începeți lucrul cu produsul. Orice componente deteriorate, inclusiv cablul de alimentare, trebuie înlocuite de o unitate autorizată. Nu este permis să reparați produsul singur.

Aparatul este destinat exclusiv utilizării la interior. Nu expuneți aparatul la precipitații sau umiditate. În cazul în care în produs pătrunde apă sau umiditate, riscul de electrocutare crește semnificativ. Nu cufundați produsul în apă sau alte lichide.

Conectați produsul la doar la o rețea electrică având tensiunea și frecvența indicate pe placa de identificare a produsului. Ștecherul cablului electric trebuie să corespundă prizei electrice. Nu modificați ștecherul. Nu folosiți adaptoare pentru adaptarea ștecherului la priză. Un ștecher nemodificat care se potrivește în priză reduce riscul de electrocutare.

Un aparat cu clasa de izolație 1 trebuie conectat doar la o priză echipată cu un conductor de protecție. Instalația electrică trebuie să fie echipată cu un dispozitiv diferențial de curent rezidual cu curent de declanșare de maxim 30 mA.

După fiecare utilizare, scoateți ștecherul din priză. Deconectați întotdeauna aparatul de la sursa de alimentare electrică dacă îl lăsați nesupravegheat și înainte de depozitare, demontare sau curățare.

Nu lăsați nesupravegheat aparatul conectat la sursa de alimentare.

Nu suprasolicitați cablul de alimentare. Nu folosiți cablul de alimentare pentru a transporta aparatul sau a conecta sau deconecta ștecherul la sau de la priză. Evitați contactul cablului de alimentare cu căldura, uleiurile, muchi ascuțiți și piese în mișcare. Deteriorarea cablului de alimentare crește riscul de electrocutare. În cazul în care cablul de alimentare este deteriorat (de ex. este tăiat, are izolația topită), scoateți imediat ștecherul din priză și returnați-l unei unități de service autorizate. Este interzis să folosiți produsul cu cablul de alimentare deteriorat. Nu este permisă repararea cablului de alimentare. El trebuie înlocuit cu unul nou la o unitate de service autorizată.

Scoateți imediat ștecherul din priză înainte de instalarea, demontarea sau ajustarea oricărui accesoriu al produsului.

Asigurați-vă că accesoriul selectat a fost instalat corect, înainte de pornirea produsului.

Nu suprasolicitați produsul. Temperatura carcasei nu trebuie să depășească 60°C. Suprasolicitarea produsului va accentua uzura sa, ducând la deteriorare și risc crescut de electrocutare.

Produsul trebuie urmărit permanent în timpul funcționării.

Produsul nu este destinat utilizării de către copii. Nu lăsați produsul și cablul său electric la îndemâna copiilor. Este important să aveți grijă ca produsul să nu fie tratat ca o jucărie de către copii.

Copiii nu trebuie lăsați să curețe sau să întrețină produsul fără a fi supravegheați de un adult.

În cazul în care aparatul este conectat la priză electrică sau este în curs de răcire, nu lăsați la îndemâna copiilor.

Acest produs poate fi folosit de către orice persoană cu abilități fizice sau mentale reduse sau de persoane care nu dețin experiență și nu sunt familiarizate cu aparatul sub supraveghere sau dacă și se asigură instruire în legătură cu utilizarea în condiții de siguranță a aparatului și prevenirea posibilelor pericole legate de utilizare.

Rezervorul de apă nu poate fi lăsat deschis în timpul utilizării aparatului.

Nu folosiți aparatul dacă a căzut pe jos, dacă are semne vizibile de deteriorare sau prezintă scurgeri.

Nu îndreptați jetul de aburi spre dumneavoastră, alți oameni sau animale. Contactul cu aburul fierbinte poate provoca arsuri grave. Niciodată nu umpleți aparatul cu altceva decât apă curată, rece. În particular, nu folosiți substanțe inflamabile, de exemplu alcool sau solvenți. Nu adăugați nicio altă substanță în apă, de exemplu detergenți.

UTILIZAREA PRODUSULUI

Prepararea produsului pentru utilizare

Atenție! Toate operațiile descrise în acest capitol trebuie executate cu produsul scos din priză. Asigurați-vă că cablul de alimentare a fost scos din priză.

Produsul trebuie dezambalat și toate componentele ambalajului trebuie îndepărtate complet. Se recomandă să păstrați ambalajul, el poate fi util la transportul și depozitarea ulterioară a aparatului.

Verificați produsul să nu prezinte defecțiuni. În cazul în care se descoperă vreo defecțiune, nu folosiți produsul înainte de remedierea defecțiunii sau înlocuirea noilor componentelor defecte cu unele noi, fără defecte.

Atașați la ieșirea pentru aburi duza folosită pentru un anumit tip de utilizare. Montați duza folosind conectorul baionetă, aplicând-o pe ieșire astfel încât pini de pe ieșire să intre în canalele mufei de montare a duzei (II). Apoi rotiți duza în sensul indicat de săgeată, pentru blocare sa (III). Verificați dacă duza este montată corect și nu poate fi scoasă trăgând-o spre ieșirea aburilor. Demontarea duzei trebuie făcută în ordine inversă montării.

Duza poate fi atașată direct la ieșirea aburilor de la aparat sau prin intermediul unui prelungitor rigid sau flexibil.

Prelungitoarele se pot atașa în același fel ca duzele sau prin intermediul unui conector cu clemă (IV).

Duza unghiulară și duza cu perie se montează împingându-le pe ieșirea pentru aburi a aparatului (V), până simțiți o rezistență.

Peste duza plată se poate pune o lavetă astfel încât să acopere complet partea inferioară a duzei (VI). Alternativ, puteți monta racleta. Cârligele racletei trebuie să se potrivească în găurile din partea posterioară a duzei astfel încât să formeze o balama, iar apoi partea din față a racletei se prinde cu închizătoarea (VII).

Umplerea cu apă și golirea

Atenție! Asigurați-vă că aparatul este deconectat de la sursa de alimentare electrică înainte de a-l umple cu apă sau a goli apa din el. Ștecherul cablului electric trebuie să fie scos din priză. Aparatul și apa din el trebuie lăsate să se răcească.

Deșurubați capacul rezervorului de apă, umpleți cu apă până la capacitatea nominală specificată în tabelul cu date tehnice. Se recomandă să nu puneți mai mult de 0,28 l apă în rezervor. Aceasta vă va permite să obțineți cele mai bune performanțe cu aparatul.

O cupă de măsură și o pâlnie sunt livrate o dată cu aparatul și se recomandă să le folosiți pe ambele deoarece astfel se reduce riscul de stropire cu apă la umplerea rezervorului. Apa vărsată trebuie ștersă bine înainte de conectarea aparatului la sursa de alimentare electrică.

După umplerea rezervorului, înșurubați la loc capacul rezervorului. Este interzis să folosiți produsul cu rezervorul deschis.

După utilizare, deconectați aparatul de la sursa de alimentare electrică scoțând ștecherul din priză.

Așteptați până ce aparatul și apa rămasă în rezervor s-au răcit complet. Deșurubați capacul rezervorului, răsturnați aparatul și goliți complet rezervorul. Înșurubați capacul la loc (IV).

Atenție! Capacul are un dispozitiv de siguranță care previne deșurubarea în cazul în care presiunea aburilor în rezervor este prea mare. Deșurubarea prea rapidă a capacului poate duce la eliberarea de aburi sau chiar de apă fierbinte, ceea ce poate provoca arsuri grave.

Pornirea și oprirea aparatului

După instalarea duzei și umplerea rezervorului cu apă, puneți aparatul pe o suprafață plană, solidă și stabilă, apoi introduceți ștecherul în priză. Lampa de la baza aparatului se va aprinde. Aceasta înseamnă că procesul de încălzire a apei din rezervor a început. După stingere lămpii, aparatul este gata de utilizare.

Comutatorul are o blocaj pentru a preveni pornirea accidentală. Blocajul trebuie deplasat cu degetul spre ieșirea aburilor. Apoi apăsați și țineți apăsat comutatorul. Va începe să iasă aburi prin orificiul de ieșire. Cu cât presiunea exercitată asupra butonului este mai mare, cu atât este mai puternic jetul de aburi.

Avertizare! Asigurați-vă că nu stați în apropierea ieșirii aburilor. Aburul fierbinte poate provoca arsuri grave.

Aparatul este echipat cu un termostat care pornește automat încălzirea în cazul în care temperatura apei scade sub nivelul necesar pentru atingerea capacității nominale. De fiecare dată când începe încălzirea apei, lampa se aprinde.

Prin eliberarea comutatorului se oprește jetul de aburi. Apoi puneți aparatul pe o suprafață plană, rezistentă și stabilă și scoateți ștecherul cablului de alimentare din priză de rețea.

Lăsați aparatul să se răcească complet și apoi goliți rezervorul de apă.

Calitatea apei

Rezervorul se poate umple doar cu apă rece, curată. În cazul în care apa de la rețea este dură sau dacă nu sunteți sigur, contactați furnizorul local de apă, folosiți apă de la robinet amestecată cu apă demineralizată sau doar apă demineralizată. Încălzirea apei dure duce la depuneri de calcar, ceea ce poate duce la scăderea capacității sau chiar la înfundarea completă a aparatului.

Din cauza componentelor de alamă, nu se pot folosi niciun fel de agenți de eliminarea a calcarului în rezervor și la duze.

Funcționarea aparatului

Țineți ieșirea duzei aproape de suprafața de curățat. Aburii condensati pe suprafață trebuie șterși înainte de a se evapora de la sine. Aceasta se poate face cu racleta, laveta sau un șervet de hârtie.

Repetati curățarea în cazul murdăriei greu de îndepărtat.

Atenție! Nu folosiți aparatul pentru curățarea ferestrelor la temperaturi scăzute. Geamul rece se poate sparge dacă intră în contact cu aburul fierbinte.

Nu curățați cu aburi suprafețe care nu se pot curăța pe cale umedă.

În timpul funcționării, cantitatea de apă de rezervor trebuie urmărită constant. În cazul în care capacitatea aparatului scade, aceasta poate însemna că apa din rezervor trebuie înlocuită. Nu lăsați să fie încălzit rezervorul când este gol. Aceasta poate duce la deteriorarea aparatului sau la electrocutare și incendiu.

ÎNȚREȚINERE ȘI DEPOZITARE

După utilizare, deconectați aparatul de la sursa de alimentare electrică scoțând ștecherul din priză și așteptați până ce apa din rezervor se răcește complet. Apoi deșurubați capacul rezervorului și goliți complet rezervorul întorcând aparatul cu capul în jos. Apoi lăsați aparatul cu rezervorul deschis până ce restul apei din rezervor s-a uscat complet. După uscarea rezervorului, înșurubați la loc capacul rezervorului.

Lavetele vor fi ude după utilizare, scoateți-le și lăsați-le să se usuce. Lavetele se pot spăla în mașini de spălat mecanice pa temperaturi până la 60 grade C.

Curățați carcasa aparatului cu o lavetă ușor umezită, apoi ștergeți-o sau lăsați-o să se usuce. Nu cufundați niciodată carcasa aparatului în apă sau alte lichide. Nu folosiți alcool, solvenți, agenți corozivi sau abrazivi pentru curățare.

Nu folosiți obiecte ascuțite pentru desfundarea duzelor. Duzele înfundate trebuie înlocuite cu altele noi înainte de următoarea utilizare.

Păstrați produsul în locuri uscate, aerisite și ferite de soare. Locul de depozitare trebuie să protejeze produsul împotriva accesului persoanelor neautorizate, în special al copiilor. Se recomandă să păstrați produsul în ambalajul original.

DATE TEHNICE

Parametru	Unități	Valoare
Cat. Nr. #		67201
Tensiune nominală	[V~]	220 - 240
Frecvență nominală	[Hz]	50/60
Putere nominală	[W]	900 - 1050
Capacitatea rezervorului de apă	[l]	0,4
Presiunea aburilor	[MPa]	0,3
Temperatură maximă a aburilor	[OC]	110
Capacitate	[g/min]	28 - 40
Clasa de protecție		IPX4
Clasa de protecție		I
Masa	[kg]	0,9

CARACTERÍSTICAS DEL PRODUCTO

El limpiador de vapor se utiliza para limpiar superficies lisas con un chorro de vapor caliente. Particularmente útil en baños, aseos, cocinas y para limpiar cristales y espejos. El producto está diseñado solo para uso doméstico y no puede usarse en aplicaciones comerciales. Un trabajo correcto, fiable y seguro del aparato depende de su operación adecuada, por lo tanto:

Lea este manual antes de utilizar el producto y consérvelo para futuras consultas.

El proveedor no asume responsabilidad de daños derivados del incumplimiento de las normas de seguridad e instrucciones contenidas en este manual. La utilización del producto para fines distintos de aquellos para los que ha sido concebido anula también los derechos del usuario a la garantía del fabricante y la legal.

EQUIPAMIENTO DEL PRODUCTO

El producto se suministra como completo, pero requiere que se lleven a cabo operaciones de preparación descritas más adelante en el manual antes de usarlo. Con el producto se suministran boquillas de diferentes formas y uso, así como medidor, embudo y cubierta de tela para la boquilla plana para limpiar grandes superficies.

INSTRUCCIONES DE SEGURIDAD

¡Atención! Lea todas las siguientes instrucciones. Su incumplimiento podrá provocar choques eléctricos, incendio o lesiones corporales.

CUMPLA LAS SIGUIENTES INSTRUCCIONES.

No use el aparato en entornos con riesgo elevado de explosión, donde existan líquidos, gases o vapores inflamables.

Antes de la puesta en servicio, compruebe que el producto, sus accesorios y el cable de conexión no estén dañados. Si se observa algún daño, está prohibido comenzar a trabajar con el producto. Cualquier sustitución de componentes dañados, incluido el cable de alimentación, debe llevarse a cabo en centros de servicio autorizados. No repare el producto por su propia cuenta.

El aparato está dedicado solo al trabajo en los interiores. No exponga el aparato al contacto con precipitaciones o humedad. El agua y la humedad que entren en el aparato aumentan el riesgo de choques eléctricos. No sumerja el aparato en agua o en otro líquido.

Conecte el aparato solo a la red eléctrica de tensión y frecuencia indicadas en la chapa de identificación del mismo. El enchufe del cable de alimentación debe encajar en la toma de corriente. Está prohibido modificar el enchufe. Está prohibido usar adaptadores para hacer coincidir el enchufe con la toma. Un enchufe no modificado que encaje en la toma reduce el riesgo de choques eléctricos.

El producto hecho en la primera clase de aislamiento eléctrico debe conectarse siempre a una toma de corriente equipada con un conductor de protección. La red de alimentación debe estar equipada con una protección diferencial (RCD) con una corriente de disparo no superior a 30 mA.

Después de cada uso desconecte el enchufe del cable de alimentación de la toma de corriente. Desconecte siempre la unidad de la fuente de alimentación si está desatendida y antes de montar, desmontar o limpiarla.

No deje el aparato desatendido si está conectado a la alimentación.

No sobrecargue el cable de alimentación. No use el cable de alimentación para trasladar, conectar y desconectar el enchufe de la toma de corriente. Evite el contacto del cable de alimentación con calor, aceites, bordes agudos y elementos en movimiento. Los daños del cable de alimentación aumentan el riesgo de choques eléctricos. Si el cable de alimentación está dañado (p.ej. corte, aislamiento fundido), desconecte inmediatamente el enchufe del cable de la toma de corriente y entregue el producto a un punto de servicio autorizado. Está prohibido usar el aparato con el cable de alimentación dañado. Está prohibido reparar el cable de alimentación – el cable debe sustituirse con uno nuevo en un punto de servicio autorizado.

Antes de montar, desmontar o ajustar los accesorios del aparato, desconecte el enchufe del cable de alimentación de la toma de corriente.

Antes de poner en marcha el producto, asegúrese de que el accesorio seleccionado haya sido instalado correctamente.

No sobrecargue el producto. La temperatura de la carcasa no debe superar los 60 °C. La sobrecarga del aparato causa su consumo más rápido pudiendo provocar también daños y aumenta el riesgo de choques eléctricos.

El producto debe mantenerse bajo supervisión en todo momento durante su funcionamiento.

El producto no puede ser usado por los niños. Mantenga el producto y su cable fuera del alcance de los niños. Preste atención a que los niños no jueguen con el aparato.

Los niños no supervisados no deberán hacer limpieza u operaciones de mantenimiento del aparato.

Mantenga el dispositivo fuera del alcance de los niños si está encendido o se enfría.

El aparato no puede ser usado por personas con discapacidades físicas, mentales o sin experiencia y conocimientos del mismo, a no ser que se garantice supervisión o formación de cómo usarlo de manera segura explicando los riesgos existentes de modo que sean comprensibles.

El depósito de agua no debe abrirse durante el uso del aparato.

No utilice el aparato si se ha caído, si hay signos visibles de daños o si tiene fugas.

Nunca apunte el chorro de vapor hacia sí, hacia otras personas o hacia animales. El contacto con vapor caliente puede causar quemaduras graves. Nunca llene el producto con una sustancia que no sea agua limpia y fría. En particular, no utilice sustancias inflamables como alcoholes o disolventes. No eche ni añada ninguna sustancia, p. ej. detergentes, al agua.

OPERACIÓN DEL PRODUCTO

Preparación para la operación

¡Atención! Todas las operaciones de mantenimiento descritas aquí deben realizarse con el producto desconectado. Asegúrese de que el enchufe del cable de alimentación esté desconectado de la toma de corriente.

El producto debe ser desembalado, eliminando por completo todos los elementos del embalaje. Se recomienda guardar el embalaje, puede ser útil para el posterior transporte y almacenamiento del producto.

Compruebe si el producto no está dañado. Si encuentra algún daño, no utilice el producto antes de eliminar el daño o sustituir las piezas dañadas por otras nuevas que estén libres de daños.

Conecte la boquilla en la salida de vapor según el modo de trabajo seleccionado. Monte la boquilla utilizando el conector de bayoneta, colocándolo en la salida de modo que los pasadores coincidan en las muescas de la toma de montaje de la boquilla (II). Luego gire la boquilla según el sentido de la flecha para bloquearla (IX). Compruebe que la boquilla está correctamente instalada y que no se puede desmontar tirando de ella hacia la salida de vapor.

El desmontaje de la boquilla debe hacerse en el orden inverso a la instalación.

La boquilla se puede fijar directamente en la salida de vapor del aparato o mediante la extensión rígida o flexible.

Las extensiones se fijan de la misma manera que las boquillas o mediante un cierre a presión (IV).

La boquilla angular y la equipada con un cepillo se montan introduciéndolas hasta el tope hasta la salida de vapor del aparato (V). Instale la cubierta de tela en la boquilla plana colocándola de modo que cubra totalmente el fondo de la boquilla (VI). Como alternativa, puede fijar la tapa con un extractor. Los enganches del adaptador deben coincidir con los orificios de la parte trasera de la boquilla de manera que formen una bisagra y, a continuación, fije la parte delantera del adaptador con un cierre a presión (VII).

Llenado y vaciado de agua

¡Atención! Asegúrese de que el producto esté desconectado de la fuente de alimentación antes de llenar o vaciar el agua. El enchufe del cable de alimentación está retirada de la toma de corriente. El producto y el agua depositada en él también deben ser enfriados.

Desenrosque la tapa del depósito de agua, llene el depósito con agua hasta la capacidad nominal especificada en la tabla de datos técnicos. Se recomienda no verter más de 0,28 l de agua en el depósito. Esto permitirá lograr el mejor rendimiento del aparato.

Con el producto se suministra un medidor y un embudo, se recomienda ambos accesorios, lo que minimizará el riesgo de derrame mientras se llena el depósito con agua. El agua salpicada debe limpiarse bien antes de conectar la unidad a la red eléctrica. Después de llenar el embudo, atornille la tapa del depósito. Está prohibido utilizar el aparato con el depósito abierto.

Después del uso, desconecte el producto de la fuente de alimentación desenchufando el cable de alimentación de la toma de corriente de la pared.

Espere hasta que el producto y el agua que queda en el depósito se hayan enfriado completamente. Desenrosque la tapa del depósito, coloque el aparato boca abajo y vacíe el depósito totalmente. Atornille la tapa del depósito.

¡Atención! La tapa cuenta con una seguridad que no permite desenrosarla, si en el depósito se encuentra el vapor acumulado bajo una presión excesiva. Si la tapa se desenrosca demasiado temprano, puede liberarse vapor caliente o hasta agua que puede causar quemaduras graves.

Encendido y apagado del aparato

Después de instalar la boquilla y llenar el depósito con agua, coloque el aparato sobre una superficie plana, dura y estable y luego conecte el enchufe del producto a la toma de corriente. La lámpara de la base del producto se encenderá. Esto significa que el agua almacenada en el depósito se calienta. Después de que la lámpara se apaga, el producto está listo para su uso.

El interruptor tiene un bloqueo para evitar que el aparato se encienda accidentalmente, se debe moverlo con el pulgar hacia la salida de vapor, y luego presionar y mantener el interruptor. El vapor comenzará a escapar de la toma de corriente. Cuanto más fuerte se pulse el interruptor, más intenso será el chorro de vapor.

¡Aviso! Asegúrese de que las partes del cuerpo no estén cerca de la salida de vapor. El vapor caliente puede causar quemaduras graves.

El dispositivo está equipado con un termostato que inicia automáticamente el calentamiento del agua si la temperatura del agua desciende por debajo del nivel necesario para alcanzar la capacidad nominal. Cada vez que se inicia el calentamiento del agua, la luz se enciende.

E

Al liberar la presión en el interruptor se detiene el flujo de vapor. A continuación, coloque el dispositivo sobre una superficie nivelada, firme y estable y desenchufe el cable de alimentación de la toma de corriente. Deje que la unidad se enfríe completamente y luego vacíe el depósito de agua.

Calidad del agua

Vierta solo agua limpia y fría en el depósito. Si el agua corriente es dura o no sabe la dureza, póngase en contacto con su proveedor de agua local, utilice una mezcla de agua corriente/agua desmineralizada o solo agua desmineralizada. El calentamiento de agua dura provoca la formación de incrustaciones, lo que puede disminuir el rendimiento o incluso obstruir el aparato completamente.

Debido a la presencia de las piezas de latón, no se pueden utilizar descalcificantes en el depósito ni en las boquillas.

Operación del aparato

Mantenga la salida de la boquilla cerca de la superficie a limpiar. El vapor depositado en la superficie a limpiar debe ser frotado antes de que se evapore espontáneamente. Esto se puede hacer con un accesorio con raspador, una cubierta de tela o con un paño o una toalla de papel.

En caso de impurezas persistentes repita la limpieza.

¡Atención! No utilice el dispositivo para limpiar cristales a bajas temperaturas. El cristal frío en contacto con el vapor caliente puede romperse.

No limpie con vapor las superficies que no se pueden limpiar con agua.

Durante el funcionamiento controle la cantidad del agua en el depósito. Si se reduce el rendimiento del aparato, esto puede ser una señal para llenar el agua en el depósito. No permita que se caliente el depósito de agua vacío. Esto puede provocar daños en la unidad, un incendio o una descarga eléctrica.

MANTENIMIENTO Y ALMACENAMIENTO

Después del uso, desconecte el producto de la fuente de alimentación retirando el enchufe del cable de alimentación y espere hasta que el agua del depósito se haya enfriado completamente. A continuación, desenrosque la tapa del depósito de agua y cóloquelo boca abajo para vaciar completamente el depósito del agua. A continuación, deje la unidad con el depósito abierto hasta que el agua restante del depósito se haya secado completamente. Después de secar el depósito, cierre la tapa.

Las cubiertas de tela estarán húmedas después del uso, retírelas y déjelas secar. Las cubiertas se pueden lavar en lavadoras mecánicas a temperaturas de hasta 60 grados C, no las seque mecánicamente ni planche.

La carcasa del aparato debe limpiarse con un paño ligeramente humedecido, luego séquela y deje que se seque sola. Nunca sumerja la carcasa del aparato en agua u otros líquidos. Para la limpieza no use alcohol, disolventes, productos agresivos o abrasivos.

No utilice objetos afilados para desbloquear las boquillas. Las boquillas obstruidas deben ser reemplazadas por boquillas nuevas antes de su uso posterior.

Almacene el producto en lugares secos, sombreados y bien ventilados. El lugar de almacenamiento debe proteger el aparato contra el acceso de personas ajenas, especialmente niños. Es recomendable almacenar el producto en su embalaje original.

ESPECIFICACIONES TÉCNICAS

Parámetro	Unidad de medida	Valor
Número de cat.		67201
Tensión nominal	[V~]	220 - 240
Frecuencia nominal	[Hz]	50/60
Potencia nominal	[W]	900 - 1050
Capacidad del depósito de agua	[l]	0,4
Presión de vapor	[MPa]	0,3
Temperatura máxima de vapor	[°C]	110
Rendimiento	[g/min]	28 - 40
Grado de protección		IPX4
Clase de aislamiento		I
Peso	[kg]	0,9

CARACTÉRISTIQUES DU PRODUIT

Le nettoyeur vapeur à main est utilisé pour nettoyer de grandes surfaces lisses avec un jet de vapeur chaud. Il sera particulièrement utile dans les salles de bains, les toilettes, les cuisines, ainsi que pour le nettoyage des vitres et des miroirs. Le produit est destiné uniquement à un usage domestique et n'est pas destiné à un usage commercial. Pour que l'appareil fonctionne bien, de manière fiable et sûre il convient d'utiliser correctement l'appareil, c'est pourquoi il faut :

Lire ce manuel avant d'utiliser le produit et le conserver.

Le fournisseur n'est pas responsable des dommages résultant du non-respect des consignes de sécurité et des recommandations de ce manuel. L'utilisation du produit à des fins autres que celles auxquelles il était destiné conduira à l'annulation de la garantie de l'utilisateur et des droits de l'utilisateur conformément au contrat.

ÉQUIPEMENT DU PRODUIT

Le produit est livré complet, mais doit être préparé avant d'être utilisé, comme décrit ci-dessous. Le produit est livré avec des buses de formes et d'utilisations diverses, ainsi qu'un récipient doseur, un entonnoir et un accessoire en tissu monté sur la buse pour le nettoyage de grandes surfaces.

CONSIGNES DE SÉCURITÉ

Attention ! Lire toutes les instructions suivantes. Le non-respect de cette consigne peut entraîner une électrocution, un incendie ou des blessures corporelles.

SUIVRE LES INSTRUCTIONS CI-DESSOUS

Ne pas utiliser le produit dans un environnement explosif avec des liquides, gaz ou vapeurs inflammables.

Avant la mise en service, vérifier que le produit, ses accessoires et le câble de raccordement n'ont pas été endommagés. Si des dommages sont constatés, il est interdit d'utiliser le produit. Tout remplacement de composants endommagés, y compris le cordon d'alimentation, doit être effectué par un installateur agréé. Il est interdit de réparer le produit vous-même.

Le produit est destiné à un usage intérieur uniquement. Ne pas exposer le produit à la pluie ou à l'humidité. L'eau et l'humidité qui pénètrent dans le produit augmentent le risque de choc électrique. Ne pas immerger le produit dans l'eau ou tout autre liquide. Brancher l'appareil sur le secteur uniquement avec les tensions et fréquences indiquées sur la plaque signalétique de l'appareil. La fiche du cordon d'alimentation doit s'insérer dans la prise murale. Ne pas modifier la fiche. Ne pas utiliser d'adaptateurs pour brancher la fiche sur la prise. Une fiche non modifiée qui se branche sur la prise de courant réduit le risque d'électrocution.

Produit fabriqué dans la classe I d'isolation électrique et doit toujours être raccordé à une prise équipée d'un conducteur de protection. L'alimentation secteur doit être équipée d'un fusible de courant résiduel dont le courant de déclenchement ne doit pas dépasser 30 mA.

Après chaque utilisation, débrancher le cordon d'alimentation de la prise de courant. Débrancher toujours l'appareil de l'alimentation électrique en l'absence de surveillance ainsi qu'avant de le plier, de le démonter ou de le nettoyer.

Ne laissez pas l'appareil connecté à l'alimentation sans surveillance.

Ne pas surcharger mécaniquement le cordon d'alimentation. Ne pas utiliser le cordon d'alimentation pour déplacer le produit, brancher ou débrancher la prise de courant. Éviter le contact du cordon d'alimentation avec la chaleur, l'huile, les arêtes vives et les pièces mobiles. Les dommages au cordon d'alimentation augmentent le risque d'électrocution. Si le cordon d'alimentation est endommagé (par exemple : coupure, isolation fondue), le débrancher immédiatement de la prise murale et le renvoyer à un centre de service autorisé. Il est interdit d'utiliser l'appareil avec un cordon d'alimentation endommagé. Il est interdit de réparer le cordon d'alimentation, le cordon doit être remplacé par un nouveau cordon dans un centre de service autorisé.

Débrancher le cordon d'alimentation de la prise de courant avant d'installer, de retirer ou de régler les accessoires du produit.

S'assurer que l'accessoire sélectionné est correctement installé avant de mettre en marche le produit.

Ne pas trop remplir le produit. La température du boîtier ne doit pas dépasser 60 °C. La surcharge mécanique du produit entraînera une usure plus rapide et peut l'endommager et augmenter le risque de choc électrique.

Le produit doit être maintenu sous surveillance pendant toute la durée de son utilisation.

Ce produit n'est pas destiné aux enfants. Conserver le produit et son câble hors de portée des enfants. Il est important de s'assurer que les enfants ne traitent pas le produit comme un jouet.

Les enfants non accompagnés ne pourront pas effectuer le nettoyage et l'entretien du produit.

Gardez l'appareil hors de portée des enfants s'il est sous tension ou en train de refroidir.

Le produit n'est pas destiné à être utilisé par des personnes ayant une capacité physique, sensorielle et relationnelle réduite, ou qui ne sont pas familières avec le produit, à moins qu'une supervision ou des instructions ne soient données pour s'assurer que le produit est utilisé de manière sûre afin que les dangers possibles soient clairement compris.

Le réservoir d'eau ne doit pas rester ouvert pendant l'utilisation de l'appareil.

N'utilisez pas l'appareil s'il est tombé, s'il présente des signes visibles de dommages ou s'il fuit.

Ne jamais diriger le jet de vapeur vers soi, vers d'autres personnes ou des animaux. Le contact avec de la vapeur chaude peut causer de graves brûlures. Ne jamais remplir le produit avec une substance autre que de l'eau propre et froide. En particulier, n'utilisez pas de substances inflammables telles que les alcools, les solvants. Ne pas ajouter ou ajouter à l'eau d'autres substances, par exemple des détergents.

UTILISATION DU PRODUIT

Installation avant l'utilisation

Attention ! Toutes les étapes décrites dans cette section doivent être effectuées avec le produit débranché du secteur. Assurez-vous que la fiche du cordon d'alimentation est débranchée de la prise de courant.

Le produit doit être débarrassé et toutes les parties de l'emballage complètement enlevées. Il est recommandé de conserver l'emballage, il peut être utile pour le transport et le stockage ultérieur du produit.

Vérifier que le produit n'est pas endommagé. En cas de dommages, ne pas utiliser le produit tant qu'ils n'ont pas été réparés ou que les composants endommagés n'ont pas été remplacés par des composants neufs et intacts.

Fixer la buse à la sortie de la vapeur correspondant au mode de fonctionnement choisi. Monter la buse à l'aide du connecteur à baïonnette, en l'appliquant sur la prise de sorte que les broches de sortie rentrent dans les encoches de l'embout de montage de la buse (II). Tournez ensuite la buse dans le sens de la flèche pour la bloquer (III). Vérifier que la buse est correctement installée et ne peut pas être démontée en tirant en direction de la sortie de vapeur.

Le démontage de la buse doit se faire de la manière opposée à celle de l'assemblage.

La buse peut être fixée directement à la sortie de vapeur de la machine ou au moyen d'une rallonge, rigide ou flexible.

Les rallonges peuvent être fixées de la même manière que les buses ou à l'aide d'un raccord à enclenchement (IV).

Les buses inclinées et les buses équipées d'une brosse sont montées en les faisant glisser jusqu'à la résistance à la sortie de vapeur de l'appareil (V).

Vous pouvez fixer une bonnette en tissu sur la buse plate en la plaçant de manière à ce qu'elle recouvre complètement le fond de la buse (VI). Vous pouvez également fixer l'accessoire avec raclette. Les points de fixation de l'accessoire doivent correspondre aux trous à l'arrière de la buse de manière à former une charnière, puis fixer l'avant de la bonnette avec l'enclenchement (VII).

Remplissage et vidange de l'eau

Attention ! S'assurer que le produit est débranché de l'alimentation électrique avant de remplir ou de vider l'eau. La fiche du cordon d'alimentation est retirée de la prise. L'appareil et l'eau qu'il contient doivent également être refroidis.

Dévisser le bouchon du réservoir d'eau, remplir le réservoir d'eau jusqu'à la capacité nominale indiquée dans le tableau des caractéristiques techniques. Il est recommandé de ne pas verser plus de 0,28 l d'eau dans le réservoir. Cela vous permettra d'obtenir les meilleures performances de votre appareil.

Un récipient doseur et un entonnoir sont fournis avec le produit et il est recommandé d'utiliser les deux instruments pour minimiser le risque d'éclaboussures d'eau lors du remplissage du réservoir. Les éclaboussures doivent être soigneusement nettoyées avant de raccorder l'appareil au secteur.

Après avoir rempli le réservoir, vissez le bouchon du réservoir. Il est interdit d'utiliser l'appareil avec un réservoir ouvert.

Après utilisation, débranchez l'appareil de l'alimentation électrique en retirant le cordon d'alimentation de la prise murale.

Attendre que le produit et l'eau restant dans le réservoir soient complètement refroidis. Dévissez le couvercle du réservoir, retournez l'appareil et videz complètement le réservoir. Fermer le bouchon du réservoir.

Attention ! Le bouchon est muni d'un dispositif de sécurité qui l'empêche de se dévisser s'il y a une pression de la vapeur trop importante dans le réservoir. Si vous dévissez le bouchon trop tôt, de la vapeur chaude ou même de l'eau peut se dégager et causer de graves brûlures.

Mise en marche et arrêt de l'appareil

Après avoir installé la buse et rempli le réservoir d'eau, placez l'appareil sur une surface plane, ferme et stable, puis branchez la fiche du produit dans la prise secteur. Le voyant à la base de l'appareil s'allumera. Cela signifie que l'eau stockée dans le réservoir est chauffée. Une fois le voyant éteint, le produit est prêt à l'emploi.

L'interrupteur est muni d'un verrouillage pour éviter tout mis en marche accidentelle, il doit être déplacé avec le pouce vers la sortie de vapeur, puis appuyé et maintenu enfoncé. La vapeur commencera à s'échapper par la sortie. Plus l'interrupteur est enfoncé profondément, plus le jet de vapeur est intense.

Avertissement ! S'assurer qu'aucune partie du corps ne se trouve pas à proximité de la sortie de la vapeur. La vapeur chaude peut causer de graves brûlures.

L'appareil est équipé d'un thermostat qui démarre automatiquement le chauffage de l'eau si la température de l'eau descend en dessous du niveau nécessaire pour atteindre la performance nominale. Chaque fois que le chauffage de l'eau est mis en marche, le voyant s'allume.

F

Le relâchement de la pression sur la gâchette de l'interrupteur arrête le flux de vapeur. Placez ensuite l'appareil sur une surface plane, ferme et stable et débranchez le cordon d'alimentation de la prise murale. Laissez l'appareil refroidir complètement, puis vider le réservoir d'eau.

Qualité de l'eau

Ne versez que de l'eau propre et froide dans le réservoir. Si l'eau courante a une dureté élevée, en l'absence de données, contactez votre fournisseur d'eau local, utilisez un mélange eau du robinet/eau déminéralisée ou seulement de l'eau déminéralisée. Le chauffage de l'eau dure provoque l'accumulation de tartre, ce qui peut entraîner une diminution de l'efficacité ou même un entartrage complet de l'appareil.

En raison des pièces en laiton, aucun détartrant ne peut être utilisé dans le réservoir et les buses.

Utilisation de l'appareil

Maintenez la sortie de la buse près de la surface à nettoyer. La vapeur qui se dépose sur la surface à nettoyer doit être éliminée par frottement avant qu'elle ne s'évapore d'elle-même. Ceci peut être fait avec l'accessoire avec raclette, l'accessoire avec le tissu ou avec un chiffon ou un essuie-tout.

Dans le cas de saletés plus difficiles à enlever, le nettoyage doit être répété.

Attention ! N'utilisez pas l'appareil pour nettoyer les vitres froides à basse température. Le verre froid en contact avec la vapeur chaude peut se briser.

Ne nettoyez pas à la vapeur des surfaces qui ne peuvent pas être nettoyées à l'eau.

Pendant l'utilisation, la quantité d'eau dans le réservoir doit être constamment surveillée. Si la performance de l'appareil diminue, cela peut signifier qu'il faut ajouter de l'eau dans le réservoir. Ne laissez pas chauffer l'appareil avec un réservoir d'eau vide. Cela pourrait endommager l'appareil, provoquer une électrocution et un incendie.

ENTRETIEN ET STOCKAGE

Après utilisation, débranchez l'appareil de l'alimentation électrique en retirant la fiche du cordon d'alimentation et attendez que l'eau du réservoir ait complètement refroidi. Dévissez ensuite le bouchon du réservoir d'eau et videz complètement l'eau en retournant l'appareil. Laissez ensuite l'appareil avec le réservoir ouvert jusqu'à ce que l'eau restante du réservoir ait été complètement vidangée. Après avoir séché le réservoir, fermer le bouchon.

Les bonnettes montées sur les accessoires sont humides après utilisation, les enlever et les laisser sécher. Les bonnettes peuvent être lavées dans des machines à laver jusqu'à des températures de 60 degrés Celsius, ne pas sécher mécaniquement et ne pas repasser.

Nettoyer le boîtier de l'appareil avec un chiffon légèrement humide, puis sécher ou laisser sécher. Ne jamais immerger le boîtier de l'appareil dans de l'eau ou d'autres liquides. Ne pas utiliser pour le nettoyage, d'alcool, de solvants, d'agents corrosifs ou abrasifs.

N'utilisez pas d'objets tranchants pour déboucher les buses. Les buses obstruées doivent être remplacées par des buses neuves avant toute nouvelle utilisation.

Entreposer le produit dans un endroit sec, ombragé et bien ventilé. Le lieu de stockage doit protéger l'appareil contre tout accès non autorisé, en particulier pour les enfants. Il est recommandé de conserver le produit dans l'emballage livré avec le produit.

CARACTÉRISTIQUES TECHNIQUES

Paramètre	Unité de mesure	Valeur
Numéro de catalogue		67201
Tension nominale	[V~]	220 - 240
Fréquence nominale	[Hz]	50/60
Puissance nominale	[W]	900 - 1050
Capacité du réservoir d'eau	[l]	0,4
Pression de la vapeur	[MPa]	0,3
Température maximale de la vapeur	[°C]	110
Capacité	[g/min]	28 - 40
Degré de protection		IPX4
Classe d'isolation		I
Masse	[kg]	0,9

CARATTERISTICHE DEL PRODOTTO

Il pulitore a vapore serve a pulire superfici lisce con un getto di vapore caldo. È particolarmente utile nei bagni, gabinetti, cucine e anche per lavare vetri e specchi. Il prodotto è destinato solo ed esclusivamente all'uso domestico e non quello commerciale. Il funzionamento corretto, affidabile e sicuro di questo apparecchio dipende dal suo buon utilizzo, perciò:

Prima dell'utilizzo leggere il presente manuale d'uso e conservarlo per eventuali ulteriori consultazioni.

Il fornitore declina ogni responsabilità per danni derivanti dalla mancata osservanza delle norme di sicurezza e delle raccomandazioni contenute nel presente manuale. L'uso del prodotto per scopi diversi da quelli per i quali è stato concepito comporta inoltre l'annullamento dei diritti dell'utente per la garanzia.

DOTAZIONI

Il prodotto viene consegnato completo, ma richiede una serie di attività di assemblaggio prima di cominciare l'utilizzo, le quali sono descritte nella parte successiva del presente manuale. Il prodotto viene fornito con ugelli di varie forme e destinazioni d'uso, nonché con un misurino, un imbuto e un panno in tessuto per l'ugello per la pulizia di superfici estese.

ISTRUZIONI DI SICUREZZA

Attenzione! Leggere tutte le seguenti istruzioni. In caso contrario si potrebbero verificare scosse elettriche, incendi o lesioni.

RISPETTARE LE SEGUENTI AVVERTENZE

Non utilizzare il prodotto in ambienti a rischio di esplosioni, nella presenza di liquidi, gas o vapori infiammabili.

Prima della messa in funzione verificare che il prodotto, i suoi accessori e il cavo di alimentazione non siano danneggiati. Se si verificano i danni, è vietato l'utilizzo del prodotto. Qualsiasi sostituzione di componenti danneggiati, compreso il cavo di alimentazione, deve essere effettuata presso un centro autorizzato. È vietato riparare il prodotto da soli.

Il prodotto è destinato esclusivamente all'uso negli ambienti chiusi. Non esporre il prodotto alla pioggia o all'umidità. Il contatto del prodotto con acqua e umidità aumenta il rischio di scosse elettriche. Non immergere il prodotto in acqua o altri liquidi.

Collegare il prodotto alla rete elettrica solo con le tensioni e le frequenze indicate sulla targhetta del dispositivo. La spina del cavo di alimentazione deve essere inserita nella presa a muro. Non modificare la spina. Non utilizzare adattatori per adattare la spina alla presa. La spina non modificata adatta alla presa utilizzata riduce il rischio di scosse elettriche.

Il prodotto, realizzato in prima classe di isolamento elettrico, deve essere sempre collegato ad una presa dotata di conduttore di protezione. L'alimentazione di rete deve essere dotata di un fusibile per corrente residua con una corrente di intervento non superiore a 30 mA.

Dopo ogni utilizzo scollegare il cavo di alimentazione dalla presa di corrente. Scollegare sempre l'apparecchio dall'alimentazione elettrica se viene lasciato incustodito e prima di montaggio, smontaggio o pulizia.

Non lasciare l'apparecchio incustodito se è collegato all'alimentazione elettrica.

Non sovraccaricare il cavo di alimentazione. Non utilizzare il cavo di alimentazione per trasportare il prodotto o per collegare o scollegare la spina dalla presa. Evitare il contatto del cavo di alimentazione con calore, olio, spigoli vivi e parti in mobili. Il danneggiamento del cavo di alimentazione aumenta il rischio di scosse elettriche. Se il cavo d'alimentazione è danneggiato (ad esempio taglio, isolamento fuso), scollegarlo immediatamente dalla presa di corrente e restituirlo ad un centro di assistenza autorizzato. È vietato utilizzare il prodotto con il cavo di alimentazione danneggiato. È vietato riparare il cavo di alimentazione; farlo sostituire con uno nuovo presso un centro di assistenza autorizzato.

Scollegare il cavo di alimentazione dalla presa di corrente prima di installare, rimuovere o regolare gli accessori del prodotto. Prima di avviare il dispositivo assicurarsi che l'accessorio selezionato sia installato correttamente.

Non sovraccaricare il prodotto. La temperatura del corpo motore non deve superare 60°C. Un sovraccarico del prodotto causa usura più rapida e può danneggiarlo e aumentare il rischio di scosse elettriche. Il prodotto deve essere tenuto sotto controllo in ogni momento durante il funzionamento.

È vietato l'uso del prodotto dai bambini. Tenere il prodotto e il cavo fuori dalla portata dei bambini. È importante assicurarsi che i bambini non trattino il prodotto come un giocattolo.

I bambini non accompagnati non devono eseguire la pulizia e la manutenzione del prodotto.

Tenere l'apparecchio fuori dalla portata dei bambini se è alimentato o raffreddato.

Il prodotto non è destinato all'uso da parte delle persone di ridotte capacità fisiche, mentali e che non hanno familiarità con il prodotto, a meno che sotto supervisione per garantire che il prodotto sia utilizzato in modo sicuro e con la comprensione dei rischi correlati.

Il serbatoio dell'acqua non può essere aperto quando l'apparecchio viene utilizzato.

Non utilizzare l'apparecchio se è precedentemente caduto, se presenta segni visibili di danni o perdite.

Non puntare mai il getto di vapore verso se stessi, altre persone o animali. Il contatto con il vapore caldo può causare gravi ustioni.

Non riempire mai il prodotto con una sostanza diversa dall'acqua fredda e pulita. In particolare, non utilizzare sostanze infiamma-

bili come alcool, solventi. Non versare o aggiungere all'acqua altre sostanze, ad esempio detersivi.

USO DEL PRODOTTO

Preparazione per l'utilizzo

Attenzione! Tutte le operazioni descritte in questo capitolo devono essere eseguite sul prodotto spento. Assicurarsi che la spina del cavo di alimentazione sia scollegata dalla presa di corrente.

Il dispositivo deve essere disimballato e tutte le parti dell'imballaggio devono essere completamente rimosse. Si consiglia di conservare l'imballaggio, può essere utile per il successivo trasporto e stoccaggio del prodotto.

Controllare che il dispositivo non sia danneggiato. In caso di danni utilizzare il prodotto solo dopo aver riparato il danno o aver sostituito i componenti danneggiati con componenti nuovi e non danneggiati.

All'uscita del vapore collegare l'ugello adatto al tipo di lavoro selezionato. Montare l'ugello utilizzando l'innesto a baionetta. Infilare l'ugello nell'uscita in modo che i pin dell'uscita entrino nelle scanalature dell'attacco dell'ugello (II). Quindi ruotare l'ugello in direzione della freccia per bloccarlo (III). Controllare che l'ugello sia installato correttamente e che non possa essere smontato tirandolo verso l'uscita del vapore.

Lo smontaggio dell'ugello deve essere effettuato in ordine inverso rispetto al suo assemblaggio.

L'ugello può essere fissato direttamente all'uscita del vapore dell'apparecchio o tramite una prolunga, rigida o flessibile.

Le prolunghie possono essere fissate allo stesso modo degli ugelli o utilizzando l'innesto a scatto (IV).

L'ugello angolare e l'ugello dotato di spazzola vengono montati infilandoli fino in fondo nell'uscita del vapore dell'apparecchio (V).

È possibile fissare il panno in tessuto all'ugello piatto posizionandolo in modo che copra completamente la parte inferiore dell'ugello (VI). In alternativa, si può fissare il panno cuffia. I ganci del panno devono entrare nei fori sul retro dell'ugello in modo da formare una cerniera, quindi fissare la parte anteriore del panno con un fermo (VII).

Riempimento e svuotamento dell'acqua

Attenzione! Prima di riempire o svuotare l'acqua assicurarsi che il prodotto sia scollegato dall'alimentazione elettrica. La spina del cavo di alimentazione è estratta dalla presa. Anche il prodotto e l'acqua in esso contenuta devono essere raffreddati.

Svitare il coperchio del serbatoio dell'acqua, riempire il serbatoio con acqua senza superare la capacità nominale indicata nella tabella dei dati tecnici. Si raccomanda di non versare più di 0,28 l di acqua nel serbatoio. Questo vi permetterà di ottenere le migliori prestazioni del vostro apparecchio.

Con il prodotto sono forniti un misurino e un imbuto. È consigliato l'uso di entrambi gli strumenti che permetteranno di minimizzare il rischio di spruzzi d'acqua durante il riempimento del serbatoio. Gli spruzzi d'acqua devono essere accuratamente puliti prima di collegare l'apparecchio alla rete elettrica.

Dopo aver riempito il serbatoio, avvitare il coperchio del serbatoio. È vietato l'uso dell'apparecchio con serbatoio aperto.

Dopo l'uso, scollegare il prodotto dall'alimentazione togliendo il cavo di alimentazione dalla presa a muro.

Attendere che il prodotto e l'acqua rimasta nel serbatoio siano completamente raffreddati. Svitare il coperchio del serbatoio, capovolgere l'apparecchio e svuotare completamente il serbatoio. Chiudere il coperchio del serbatoio.

Attenzione! Il coperchio è dotato di un dispositivo di sicurezza che ne impedisce lo svitamento quando la pressione del vapore nel serbatoio è troppo alta. Lo svitamento prematuro del coperchio può far uscire il vapore caldo o addirittura l'acqua che possono causare gravi ustioni.

Accensione e spegnimento dell'apparecchio

Dopo aver installato l'ugello e riempito il serbatoio con acqua, posizionare l'apparecchio su una superficie piana, solida e stabile, quindi inserire la spina del prodotto nella presa di alimentazione di rete. La spia sulla base del prodotto si accenderà. Ciò significa che l'acqua accumulata nel serbatoio viene riscaldata. Dopo lo spegnimento della spia, il prodotto è pronto all'uso.

L'interruttore è dotato di un blocco per evitare accensioni accidentali. Spostare il blocco con il pollice verso l'uscita del vapore, quindi premere e tenere premuto l'interruttore. Il vapore inizierà a fuoriuscire dall'uscita. Più alta è la pressione sull'interruttore, più forte è il getto di vapore.

Avvertimento! Assicurarsi che le parti del corpo non siano vicine all'uscita del vapore. Il vapore caldo può causare gravi ustioni.

L'apparecchio è dotato di un termostato che avvia automaticamente il riscaldamento dell'acqua se la temperatura dell'acqua scende al di sotto del livello necessario per raggiungere la capacità nominale. Ogni volta che si avvia il riscaldamento dell'acqua, la spia si accende.

Rilasciando la pressione sull'interruttore si arresta il flusso di vapore. Quindi posizionare l'apparecchio su una superficie piana, solida e stabile e scollegare il cavo di alimentazione dalla presa a muro. Lasciare raffreddare completamente l'apparecchio e quindi svuotare il serbatoio dell'acqua.

Qualità dell'acqua

Versare nel serbatoio solo acqua pulita e fredda. Se l'acqua corrente è dura, in caso di scarsa conoscenza contattare il proprio fornitore locale di acqua, utilizzare una miscela di acqua di rubinetto e di acqua demineralizzata oppure solo l'acqua demineralizzata. Il riscaldamento dell'acqua dura provoca la formazione di incrostazioni che possono portare ad una diminuzione dell'efficienza o addirittura ad un completo intasamento dell'apparecchio.

A causa delle parti in ottone nel serbatoio e negli ugelli non è possibile utilizzare prodotti disincrostanti.

Utilizzo dell'apparecchio

Tenere l'uscita dell'ugello in prossimità della superficie da pulire. Il vapore depositato sulla superficie da pulire deve essere rimosso prima che possa evaporare automaticamente. Questo può essere fatto con il panno cuffia, il panno in tessuto oppure con uno straccio o un asciugamano di carta.

In caso di sporco difficile da rimuovere la pulizia deve essere ripetuta.

Attenzione! Non utilizzare l'apparecchio per pulire le finestre a basse temperature esterne. Il vetro freddo a contatto con il vapore caldo può rompersi.

Non pulire a vapore le superfici che non possono essere sottoposte a una pulitura a umido.

Durante la pulizia controllare di continuo la quantità di acqua nel serbatoio. In caso di perdita di prestazioni dell'apparecchio, occorre rabboccare l'acqua nel serbatoio. Evitare che il serbatoio vuoto sia riscaldato. Ciò può causare danni all'apparecchio, scosse elettriche o incendi.

MANUTENZIONE E CONSERVAZIONE

Dopo l'uso scollegare il prodotto dall'alimentazione elettrica estraendo la spina del cavo di alimentazione e attendere che l'acqua nel serbatoio sia completamente raffreddata. Quindi svitare il coperchio del serbatoio dell'acqua e svuotarlo completamente capovolgendo l'apparecchio. Lasciare quindi l'apparecchio con il serbatoio aperto fino a quando quest'ultimo non è stato completamente prosciugato. Dopo aver asciugato il serbatoio, chiudere il coperchio.

I panni in tessuto infilati sugli accessori saranno umidi dopo l'uso, quindi rimuoverli e lasciarli asciugare. I panni possono essere lavati in lavatrici meccaniche a una temperatura fino a 60 gradi. Non asciugare meccanicamente e non stirare.

Pulire l'involucro dell'apparecchio con un panno leggermente imbevuto d'acqua, quindi asciugare o lasciare asciugare. Non immergere mai l'involucro dell'apparecchio in acqua o altri liquidi. Non utilizzare per la pulizia alcool, solventi, agenti corrosivi o abrasivi.

Non utilizzare oggetti appuntiti per sturare gli ugelli. Gli ugelli ostruiti devono essere sostituiti con ugelli nuovi prima di un ulteriore utilizzo.

Conservare il prodotto in ambienti asciutti, ombreggiati e ben ventilati. Il luogo di conservazione deve impedire l'accesso alle persone non autorizzate, in particolare ai bambini. Si raccomanda conservare il prodotto nell'imballaggio in cui viene fornito.

DATI TECNICI

Parametro	Unità di misura	Valore
Cat. n.		67201
Tensione nominale	[V~]	220 - 240
Frequenza nominale	[Hz]	50/60
Potenza nominale	[W]	900 - 1050
Capacità del serbatoio dell'acqua	[l]	0,4
Pressione di vapore	[MPa]	0,3
Temperatura massima del vapore	[°C]	110
Efficienza	[g/min]	28 - 40
Grado di protezione		IPX4
Classe di isolamento		I
Peso	[kg]	0,9

PRODUCTKENMERKEN

De stoomreiniger wordt gebruikt voor het reinigen van gladde oppervlakken met een hete stoomstraal. Zeer handig in badkamers, wc's, keukens, maar ook voor het reinigen van ramen en spiegels. Het product is alleen bedoeld voor huishoudelijk gebruik en is niet bedoeld voor commerciële doeleinden. De juiste, betrouwbare en veilige werking van het toestel is afhankelijk van de juiste exploitatie, daarom:

Lees daarom voorafgaand aan de ingebruikname de volledige handleiding en bewaar deze goed.

De leverancier is niet aansprakelijk voor schade die voortvloeit uit het niet naleven van de veiligheidsvoorschriften en aanbevelingen in deze handleiding. Productgebruik in strijd met het beoogde doeleinde leidt tevens tot verval van de garantie.

PRODUCTUITRUSTING

Het product wordt in volledige staat afgeleverd, maar het moet worden voorbereid voordat de werkzaamheden kunnen worden uitgevoerd die worden beschreven in het verdere deel van de handleiding. Het product wordt geleverd samen met mondstukken van verschillende vormen en voor verschillende doeleinden, evenals een maatbeker, een trechter en een geweven hoes voor het vlakke mondstuk voor het reinigen van grote oppervlakken.

VEILIGHEIDSINSTRUCTIES

Let op! Lees alle onderstaande instructies. Als u deze niet naleeft, kan dit een elektrische schok, brand of lichamelijk letsel veroorzaken.

VOLG DEZE INSTRUCTIES

Gebruik het toestel niet in een omgeving met een verhoogd risico op ontploffing, met ontvlambare vloeistoffen, gasen of dampen. Controleer vóór ingebruikname of het toestel, de hulpstukken en de verbindingkabel niet zijn beschadigd. Als er schade wordt vastgesteld, is het verboden om met het toestel te werken. Alle vervangingen van beschadigde onderdelen, inclusief het aansluit snoer, dienen te worden uitgevoerd in hiervoor geautoriseerde bedrijven. Het is verboden om het toestel zelf te repareren. Het product is alleen bedoeld voor gebruik binnenshuis. Stel het toestel niet bloot aan regen of vocht. Water en vocht die in het toestel terechtkomen, verhogen het risico op een elektrische schok. Het product niet onderdompelen in water of een andere vloeistof.

Het product mag alleen worden aangesloten op de netspanning en -frequentie die vermeld staan op het typeplaatje van het toestel. De stekker van het netsnoer moet overeenkomen met het stopcontact. Wijzig de stekker niet. Gebruik geen adapters om de stekker aan het stopcontact aan te passen. Een niet-gemodificeerde stekker die op het stopcontact past, vermindert het risico van een elektrische schok.

Het product is uitgevoerd in de eerste klasse elektrische isolatie, en moet altijd worden aangesloten op een stopcontact dat is uitgerust met een beschermingsgeleider. Het aansluitstelsel moet uitgerust zijn met een aardlekbeveiliging (RCD) met een responsstroom van maximaal 30 mA.

Trek na elk gebruik de stekker uit het stopcontact. Koppel het toestel altijd los van de voeding als het onbeheerd wordt achtergelaten en voordat het wordt samengesteld, uit elkaar gehaald of schoongemaakt.

Laat het toestel dat is aangesloten op de stroomvoorziening niet onbeheerd achter.

Overbelast de voedingskabel niet. Gebruik het netsnoer niet om het product te dragen, de stekker aan te sluiten op of los te maken uit het stopcontact. Vermijd contact van het netsnoer met hitte, olie, scherpe randen en bewegende delen. Schade aan het netsnoer verhoogt het risico van een elektrische schok. In geval van schade aan de voedingskabel (bijv. snijden, isolatiesmelten), trek onmiddellijk de kabelstekker uit het stopcontact en breng het product vervolgens naar een erkend servicecenter. Het is verboden om het toestel te gebruiken met een beschadigd aansluit snoer. Het is verboden om de voedingskabel te repareren, de kabel moet worden vervangen door een nieuwe in een erkend servicecenter.

Vóór de montage, demontage of het afstellen van de hulpstukken van het toestel, moet de stekker van het aansluit snoer uit het stopcontact worden getrokken.

Controleer voordat u het toestel start, dat het geselecteerde hulpstuk op de juiste manier is gemonteerd.

Het product niet overbelasten. De temperatuur van de behuizing mag niet hoger zijn dan 60 °C. De temperatuur van de behuizing kan niet hoger zijn dan 600 C. De overbelasting van het toestel zal het sneller doen slijten, en kan het ook schade veroorzaken en het risico op een elektrische schok verhogen.

Het product moet tijdens het gebruik te allen tijde onder toezicht worden gehouden.

Het product is niet bedoeld voor gebruik door kinderen. Het product en de kabel buiten het bereik van kinderen houden. Het is belangrijk om ervoor te zorgen dat kinderen het toestel niet als speelgoed behandelen.

Kinderen zonder toezicht mogen het toestel niet schoonmaken en onderhouden.

Het toestel buiten het bereik van kinderen houden als het onder spanning staat of afkoelt.

Het product is niet bedoeld voor gebruik door personen met verminderde fysieke of mentale vermogens en door personen zonder

ervaring en kennis van het toestel, tenzij toezicht of instructie met betrekking tot het gebruik van het toestel op een veilige wordt verzekerd, zodat de risico's die eraan verbonden zijn worden begrepen.

De watertank mag bij gebruik van het toestel niet worden geopend.

Gebruik het toestel niet als het is gevallen, als er zichtbare tekenen van schade zijn of als het lekt.

Richt de stoomstraal nooit op uzelf, andere mensen of dieren. Contact met hete stoom kan ernstige brandwonden veroorzaken.

Vul het product nooit met een andere stof dan schoon, koud water. Gebruik in het bijzonder geen brandbare stoffen zoals alcoholen, oplosmiddelen. Bij het water geen andere substanties bijvoegen zoals detergenten.

BEDIENING VAN HET PRODUCT

Vorbereitung op het werk

Let op! Alle handelingen beschreven in dit punt moeten plaatsvinden met uitgeschakelde voeding van het product. Zorg ervoor dat de stekker van het netsnoer uit het stopcontact is getrokken.

Het product moet worden uitgepakt en alle verpakkelementen volledig worden verwijderd. Het wordt aanbevolen om de verpakking te bewaren, deze kan nuttig zijn bij het latere transport en de opslag van het toestel.

Controleer het toestel op schade. Als er schade wordt vastgesteld, mag het toestel niet worden gebruikt vooraleer de schade is verwijderd of de beschadigde onderdelen zijn vervangen door nieuwe onbeschadigde.

Bevestig aan de stoomuitlaat het mondstuk voor de geselecteerde bedrijfsmodus. Monteer het mondstuk met behulp van de bajonetsluiting en breng het aan op de uitlaat, zodat de uitlaatpinnen op de uitsparingen in het montagestuk van het mondstuk (II) komen. Draai vervolgens het mondstuk in de richting van de pijl om het te vergrendelen (III). Controleer of het mondstuk correct is geïnstalleerd en niet kan worden gedemonteerd door het naar de stoomuitlaat te trekken.

De demontage van het mondstuk moet op de tegenovergestelde manier gebeuren dan de montage.

Het mondstuk kan direct aan de stoomuitlaat van de machine worden bevestigd of door middel van een verlengstuk, stijf of flexibel.

De verlengstukken kunnen op dezelfde manier worden bevestigd als de nozzles of door middel van een snap-on connector (IV).

De verlengstukken kunnen worden bevestigd op dezelfde manier als de sproeiers of door middel van een klik-verbinding (IV).

U kunt een stoffen hoes op het platte mondstuk bevestigen door deze zo aan te brengen dat het de bodem van het mondstuk (X) volledig bedekt. Als alternatief kunt u de dop ook met een aftrekker bevestigen. De bevestigingspunten van de afdekplaat moeten op de gaten aan de achterkant van het mondstuk raken, zodat ze een scharnier vormen en vervolgens de voorkant van de afdekplaat met een grendel vastzetten (VII).

Vullen en legen van water

Let op! Zorg ervoor dat het product is losgekoppeld van de stroomtoevoer voordat u het water vult of leegmaakt. De stekker van het netsnoer is uit het stopcontact getrokken. Het product en het daarin opgeslagen water moeten ook gekoeld zijn.

Draai het watertankdeksel los, vul de tank met water tot de in de tabel met technische gegevens aangegeven nominale capaciteit. Het wordt aanbevolen om niet meer dan 0,28 l water in de tank te gieten. Hierdoor kunt u de beste prestaties van uw toestel bereiken.

Een maatbeker en een trechter worden bij het product geleverd en worden aanbevolen voor gebruik, waardoor het risico van morsen tijdens het vullen van de tank tot een minimum wordt beperkt. Spatwater moet grondig worden gereinigd voordat u het toestel op het lichtnet aansluit.

Na het vullen van de tank het tankdeksel vastschroeven. Het is verboden om het toestel te gebruiken met open tank.

Haal na gebruik de stekker van het product uit het stopcontact door de stekker van het netsnoer uit het stopcontact te trekken.

Wacht tot het product en het resterende water in de tank volledig zijn afgekoeld. Schroef het deksel van de tank los, draai het toestel ondersteboven en leeg de tank volledig. Schroef het tankdeksel vast.

Let op! Het deksel is voorzien van een veiligheidsvoorziening die voorkomt dat het losdraait als er een te hoge druk stoom in de tank aanwezig is. Te vroeg losdraaien van het deksel kan leiden tot het ontsnappen van stoom en zelfs van water, wat de oorzaak kan zijn van ernstige brandwonden.

Het toestel in- en uitschakelen

Na het plaatsen van het mondstuk en het vullen van de tank met water, het toestel plaatsen op een vlakke, harde en stabiele ondergrond, en steek vervolgens de stekker van het product in het stopcontact. De lamp op de voet van het product zal oplichten. Dit betekent dat het water in de tank wordt opgewarmd. Nadat de lamp uitgaat, is het product klaar voor gebruik.

De schakelaar heeft een vergrendeling om onbedoeld inschakelen te voorkomen, deze moet met de duim in de richting van de stoomuitgang worden bewogen en vervolgens de schakelaar ingedrukt houden. Stoom zal beginnen te ontsnappen uit de uitlaat. Hoe dieper de schakelaar wordt ingedrukt, hoe intenser de stoomstraal.

Waarschuwing! Zorg ervoor dat zich in de buurt van de stoomuitlaat geen lichaamsdelen bevinden. Hete stoom kan ernstige brandwonden veroorzaken.

Het toestel is uitgerust met een thermostaat die automatisch start met het verwarmen van water als de watertemperatuur onder het niveau komt dat nodig is om de nominale capaciteit te bereiken. Elke keer dat de waterverwarming wordt gestart, gaat de lamp branden.

Het loslaten van de druk op de schakelaar stopt de stroomstroom. Plaats het toestel vervolgens op een vlakke, stevige en stabiele ondergrond en trek de stekker van het netsnoer uit het stopcontact. Laat het toestel volledig afkoelen en leeg de watertank.

Waterkwaliteit

Giet alleen schoon, koud water in de tank. Als het stromende water hard is, neem bij gebrek aan kennis contact op met uw lokale waterleverancier, gebruik dan kraanwater/gedemineraliseerd watermengsel of alleen gedemineraliseerd water. Het verwarmen van hard water veroorzaakt kalkaanslag, wat kan leiden tot een daling van de efficiëntie of zelfs een volledige verstopping van het toestel.

Door de messing onderdelen kunnen er geen ontkalkingsmiddelen in de tank en de mondstukken worden gebruikt.

Werken met het toestel

Houd de uitloop van de sproeier dicht bij het te reinigen oppervlak. Stoom die op het te reinigen oppervlak wordt afgezet, moet worden afgewreven voordat het automatisch kan verdampen. Dit kan met een geribbelde opleg, een stoffen opleg of met een doek of papieren handdoek.

In het geval van vuil dat moeilijker te verwijderen is, moet het reinigen worden herhaald.

Let op! Gebruik het toestel niet voor het reinigen van ramen bij lage temperaturen. Koud glas in contact met hete stoom kan breken.

Oppervlakken die niet nat kunnen worden gereinigd, mogen niet met stoom worden gereinigd.

Tijdens het gebruik moet de hoeveelheid water in de tank constant worden bewaakt. Als de capaciteit van het toestel afneemt, kan dit betekenen dat het water in de tank moet worden bijgevuld. Laat een lege watertank niet verwarmen. Dit kan leiden tot schade aan het toestel of brand of elektrische schokken veroorzaken.

ONDERHOUD EN OPSLAG

Haal na gebruik de stekker van het product uit het stopcontact en wacht tot het water in de tank volledig is afgekoeld. Schroef vervolgens het deksel van de watertank los en leeg de tank volledig van het water door het toestel ondersteboven te draaien. Laat vervolgens het toestel met de tank open staan totdat het resterende water uit de tank volledig is afgetapt. Na het ontvochten van de tank, sluit het deksel.

De stoffen hoezen van de accessoires zijn na gebruik vochtig, verwijder ze en laat ze drogen. De hoezen kunnen worden gewassen in mechanische wasmachines op temperaturen tot 60 graden Celsius, niet mechanisch drogen en niet strijken.

Reinig de behuizing van het apparaat met een licht vochtige doek, droog of laat drogen. Dompel de behuizing van het toestel nooit onder in water of een andere vloeistof. Voor de reiniging geen alcohol, oplosmiddelen, bijtende of schurende middelen gebruiken. Gebruik geen scherpe voorwerpen om de mondstukken schoon te maken. Verstopte sproeiers moeten voor verder gebruik worden vervangen door nieuwe sproeiers.

Bewaar het product in droge, schaduwrijke en goed geventileerde ruimten. De plaats van opslag moet het apparaat beschermen tegen ongeoorloofde toegang, met name voor kinderen. Het wordt aanbevolen het product op te slaan in de verpakking die bij het product wordt geleverd.

TECHNISCHE GEGEVENS

Parameter	Meeteenheid	Waarde
Kat. nr.		67201
Nominale spanning	[V~]	220 - 240
Nominale frequentie	[Hz]	50/60
Nominaal vermogen	[W]	900 - 1050
Inhoud watertank	[l]	0,4
Stoomdruk	[MPa]	0,3
Maximale stoomtemperatuur ...	[°C]	110
Capaciteit	[g/min]	28 - 40
Mate van bescherming		IPX4
Isolatieklasse		I
Massa	[kg]	0,9

ΧΑΡΑΚΤΗΡΙΣΤΙΚΑ ΠΡΟΪΟΝΤΟΣ

Η διάταξη καθαρισμού με ατμό χρησιμοποιείται για καθαρισμό ομαλών επιφανειών με χρήση ρεύματος ζεστού ατμού. Είναι ειδικά χρήσιμη στα μπάνια, τις τουαλέτες, τις κουζίνες και για καθαρισμό παραθύρων και καθρεφτών. Το προϊόν προορίζεται μόνο για οικιακή χρήση και δεν προορίζεται για καμία εμπορική χρήση. Κατάλληλη, αξιόπιστη και ασφαλής λειτουργία της συσκευής εξαρτάται από την κατάλληλη χρήση, τότε:

Πριν αρχίσετε να χρησιμοποιείτε τη συσκευή, πρέπει να διαβάσετε όλες τις οδηγίες χρήσης και να τις φυλάξετε.

Για τις βλάβες που υπέστησαν λόγω μη τήρηση των κανόνων ασφαλείας και των προτάσεων που αναφέρονται στις παρούσες οδηγίες χρήσης ο προμηθευτής δεν φέρει καμία ευθύνη. Χρησιμοποιώντας το προϊόν ασύμβατα με τον προορισμό του προκαλείτε απώλεια δικαιωμάτων του χρήστη σχετικά με της εγγύηση και εγγυητικής ευθύνης.

ΕΞΟΠΛΙΣΜΟΣ ΠΡΟΪΟΝΤΟΣ

Το προϊόν παραδίδεται σε πλήρη κατάσταση, αλλά απαιτεί να εκτελέσετε κάποιες εργασίες προετοιμασία πριν αρχίσετε να εργάζεστε, που περιγράφονται στα ακόλουθα μέρη των οδηγιών χρήσης. Μαζί με το προϊόν προμηθεύονται διαφορετικά ακροφύσια που έχουν διαφορετικά σχήματα και προορισμό καθώς και το μέτρο, η χοάνη και το επίθεσμα απο ύφασμα πάνω στο ακροφύσιο καθαρισμού μεγάλων επιφανειών.

ΟΔΗΓΙΕΣ ΑΣΦΑΛΕΙΑΣ

Προσοχή! Διαβάστε όλες τις παρακάτω οδηγίες χρήσης. Το να μην τις τηρήσετε μπορεί να προκαλέσει ηλεκτροπληξία, πυρκαγιά ή τραυματισμού του σώματος.

ΤΗΡΗΣΤΕ ΤΙΣ ΠΑΡΑΚΑΤΩ ΟΔΗΓΙΕΣ ΧΡΗΣΗΣ

Δε επιτρέπεται να χρησιμοποιήσετε τη συσκευή στο περιβάλλον με αυξημένο κίνδυνο έκρηξης όπου υπάρχουν εύφλεκτα υγρά, αέρια ή ατμοί.

Πριν ενεργοποιήσετε τη συσκευή ελέγξτε αν το προϊόν, τα αξεσουάρ του και το καλώδιο τροφοδοσίας δε είναι χαλασμένα. Αν παρατηρήσετε οποιαδήποτε βλάβη, απαγορεύεται να αρχίσετε να εργάζεστε με τη συσκευή. Πρέπει να εκτελέσετε όλες τις αντικαταστάσεις χαλασμένων εξαρτημάτων, συμπεριλαμβανομένου του καλωδίου τροφοδοσίας, στα εξουσιοδοτημένα συνεργεία. Απαγορεύεται να επισκευάσετε τη συσκευή μόνοι σας.

Η συσκευή προσαρμόζεται μόνο για εσωτερική χρήση. Δεν επιτρέπεται να εκθέτετε τη συσκευή στην επαφή με τις βροχοπτώσεις ή υγρασία. Το νερό και η υγρασία που διαπνέει μέσα στη συσκευή αυξάνουν τον κίνδυνο ηλεκτροπληξίας. Μην βυθίζετε τη συσκευή σε νερό ή άλλο υγρό.

Πρέπει να συνδέσετε τη συσκευή μόνο στο ηλεκτρικό δίκτυο της τάσης και της συχνότητας που αναφέρονται στην ονομαστική πινακίδα. Το φως του καλωδίου ηλεκτρικής τροφοδοσίας πρέπει να ταιριάζει στην υποδοχή του ηλεκτρικού δικτύου. Δεν επιτρέπεται να τροποποιήσετε το φως. Δε επιτρέπεται να χρησιμοποιείτε κανένα προσαρμογέα με σκοπό να προσαρμόσετε τις φως στην πρίζα. Το μην τροποποιημένο φως που ταιριάζει στην πρίζα μειώνει τον κίνδυνο ηλεκτροπληξίας.

Το προϊόν είναι κατασκευασμένο με την Ι τάξη ηλεκτρική μόνωσης και πάντα πρέπει να είναι συνδεδεμένο στην πρίζα που διαθέτει το καλώδιο προστασίας. Το δίκτυο παροχής ηλεκτρικής ενέργειας πρέπει να διαθέτει την ασφάλεια ρεύματος διαροής με το ρεύμα ενεργοποίηση όχι μεγαλύτερο από 30 mA.

Αφού ολοκληρώσετε τη χρήση πρέπει να αποσυνδέσετε το φως του καλωδίου τροφοδοσίας από την πρίζα ηλεκτρικού δικτύου. Πάντα πρέπει να αποσυνδέετε τη συσκευή από την ηλεκτρική τροφοδοσία αν αυτό πρόκειται να παραμείνει χωρίς εποπτεία και πριν το συναρμολογήσετε ή αποσυναρμολογήσετε ή καθαρίσετε.

Μην αφήνετε τη συσκευή συνδεδεμένο στην ηλεκτρική ενέργεια χωρίς καμία εποπτεία.

Μην υπερφορτώνετε το καλώδιο ηλεκτρικής τροφοδοσίας. Μην χρησιμοποιείτε το καλώδιο για μεταφορά της συσκευής, σύνδεση και αποσύνδεση του φως από την πρίζα. Αποφεύγετε επαφή του καλωδίου ηλεκτρικής τροφοδοσίας με θερμότητα, λάδια, αιχμές άκρες και κινητά εξαρτήματα. Βλάβη του καλωδίου ηλεκτρικής τροφοδοσίας αυξάνει τον κίνδυνο ηλεκτροπληξίας. Σε περίπτωση βλάβης του καλωδίου ηλεκτρικής τροφοδοσίας (π.χ. κοπή, λειωμένη μόνωση), άμεσα πρέπει να αποσυνδέσετε το φως από την πρίζα και στη συνέχεια να παραδώσετε το προϊόν στο εξουσιοδοτημένο συνεργείο επισκευών. Απαγορεύεται να χειρίζεστε το προϊόν με χαλασμένο καλώδιο τροφοδοσίας. Απαγορεύεται να επισκευάσετε το καλώδιο τροφοδοσίας, πρέπει να αντικαταστήσετε το καλώδιο για ένα καινούργιο στο εξουσιοδοτημένο σέρβις.

Πριν από συναρμολόγηση, αποσυναρμολόγηση, για ρύθμιση των αξεσουάρ του προϊόντος, πρέπει να αποσυνδέσετε το φως του καλωδίου τροφοδοσίας από την πρίζα.

Πριν ενεργοποιήσετε τη συσκευή πρέπει να βεβαιωθείτε ότι το επιλεγμένο αξεσουάρ είναι σωστά συναρμολογημένο.

Μην υπερφορτώνετε τη συσκευή. Η θερμοκρασία του περιβλήματος δεν επιτρέπεται να υπερβεί τα 60 OC. Η υπερφόρτωση της συσκευής προκαλεί πιο γρήγορη φθορά της, μπορεί να προκαλέσει βλάβη και αυξάνει τον κίνδυνο ηλεκτροπληξίας. Κατά τη λειτουργία της, συνεχώς πρέπει να ελέγχετε τη συσκευή.

Η συσκευή δεν προορίζεται να το χειρίζονται τα παιδιά. Φυλάξτε τη συσκευή και το καλώδιό της μακριά από τα παιδιά. Πρέπει να

δώστε σημασία να μην παίζουν τα παιδιά με τη συσκευή.

Τα παιδιά χωρίς εποπτεία δεν επιτρέπεται να καθαρίζουν ή να συντηρήσουν τη συσκευή.

Φυλάσσετε τη συσκευή μακριά από τα παιδιά όταν είναι συνδεδεμένη στην ηλεκτρική ενέργεια ή όταν ψύζει.

Η συσκευή επιτρέπεται να χρησιμοποιείται από τα πρόσωπα με μειωμένες φυσικές και νοητικές ικανότητες καθώς και από τα πρόσωπα χωρίς εμπειρία και γνώση της συσκευής αν διασφαλιστεί η εποπτεία ή εκμάθηση χρήσης της συσκευής με τον ασφαλή τρόπο έτσι ώστε οι σχετικοί κίνδυνοι να είναι γνωστές.

Η δεξαμενή νερού δεν επιτρέπεται να είναι ανοιχτή κατά χρήση της.

Μη χρησιμοποιείτε τη συσκευή όταν αυτή έχει πέσει ή όταν τα ίχνη βλάβης είναι ορατές ή όταν έχει διαρροή.

Ποτέ μην κατευθύνετε το ρεύμα ατμού σε σας, σε άλλα άτομα ή τα ζώα. Η επαφή με ζεστό ατμό προκαλεί σοβαρά εγκαύματα.

Ποτέ μην γεμίζετε το προϊόν με την ουσία διαφορετική από καθαρό, κρύο νερό. Ειδικά μη χρησιμοποιείτε ευφλεκτές ουσίες όπως αλκοόλ ή διαλυτικά. Μη προσθέτετε ή μην χύνετε στο νερό καμία άλλη ουσία π.χ. απορρυπαντικά.

ΧΕΙΡΙΣΜΟΣ ΠΡΟΪΟΝΤΟΣ

Ετοιμασία για λειτουργία

Προσοχή! Όλες οι εργασίες που περιγράφονται σε αυτή την παράγραφο πρέπει να εκτελούνται με την αποσυνδεδεμένη ηλεκτρική τροφοδοσία της συσκευής. Πρέπει να βεβαιωθείτε ότι το φως του καλωδίου τροφοδοσίας του προϊόντος είναι αποσυνδεδεμένο από την υποδοχή ηλεκτρική ενέργειας.

Αποσυνεχάστε τη συσκευασία, εντελώς αφαιρέστε όλα τα εξαρτήματα της συσκευασίας. Προτείνεται να φυλάξετε τη συσκευασία γιατί μπορεί να είναι χρήσιμη για τους σκοπούς μεταφοράς και αποθήκευσης της συσκευής.

Ελέγξτε το προϊόν για πιθανές βλάβες. Σε περίπτωση που διαπιστώσετε οποιαδήποτε βλάβη, μη χρησιμοποιήσετε το προϊόν πριν αφαιρέσετε βλάβες ή αντικαταστήσετε τα χαλασμένα εξαρτήματα με τα καινούρια που είναι ελεύθερα από τις βλάβες.

Συναρμολογείτε το ακροφύσιο προορισμένο για συγκεκριμένο τύπο εργασία στην έξοδο ατμού. Πρέπει να συναρμολογείτε το ακροφύσιο με χρήση της ζεύξης μαγιονέτας βάζοντας το στην έξοδο, ώστε οι άταρκοι τμη εξόδου έρχονται στις εσοχές της υποδοχής συναρμολόγησης του ακροφυσίου (II). Στη συνέχεια περιστρέψετε το ακροφύσιο, σύμφωνα με την κατεύθυνση του βάλους ώστε να το μπλοκάρετε (IX). Ελέγχετε την κατάλληλη συναρμολόγηση, δεν μπορείτε να αποσυναρμολογήσετε το κατάλληλα συναρμολογημένο ακροφύσιο τραβώντας το στην κατεύθυνση της εξόδου ατμού.

Η αποσυναρμολόγηση του ακροφυσίου γίνεται στη σειρά αντίστροφη στη συναρμολόγηση.

Μπορείτε να συναρμολογείτε το ακροφύσιο άμεσα στην έξοδο ατμού της συσκευής ή με χρήση της άκαμπτης ή της ελαστικής επέκτασης.

Η επέκταση συναρμολογείται με τον ίδιο τρόπο όπως το ακροφύσιο ή με χρήση του κουμπωτού συνδετήρα.

Το γωνιακό ακροφύσιο και το ακροφύσιο με βούρτσα συναρμολογούνται τοποθετώντας τα έως την αντίσταση στην έξοδο ατμού της συσκευής (V).

Πάνω στο επίπεδο ακροφύσιο μπορείτε να συναρμολογείτε το κάλυμμα από ύφασμα τοποθετώντας το, ώστε να καλύψει πλήρως το κάτω μέρος του ακροφυσίου (VI). Εναλλακτικά μπορείτε να βάξετε το επίθεμα με σφικτήρα. Οι συνδετήρες του επιθέματος πρέπει να έρχονται στα ανοίγματα από πίσω του ακροφυσίου ώστε να δημιουργήσουν ένα μεντέσε και στη συνέχεια συναρμολογείτε τ εμπρόσσιο μέρος του επιθέματος με χρήση του κουμπωτού συνδετήρα.

Συμπλήρωση και εκκένωση νερού

Προσοχή! Πριν γεμίσετε ή εκκενώσετε το νερό, πρέπει να βεβαιωθείτε ότι το προϊόν είναι αποσυναρμολογημένο από την τροφοδοσία. Το φως του καλωδίου τροφοδοσίας είναι έξω από την πρίζα. Το προϊόν και το νερό μέσα του πρέπει να είναι μετά από την ψύξη. Ξεβιδώνετε την τάπα της δεξαμενής νερού, γεμίζετε τη δεξαμενή με το νερό σε χωρητικότητα που δεν υπερβαίνει την ονομαστική χωρητικότητα της δεξαμενής που αναφέρεται στον πίνακα με τεχνικά στοιχεία. Προτείνεται να μη χύνετε στη δεξαμενή νερού πάνω από 0,28 l νερό. Έτσι θα έχετε την καλύτερη αποδοτικότητα της συσκευής

Στο προϊόν έχει προστεθεί το μέτρο και τη χοάνη και προτείνεται να τα χρησιμοποιείτε γιατί έτσι μειώνετε τον κίνδυνο πισίλισματος νερού όταν γεμίζετε τη δεξαμενή. Το πισίλισμένο νερό πρέπει να σκουπίσετε με ακρίβεια πριν συνδέσετε τη συσκευή στο ηλεκτρικό δίκτυο.

Αφού γεμίσετε τη δεξαμενή πρέπει να βιδώνετε την τάπα της δεξαμενής. Απαγορεύεται η χρήση της συσκευής με ανοιχτή δεξαμενή.

Αφού ολοκληρώσετε τη χρήση, πρέπει να αποσυνδέετε τη συσκευή από την τροφοδοσίας βγάζοντας το φως του καλωδίου τροφοδοσίας από την πρίζα.

Περιμένετε έως να ψύξει το προϊόν και το νερό που παραμένει στη δεξαμενή. Ξεβιδώνετε την τάπα της δεξαμενής, περιστρέψετε τη δεξαμενή ανάποδα και εκκελώνετε απολύτως τη δεξαμενή. Βιδώνετε την τάπα της δεξαμενής.

Προσοχή! Η τάπα διαθέτει την προστασία που δεν επιτρέπει να την ξεβιδώσετε όταν στη δεξαμενή βρίσκεται ο ατμός υπό πάρα πολύ μεγάλη πίεση. Παρά πολύ χωρίς ξεβίδωμα της τάπας μπορεί να απελευθερώσει το ζεστό ατμό ή ακόμη το νερό που μπορεί να προκαλέσει σοβαρά εγκαύματα.

Ενεργοποίηση και απενεργοποίηση συσκευής

Αφού συναρμολογήσετε το ακροφύσιο και γεμίσετε τη δεξαμενή με το νερό, πρέπει να τοποθετήσετε τη συσκευή σε μια ίσα,

σκληρή και σταθερή βάση και στη συνέχεια να συνδέσετε το φως του προϊόντος στην πρίζα της παροχής ηλεκτρικής ενέργειας. Η λυχνία που βρίσκεται στη βάση του προϊόντος ανάβει. Αυτό σημαίνει όταν το ζέσταμα νερού στη δεξαμενή αρχίζει. Αφού η λυχνία σβήσει το προϊόν είναι έτοιμο για χρήση.

Ο διακόπτης έχει το μπλοκάρισμα προστασία από τυχαία ενεργοποίηση - πρέπει να τη μετακινήτε με το αντίχειρα στην κατεύθυνση εξόδου ατμού και στη συνέχεια να πατάτε και να κρατάτε το διακόπτη. Ο ατμός αρχίζει να φεύγει από την έξοδο. Όσο πιο βαθύ είναι το πάτημα του διακόπτη, τόσο πιο εντατικό είναι το ρεύμα του ατμού.

Προειδοποίηση! Δίνετε σημασία με σκοπό να μην βρίσκονται τα μέλη του σώματος δίπλα στην έξοδο ατμού. Ο ζεστός ατμός μπορεί να [προκαλέσει σοβαρούς τραυματισμούς.

Η συσκευή διαθέτει το θερμοστάτη που αυτόματα ενεργοποιεί το ζέσταμα νερού, αν η θερμοκρασία του πέσει κάτω από το επίπεδο που επιτρέπει να επιτευχθεί η ονομαστική αποδοτικότητα. Κάθε ενεργοποίηση του ζεστάματος νερού σηματοδοτείται με άναμμα της λυχνίας.

Η απελευθέρωση του πατημένου διακόπτη προκαλεί σταμάτημα ροής ατμού. Στη συνέχεια πρέπει να απομακρύνετε τη συσκευή σε ίσα, σκληρή και σταθερή επιφάνεια και να αποσυνδέετε το φως του καλωδίου τροφοδοσίας από την πρίζα. Αφήνετε τη συσκευή έως να ψύξει εντελώς.

Ποιότητα νερού

Στη δεξαμενή χύνετε μόνο καθαρό, κρύο νερό. Α το τρεχούμενο νερό είναι σκληρό - αν δεν το ξέρετε, πρέπει να επικοινωνήσετε με τον τοπικό προμηθευτή νερού - πρέπει να χρησιμοποιείτε το μείγμα του τρεχούμενου νερού και του αποιοντισμένου νερού ή να χρησιμοποιείτε μόνο το αποιοντισμένο νερό. Το ζέσταμα του σκληρού νερού προκαλεί σχηματισμό καθυλάτωσης που μπορεί να μειώσει την αποδοτικότητα και ακόμη να προκαλέσει φράγμα της συσκευής.

Λόγω των εξαρτημάτων από τον ορείχαλκο στη δεξαμενή και στα ακροφύσια, δεν επιτρέπεται να χρησιμοποιείτε κανένα παρασκευάσμα για αποκατάωση.

Εργασία με συσκευή

Η έξοδος του ακροφυσίου πρέπει να βρίσκεται σε μικρή απόσταση από την επιφάνεια που καθαρίζετε. Ο ατμός που κάθεται στην επιφάνεια που καθαρίζετε πρέπει να σκουπιστεί πριν εξατμίσει μόνος του. Μπορείτε να το κάνετε με χρήση της διάταξης με σφινκτέρ από ύφασμα ή με ένα ύφασμα ή χαρτί κουζίνας.

Σε περίπτωση ακαθαρσιών που δύσκολα καθαρίζονται, πρέπει να επαναλάβετε τον καθαρισμό.

Προσοχή! Μην χρησιμοποιείτε τη συσκευή για καθαρισμό παραθύρων σε χαμηλές θερμοκρασίες. Ένα κρύο γυαλί σε επαφή με ζεστό ατμό μπορεί να σπάσει.

Σεν επιτρέπεται να καθαρίζετε με ατμό τις επιφάνειες που δεν επιτρέπεται να καθαρίζονται με νερό ή άλλα υγρά.

Κατά την εργασία πρέπει να ελέγχετε συνεχώς την ποσότητα νερού στη δεξαμενή. Αν πέφτει η αποδοτικότητα της συσκευής αυτό μπορεί να σημαίνει ότι πρέπει να συμπληρώσετε το νερό στη δεξαμενή. Δεν επιτρέπεται να έχετε την κατάσταση όπου ζεσταίνεται η κενή δεξαμενή νερού. Αυτό μπορεί να προκαλέσει βλάβη της συσκευής καθώς και την πυρκαγιά ή την ηλεκτροπληξία.

ΣΥΝΤΗΡΗΣΗ ΚΑΙ ΦΥΛΑΞΗ

Αφού τελειώσετε να χρησιμοποιείτε τη συσκευή πρέπει να αποσυνδέετε τη συσκευή από την ηλεκτρική ενέργεια βγάζοντας το φως από την πρίζα και να περιμένετε να ψύξει εντελώς το νερό στη δεξαμενή. Στη συνέχεια βιδώνετε την τάπα της δεξαμενής νερού και περιστρέφετε τη συσκευή ανάποδα, εκκενώνετε τη δεξαμενή νερού απολύτως. Στη συνέχεια τοποθετείτε τη συσκευή με ανοιχτή δεξαμενή νερού έως να στεγνώσουν εντελώς τα υπολείμματα νερού στη δεξαμενή. Αφού η δεξαμενή στεγνώσει, βιδώνετε την τάπα. Τα καλύμματα από ύφασμα που τοποθετούνται στα αξεσουάρ είναι υγραμμένα μετά από τη χρήση τους - πρέπει να τα αποσυρμολογείτε και να αφήνετε να στεγνώσουν εντελώς. Μπορείτε να πλύνετε τα καλύμματα στα μηχανικά πλυντήρια στη θερμοκρασία έως 60 βαθμούς C, μην τα στεγνώνετε μηχανικά και μην τα σιδερώνετε.

Καθαρίζετε το περίβλημα της συσκευής με λίγο υγραμμένο ύφασμα και στη συνέχεια το στεγνώνετε ή το αφήνετε να στεγνώσει. Ποτέ μη βυθίζετε το περίβλημα τη συσκευή στο νερό, ούτε σε κάποιο άλλο υγρό. Μην χρησιμοποιείτε αλκοόλ, διαλυτικά καθαριστικά μέσα ή μέσα τριβής για καθαρισμό.

Μην χρησιμοποιείτε αιχμηρά αντικείμενα για το καθάρισμα ακροφυσίων με φράγματα. Τα μπλοκαρισμένα ακροφύσια πρέπει να αντικαθιστούν με καινούρια πριν αρχίσετε να τη χρησιμοποιείτε ξανά.

Φυλάσσετε το προϊόν στους στεγνούς χώρους με σκιά και καλό εξαερισμό. Ο χώρος φύλαξης πρέπει να διασφαλίζει την προστασία από διάθεση των μην εξουσιοδοτημένων ατόμων και ειδικά των παιδιών στη συσκευή. Προτείνεται να φυλάσσετε το προϊόν στη συσκευασία που προμηθεύεται μαζί με το προϊόν.

ΤΕΧΝΙΚΑ ΣΤΟΙΧΕΙΑ

Παράμετρος	Μονάδα μέτρησης	Τιμή
Κωδικό καταλόγου		67201
Όνομαστική τάση	[V~]	220 - 240
Όνομαστική συχνότητα	[Hz]	50/60
Όνομαστική ισχύς	[W]	900 - 1050
Χωρητικότητα δεξαμενής νερού	[l]	0,4
Πίεση ατμού	[MPa]	0,3
Μέγιστη θερμοκρασία ατμού	[°C]	110
Αποδοτικότητα	[g/min]	28 - 40
Βαθμός προστασίας:		IPX4
Κλάση μόνωσης		I
Βάρος	[kg]	0,9

