

CZ Klimatizace přenosná 230/24V

SK Prenosná klimatizácia 230/24V

ENG Portable air conditioner 230/24V

D Tragbare Klimaanlage 230/24V

PL Klimatyzacja przenośna 230/24V

H Hordozható légkondicionáló 230/24V

SLO Prenosna klimatska naprava 230/24V

HR Prijenosni klima uređaj 230/24V

RO Aer condi ionat portabil 230/24V

LV Pārnēsājami gaisa kondicionieri 230/24V

LT Nešiojamasis oro kondicionierius 230/24V

EST Kaasaskantav kliimaseade 230/24V

BG Преносим климатик 230/24V

„CAR / HOME“

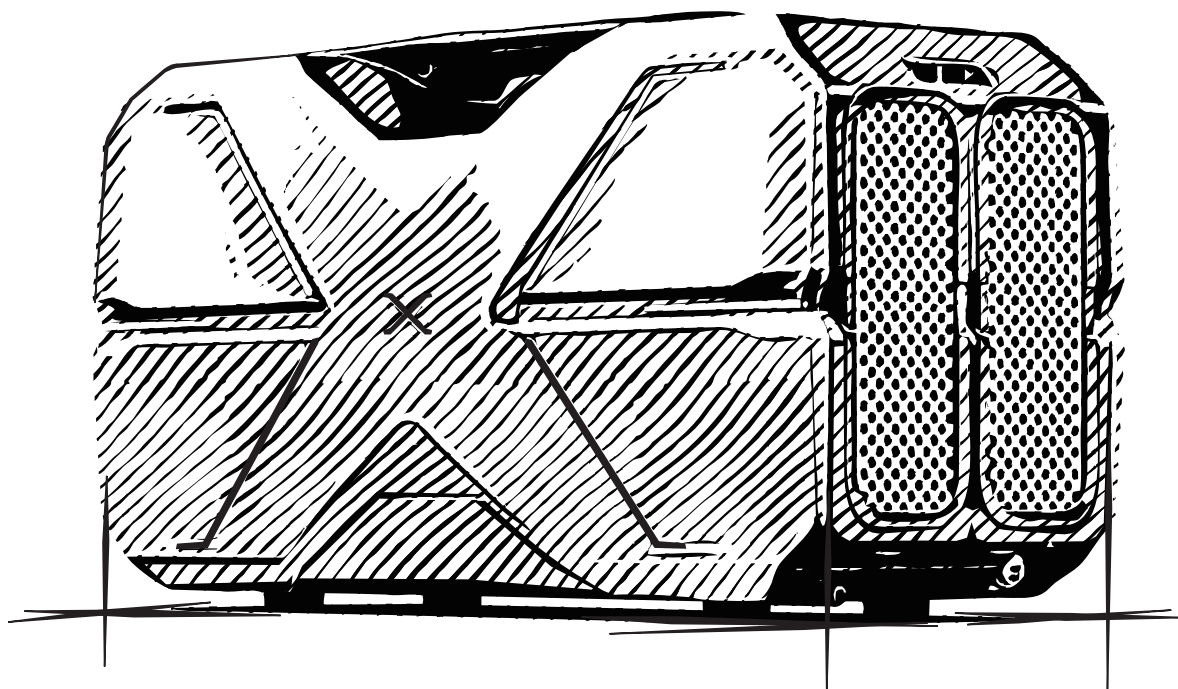

✓
RoHS



COMPASS

... a little bit different company

07 075

Klimatizace přenosná 24 / 230V

Návod k použití

Přenosná klimatizace může být napájena z 24V kabeláže automobilů či lodí, nebo pomocí kabelu s adaptérem z běžné zásuvky 230 V.

Veškeré ovládání, včetně displeje je umístěno na vrchní straně, přední části zařízení.

Klimatizace pracuje v režimech ECO pro úsporu elektrické energie a Hi mode pro rychlé ochlazení teploty.

Dále je vybavena inteligentním systémem ochrany před vybitím připojeného akumulátoru a je osazena displejem s tlačítky pro pohodlné ovládání.

Tělo zařízení je opatřeno nasávacím a výfukovým otvorem na které se nasazují hadice pro cirkulaci vzduchu.

Čelní část je opatřena ventilačním systémem s nastavitelným směrem proudění.

Připojení spotřebiče k baterii

- Zapojte 24 V kabeláž ke zdrojové kabeláži.
- **Poznámka!** Pokud si nevíte rady se zapojením zařízení na 24V, přenechte tuto činnost kvalifikovanému servisu, technikovi apod.
- **Poznámka!** Pokud je spotřebič připojený k 24 V. Odpojte spotřebič nebo jej vypněte, když vypnete motor. V opačném případě může dojít k vybití baterie.
- **Poznámka! Riziko poškození!** Odpojte chladničku a další spotřebiče od baterie, než připojíte baterii k rychle dobíjecímu zařízení. Přepětí může poškodit elektroniku spotřebiče.

Připojení k 230 V elektrické síti

- Připojte 230 V kabel adaptéru do běžné zásuvky 230 V a druhý konec adaptéru připojte k chladicímu boxu.
- **NEBEZPEČÍ!** Nikdy nemanipulujte s konektory ani přepínači mokřýma rukama, nebo když stojíte na mokřém povrchu. *Riziko zasažení elektrickým proudem!*
- Pro použití spotřebiče na lodi s napájením 230 V~, musíte instalovat přerušovač zbytkového proudu mezi 230 V AC síť a spotřebič. Požádejte o pomoc zkušeného technika.

Model	07 075 (CA3000)
Napájení	24 V = / (adaptér) 230 V ~ 50 Hz
Příkon	250 W
Příkon	10 A
Výkon chlazení	680 W / 2500 BTU
Pokrytí plochy	5 m ²
Pracovní teplota	3 ~ 42°C (37 ~ 107°F)
Hlučnost	<55 dB
Třída ochrany el. zařízení	III
Klimatická třída	T, ST, N, SN
Potenciál globálního oteplování	GWP (PGO) 4
Chladicí médium	R-1234yf CH2FCF3 2,3,3,3-tetrafluorpropen
Množství chladiva	150 g
Pěnová výplň	C5H10 / C-Pentane

Tento výrobek splňuje veškeré základní požadavky směrnice EU, které se na něj vztahují.

Změny v textu, designu a technických specifikacích se mohou měnit bez předchozího upozornění a vyhrazuje si právo na jejich změnu.

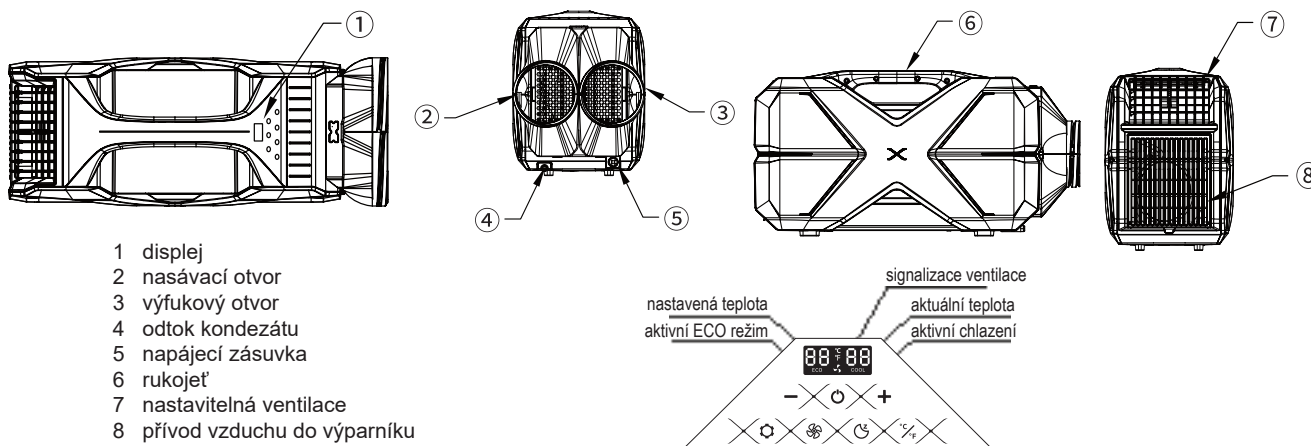

- 1 displej
- 2 nasávací otvor
- 3 výfukový otvor
- 4 odtok kondenzátu
- 5 napájecí zásuvka
- 6 rukojeť
- 7 nastavitelná ventilace
- 8 přívod vzduchu do výparníku

Příprava zařízení k použití

- Ze zařízení sejměte obalové materiály
- Umístěte zařízení na vhodné místo
- Na kruhové přírubby zadní strany zařízení umístěte (našroubujte) vzduchové hadice pro nasávání a vyfukování horkého vzduchu. Při použití v prostorné místnosti není potřeba hadice připojovat - Doporučujeme však vždy horký vzduch odvést mimo ochlazovaný prostor.
- Na kondenzační ventil zadní strany zařízení nasuňte hadičku pro odtok kondenzátu. Hadičku umístěte tak, aby nedocházelo k jejímu ohybu a tak aby byla umístěna volně v prostoru.
- Z hadičky bude vytékat malé množství kondenzované vzdušné vlhkosti (voda), její konec umístěte do předem určené nádoby. Rychlost plnění nádoby závisí na vlhkosti vzduchu. Nasbíranou vodu bude potřeba pravidelně a vylévat.

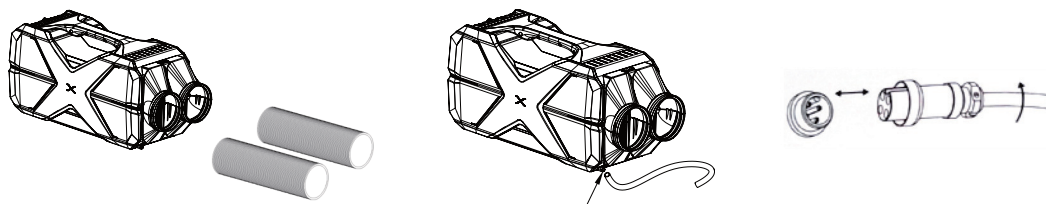

Napájení zařízení 24V

- Zapojte červený kabel napájecího kabelu na + pól a černý kabel na - pól (ukostření) zdrojového napětí 24V.
- **Poznámka:** při zapojení kabeláže je vhodné opatřit červený kabel odpovídající pojistkou
- Druhý konec napájecího kabelu zapojte do zásuvky na zadní straně zařízení a zajistěte pomocí šroubovacího zakončení.
- Konektor je opatřen výstupkem, bránícím ke špatné polaritě zapojení zařízení.

Napájení zařízení 230V

- Do síťového napětí připojte napájecí adaptér
- Kabel napájecího adaptéru zapojte do zásuvky na zadní straně zařízení a zajistěte pomocí šroubovacího zakončení.
- Konektor je opatřen výstupkem, bránícím ke špatné polaritě zapojení do zařízení.

Použití zařízení

- Pro zapnutí/vypnutí zařízení dlouze stiskněte tlačítko
- Pro nastavení preferované teploty (16 - 30°C / 61 - 86°F) slouží tlačítka **+** a **-**
- Zapnutí ECO režimu stisknutím tlačítka
- Nastavení režimu ochrany baterie se otevře dlouhým (3s) stisknutím, poté pro nastavení úrovně krátkým stisknutím tlačítka
- Nastavení jedné ze tří rychlostí otáčení ventilátoru provedete stisknutím tlačítka
- Změna jednotek na °C / °F stisknutím tlačítka
- Noční režim automaticky aktivuje ECO režim a nejnižší rychlost ventilátoru, aktivujte tlačítkem

Funkce ochrany baterie

Tento spotřebič je vybaven víceúrovňovým hlídáním baterie, který pomáhá chránit baterii před nadměrným vybitím, když je spotřebič připojený k 24 V napájení.

Dlouhým stisknutím a následným postupným stiskem tlačítka se přepíná úroveň ochrany. Změnu potvrdíte vyčkáním cca 10 sekund, po té se vaše volba uloží.

Jednotlivé režimy nízké, střední a vysoké ochrany jsou koncipovány tak, že pokud klesne napětí baterie ze které je spotřebič napájen pod určitou mez, zařízení se automaticky vypne, aby nemohlo dojít k nadměrnému vybití akumulátoru. Pokud spotřebič používáte zapojený v dopravním prostředku, doporučujeme použít vysoký režim ochrany. V případě že je spotřebič připojen pouze k baterii 24 V, kterou nepotřebujete ke startování vozidla, můžete použít ostatní režimy ochrany baterie.

POZNÁMKA! Riziko poškození!

Když se spotřebič vypne díky hlídání baterie, baterie se již plně nenabije. Vyhněte se opakovanému startování nebo použití jiných spotřebičů bez delších fází dobíjení. Ujistěte se, zda je baterie nabitá.



nízká úroveň
ochrany baterie

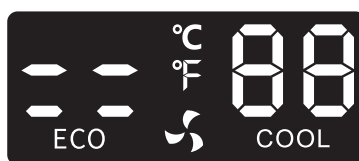

střední úroveň
ochrany baterie

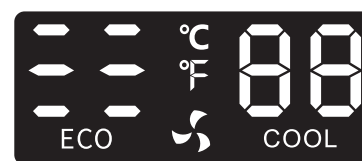

vysoká úroveň
ochrany baterie

Čištění a údržba

• VAROVÁNÍ!

• Vždy odpojte spotřebič od elektrické sítě před čištěním a údržbou.

• **POZNÁMKA!** Riziko poškození

- Spotřebič nikdy nečistěte pod tekoucí vodou ani v myčce nádobí.
- Nepoužívejte drsné ani tvrdé čisticí prostředky k čištění, neboť tyto mohou poškodit spotřebič.
- Příležitostně vyčistěte povrch spotřebiče vlhkou utěrkou.
- Použijte neutrální čisticí prostředek na silné nánosy špíny.
- Vysušte suchou utěrkou.
- Při dlouhodobém odstavení zařízení, je nutné jej umýt a zajistit dostatečnou cirkulaci vzduchu okolo zařízení, rovněž je vhodné provést dezinfekci.
- Alespoň 1x za rok proveďte dezinfekci klimatizace.
- Nepoužívejte postřikovače jako pomůcku k čištění, voda by se mohla dostat do elektroniky přístroje a kovovým součástkám tak zapříčinit rez a poničení.
- Na čištění informačního displeje, nepoužívejte prostředky na bázi žíravín, čisticích prášků, mýdel, alkalických čisticích prostředků, benzín, kyselinu ani horkou vodu.

Dezinfekce klimatizace

- Pro odstranění zápachu, případně jako prevenci tvorby plísní a bakterií použijte dezinfekční čistič na klimatizace.
- Při spuštěném chlazení aplikujte dezinfekční přípravek do nasávacího otvoru / nasávací hadice klimatizace a nechte přístroj alespoň 10 minut zapnutý.

Bezpečná obsluha zařízení

- I když byla jednotka před opuštěním továrny vyčištěna, důrazně doporučujeme použít jemnou tkaninu navlhčenou v teplé vodě s trochou neutrálního čisticího prostředku, abyste ji znovu vyčistili. Poté ji otřete suchým, měkkým hadříkem. (**Upozornění:** Elektrické součásti lze otřít pouze suchou tkaninou)
- **Upozornění:** Nikdy neponořujte spotřebič do vody. Nezapínejte zařízení v případě, že je mokré.
- Spotřebič je určen výhradně pro vnitřní použití, nikdy jej nevystavujte vlhkosti.
- Chraňte spotřebič a kabel před teplem a vlhkostí.
- Instalaci napájecího zdroje na lodi musí provést kvalifikovaný technik.
- **VAROVÁNÍ:** Spotřebič nepoužívejte, pokud je viditelně poškozený.
- Tento spotřebič smí opravovat pouze kvalifikovaný servisní technik. Nesprávné opravy mohou vést k nebezpečí.
- Pokud je poškozený přívodní kabel spotřebiče, musí jej vyměnit výrobce, servisní středisko, nebo podobně kvalifikovaná osoba, aby se zabránilo nebezpečí.
- Je doporučeno používat spotřebič na rovném podkladu a v zapnutém stavu v náklonu menším než 30°.
- Při transportu nenaklápějte více, než pod úhlem 30°, s výrobkem zacházejte opatrně.
- Pokud dojde k většímu naklonění, nechte vždy spotřebič 24 hodin vypnutý a až pak jej zapněte.
- Vaše zařízení vyžaduje dobré větrání, je třeba zajistit volný prostor pro cirkulaci vzduchu na zadní straně (200 mm) a na boční straně (100 mm) zařízení.
- Nestavte spotřebič do blízkosti otevřeného ohně nebo zdrojů tepla (ohřívače, přímé sluneční záření, plynové trouby apod.). - Riziko přehřátí!
- Jednotku umístěte na suché a dobře větrané místo, které je daleko od zdrojů tepla (jako kamna, horký kouř, atd.) a zabraňte přímému slunečnímu záření.
- Zajistěte vždy dostatečné větrání tak, aby se nehromadilo teplo během provozu.
- Nezakrývejte větrací otvory.
- Ujistěte se, že napětí je ve správném rozmezí pro daný kabel a přípojku. Štítek s technickými údaji jednotky zobrazuje přesné rozsahy napětí.
- **UPOZORNĚNÍ!** Před zapnutím zařízení se ujistěte, zda je kabel a zástrčka v pořádku.
- **POZNÁMKA!**
Spotřebič připojujte následovně:
 - Pomocí 24 V kabelu ke zdrojové kabeláži vozidla.
 - Pomocí 230 V adaptéru s kabely do běžné zásuvky 230 V.
 - Zkontrolujte, zda parametry napájení na výrobním štítku odpovídají parametrům v elektrické síti.
 - **UPOZORNĚNÍ!** Odpojte spotřebič od elektrické sítě před čištěním, údržbou a po použití.
 - **NEBEZPEČÍ!** Nedotýkejte se kabelů holými rukama. To platí zejména při napájení spotřebiče z 230 V el. sítě.
 - Při odpojování od elektrické zásuvky netahejte za kabel.
 - Pokud je spotřebič připojený k 24 V zdrojové kabeláži:
Odpojte chladničku a jiné elektrické spotřebiče od baterie, než připojíte dobíjecí zařízení.
 - Pokud je spotřebič připojený k 24 V zdrojové kabeláži:
Odpojte spotřebič nebo jej vypněte, když vypnete motor. V opačném případě může dojít k vybití baterie.
 - **Upozornění:** Nedovolte dětem hrát si s klimatizací (například lezení nebo stání na zařízení). Mohly by poškodit chladničku a vážně se zranit.
 - Elektrická zařízení nejsou hračky. Držte a používejte zařízení mimo dosah dětí.
 - Osoby (včetně dětí) s omezenými fyzickými, sensorickými nebo mentálními schopnostmi, nebo bez dostatečných zkušeností s obsluhou domácích spotřebičů jej nesmí ovládat bez dohledu odpovědné osoby.

Pokyny pro ochranu životního prostředí

LIKVIDACE:

Elektrické přístroje by neměly být likvidovány spolu s komunálním odpadem. Podle směrnice 2002/96/ES o odpadních elektrických a elektronických zařízeních (WEEE / OEEZ) a související národní legislativy, elektroodpad musí být separován a recyklován. Recyklace jako alternativa likvidace: vlastník elektrického zařízení je povinen zařízení odevzdat ve sběrném místě, nebo zajistit jeho řádnou recyklaci. Elektroodpad může být likvidován ve sběrném místě odpadu provozovaném dle platných národních směrnic o odpadech. Toto neplatí pro příslušenství bez elektrických součástí.

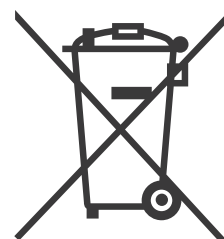

EIS PROHLÁŠENÍ O SHODĚ

Compass CZ s.r.o.
Pražská 17, 250 81 Nehvizdy
Česká republika
IČO: 29034663

Dovozce tímto prohlašuje, že výrobek při použití, kterému je určen, bezpečný a je ve shodě se základními požadavky dle nařízení vlády 179/2001 Sb. a technickou dokumentací. Pro posouzení shody byly použity následující harmonizované normy.

Výrobce: Foshan Alpicool Electric Appliance Co., Ltd.
No. 13A Xiong Road
Foshan city
Čína

Název: **07075 - Klimatizace přenosná 230/24V**

Typ: CA3000

Popis: Přenosná klimatizace, napájená 24V stejno-směrným napětím, nebo 230V střídavým napětím. Slouží k ochlazení teploty.

Použité právní předpisy:

- nařízení vlády č. 17/2003 Sb. / směrnice 2006/95/ES
- nařízení vlády č. 616/2006 Sb. / směrnice 2004/108/ES
- nařízení vlády č. 481/2012 Sb. / směrnice 2011/65/ES

Harmonizované normy:

- EN 55014-1:2006+A2:2011
- EN 55014-2:1997+A2:2008,
- EN 61000-3-2:2014
- EN 61000-3-3:2013

Ostatní normy:

- EC EMC directive 2014/30/EU

Posouzení shody bylo provedeno na základě zahraniční technické dokumentace.

Výše popsany předmět ES prohlášení o shodě je ve shodě s výše uvedenými nařízení vlády včetně nařízení vlády č. 481/2012 Sb., o omezení používání látek v elektrických a elektronických zařízeních.

V Praze 1.12.2020

COMPASS CZ s.r.o.

IČ: 29034663
DIČ: CZ29034663
Tel.: 326 702 532
Fax: 326 702 537

Compass CZ s.r.o.
Pražská 17
250 81 Nehvizdy 

Klimatizácia prenosná 24 / 230V

Návod na použitie

Prenosnú klimatizáciu je možné napájať z 24V káblového zväzku auta alebo lode alebo pomocou adaptérového kábla zo štandardnej 230V zásuvky.

Všetky ovládacie prvky vrátane displeja sú umiestnené na hornej, prednej strane jednotky.

Klimatizácia pracuje v režime ECO na úsporu elektrickej energie a v režime Hi na rýchle teplotné chladenie.

Je tiež vybavená inteligentným systémom ochrany proti vybitiu pripojenej batérie a je vybavená displejom s tlačidlami na pohodlné ovládanie.

Telo zariadenia je vybavené nasávacím a výfukovým otvorom, na ktorých sú namontované hadice na cirkuláciu vzduchu.

Predná časť je vybavená ventilačným systémom s nastaviteľným smerom prúdenia.

Pripojenie spotrebiča k batérii

- Pripojte 24 V kábel k napájacíemu káblu.
- **Poznámka!** Ak neviete, ako spotrebič pripojiť na 24 V, prenechajte to kvalifikovanému servisnému technikovi, technikovi a pod.
- **Poznámka!** Ak je spotrebič pripojený na 24 V. Pri vypínaní motora spotrebič odpojte alebo ho vypnite. V opačnom prípade môže dôjsť k vybitiu batérie.
- **Upozornenie! Nebezpečenstvo poškodenia!** Pred pripojením batérie k zariadeniu na rýchle nabíjanie odpojte chladničku a iné spotrebiče od batérie. Prepätie môže poškodiť elektroniku spotrebiča.

Pripojenie k sieti 230 V

- Pripojte kábel adaptéra 230 V do štandardnej zásuvky 230 V a druhý koniec adaptéra pripojte k chladničke.
- **NEBEZPEČENSTVO!** Nikdy nemanipulujte s konektormi alebo spínačmi mokrými rukami alebo keď stojíte na mokrom povrchu. *Hrozí nebezpečenstvo úrazu elektrickým prúdom!*
- Ak chcete spotrebič používať na lodi s napájaním 230 V AC, musíte medzi sieť 230 V AC a spotrebič nainštalovať prúdový chránič. O pomoc požiadajte skúseného technika.

Model	07 075 (CA3000)
Napájanie	24 V = / (adaptér) 230 V ~ 50 Hz
Vstupné napájanie	250 W
Príkon	10 A
Chladiaci výkon	680 W / 2500 BTU
Pokrytie plochy	5 m ²
Prevádzková teplota	3 ~ 42°C (37 ~ 107°F)
Úroveň hluku	<55 dB
Trieda ochrany el. Zariadenie	III
Klimatická trieda	T, ST, N, SN
Potenciál globálneho otepľovania	GWP (PGO) 4
Chladivo	R-1234yf CH2FCF3 2,3,3,3-tetrafluórpropén
Množstvo chladiva	150 g
Penová náplň	C5H10 / C-pentán

Tento výrobok spĺňa všetky základné požiadavky smerníc EÚ, ktoré sa naň vzťahujú.

Zmeny v texte, dizajne a technických špecifikáciách sa môžu zmeniť bez predchádzajúceho upozornenia a podliehajú zmenám.

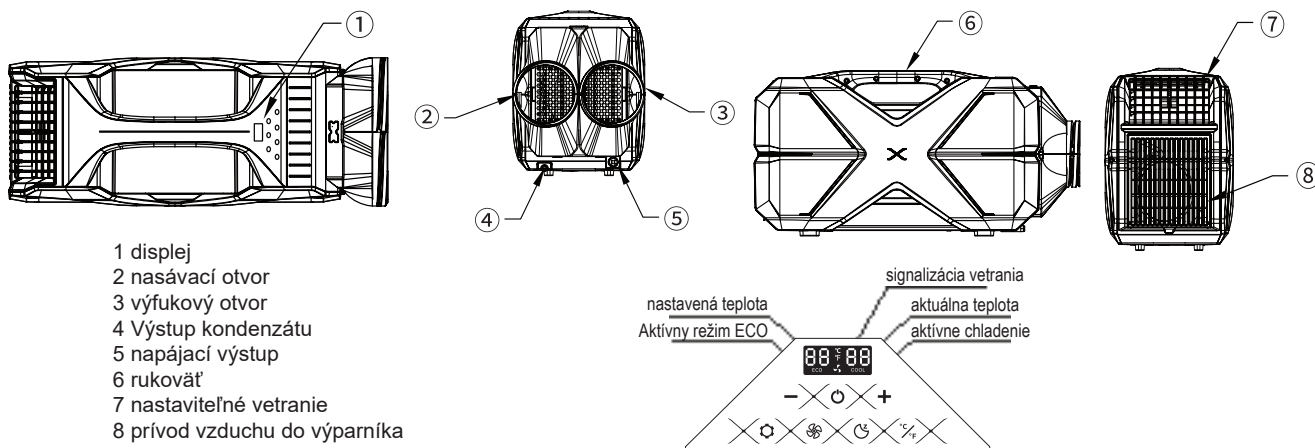

Príprava zariadenia na použitie

- Odstráňte obalové materiály zo zariadenia
- Umiestnite zariadenie na vhodné miesto
- Umiestnite (naskrutkujte) vzduchové hadice na kruhové skrutky na zadnej strane zariadenia, aby sa nasával a vyfukoval horúci vzduch. Pri používaní v priestrannej miestnosti nie je potrebné hadice pripájať - vždy však odporúčame, aby sa horúci vzduch odvádzal mimo chladeného priestoru.
- Hadicu na odvod kondenzátu nasuňte na kondenzačný ventil v zadnej časti jednotky. Umiestnite hadicu tak, aby sa neohýbala a aby bola voľne umiestnená v priestore.
- Z hadice bude vytekať malé množstvo skondenзованej vzdušnej vlhkosti (vody), koniec hadice umiestnite do vopred určenej nádoby. Miera naplnenia nádoby závisí od vlhkosti vzduchu. Zachytenú vodu bude potrebné pravidelne vyliavať.

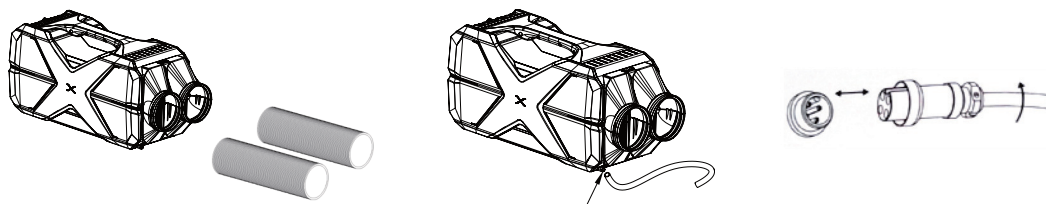

Napájanie 24 V

- Červený kábel napájacieho kábla pripojte k + pólu a čierny kábel k - pólu (uzemneniu) 24 V zdroja napätia.
- **Poznámka: V prípade, že je potrebné vykonať inštaláciu, je potrebné vykonať inštaláciu v súlade s požiadavkami uvedenými v bode 2.2.1:** Pri pripájaní káblov sa odporúča vybaviť červený kábel vhodnou poistkou.
- Druhý koniec napájacieho kábla zapojte do zásuvky na zadnej strane prístroja a zaistite ho skrutkovou koncovkou.
- Konektor je vybavený výstupkom, aby sa zabránilo zapojeniu zariadenia v nesprávnej polarite.

Napájanie 230 V

- Pripojte napájací adaptér k sieťovému napätiu
- Zapojte kábel napájacieho adaptéra do zásuvky na zadnej strane zariadenia a zaistite ho skrutkovacou koncovkou.
- Konektor je vybavený výstupkom, aby sa zabránilo zapojeniu zariadenia v nesprávnej polarite.

Používanie zariadenia

- Ak chcete zariadenie zapnúť/vypnúť, dlho stlačte tlačidlo
- Na nastavenie preferovanej teploty (16 - 30 °C) použite tlačidlá **+** a **-**
- Stlačením tlačidla zapnete režim ECO
- Ak chcete otvoriť nastavenie režimu ochrany batérie, dlho stlačte tlačidlo (3 s) a potom nastavte úroveň krátkym stlačením tlačidla
- Ak chcete nastaviť jednu z troch rýchlostí ventilátora, stlačte tlačidlo
- Stlačením tlačidla zmeníte jednotky na °C/°F
- Nočný režim automaticky aktivuje režim ECO a najnižšiu rýchlosť ventilátora, aktivujte tlačidlom

Funkcia ochrany batérie

Tento spotrebič je vybavený viacúrovňovou ochranou batérie, ktorá pomáha chrániť batériu pred nadmerným vybitím, keď je spotrebič pripojený k 24V zdroju napájania.

Dlhým stlačením a následným postupným stlačením tlačidla prepnete úroveň ochrany. Zmenu potvrdíte počkaním približne 10 sekúnd, po ktorých sa vaša voľba uloží.

Jednotlivé režimy nízkej, strednej a vysokej ochrany sú navrhnuté tak, že ak napätie batérie, z ktorej je spotrebič napájaný, klesne pod určitú hranicu, zariadenie sa automaticky vypne, aby sa zabránilo nadmernému vybitiu batérie.

Ak sa spotrebič používa vo vozidle, odporúčame použiť režim vysokej ochrany. Ak je spotrebič pripojený len k 24 V batérii, ktorú nepotrebuje na štartovanie vozidla, môžete použiť ostatné režimy ochrany batérie.

POZNÁMKA! Riziko poškodenia!

Keď sa spotrebič vypne z dôvodu monitorovania batérie, batéria už nie je plne nabitá. Vyhnite sa opakovanému štartovaniu alebo používaniu iných spotrebičov bez dlhších fáz dobíjania. Uistite sa, že je batéria nabitá.

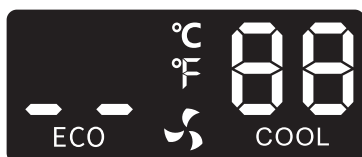

nízka úroveň
ochrana batérie

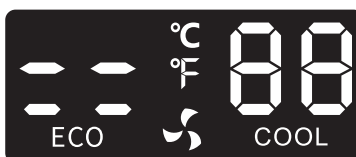

stredná úroveň
ochrana batérie

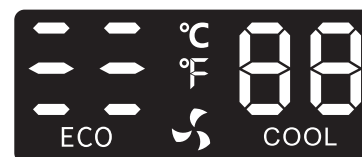

vysoká
ochrana batérie

Čistenie a údržba

• POZOR!

• Pred čistením a údržbou vždy odpojte spotrebič od elektrickej siete.

• **UPOZORNENIE!** Riziko poškodenia

- Spotrebič nikdy nečistite pod tečúcou vodou ani v umývačke riadu.
- Na čistenie nepoužívajte drsné alebo tvrdé čistiace prostriedky, pretože môžu spotrebič poškodiť.
- Príležitostne vyčistite povrch spotrebiča vlhkou handričkou.
- Pri silnom znečistení používajte neutrálny čistiaci prostriedok.
- Osušte suchou handričkou.
- Ak je spotrebič dlhší čas vypnutý, mal by sa umyť a mala by sa zabezpečiť dostatočná cirkulácia vzduchu okolo spotrebiča; mala by sa vykonať aj dezinfekcia.
- Klimatizáciu dezinfikujte aspoň raz ročne.
- Ako pomôcku na čistenie nepoužívajte postrekovače, voda by sa mohla dostať do elektroniky zariadenia a spôsobiť hrdzu a poškodenie kovových súčastí.
- Na čistenie informačného displeja nepoužívajte prostriedky na báze žieravín, čistiace prášky, mydlá, alkalické čistiace prostriedky, benzín, kyseliny ani horúcu vodu.

Dezinfekcia klimatizačného zariadenia

- Na odstránenie zápachu alebo na zabránenie vzniku plesní a baktérií použite dezinfekčný čistiaci prostriedok na klimatizáciu.
- Pri spustenom chladení naneste dezinfekčný prostriedok na nasávací otvor/prívodnú hadicu klimatizácie a nechajte jednotku zapnutú aspoň 10 minút.

Bezpečná prevádzka zariadenia

- Aj keď bola jednotka pred opustením výrobného závodu vyčistená, dôrazne odporúčame na jej opätovné vyčistenie použiť mäkkú handričku navlhčenú v teplej vode s trochu neutrálneho čistiaceho prostriedku. Potom ho utrite suchou, mäkkou handričkou. (**Upozornenie:** Elektrické súčasti sa môžu utierať len suchou handričkou)
- **Upozornenie: V prípade, že je potrebné vykonať čistenie čistiacich prostriedkov, je potrebné ich vyčistiť:** Spotrebič nikdy neponárajte do vody. Nezapínajte spotrebič, keď je mokrá.
- Spotrebič je určený len na použitie v interiéri, nikdy ho nevystavujte vlhkosti.
- Chráňte spotrebič a kábel pred teplom a vlhkosťou.
- Napájací zdroj musí na lodi nainštalovať kvalifikovaný technik.
- **UPOZORNENIE:** Spotrebič nepoužívajte, ak je viditeľne poškodený.
- Tento spotrebič môže opravovať len kvalifikovaný servisný technik. Neodborné opravy môžu viesť k nebezpečenstvu.
- Ak je napájací kábel spotrebiča poškodený, musí ho vymeniť výrobca, servisné stredisko alebo podobne kvalifikovaná osoba, aby sa zabránilo nebezpečenstvu.
- Spotrebič sa odporúča používať na rovnom povrchu a pri zapnutom stave v sklone menšom ako 30°.
- Pri preprave nenakláňajte spotrebič o viac ako 30°, s výrobkom manipulujte opatrne.
- Ak je spotrebič naklonený viac, pred zapnutím ho vždy nechajte 24 hodín vypnutý.
- Váš spotrebič si vyžaduje dobré vetranie, musíte zabezpečiť voľný priestor pre cirkuláciu vzduchu na zadnej strane (200 mm) a na bočných stranách (100 mm) spotrebiča.
- Spotrebič neumiestňujte do blízkosti otvoreného ohňa alebo zdrojov tepla (ohrievače, priame slnečné žiarenie, plynové rúry atď.) - riziko prehriatia!
- Prístroj umiestnite na suché a dobre vetrané miesto mimo zdrojov tepla (ako sú kachle, horúci dym atď.) a vyhýbajte sa priamemu slnečnému žiareniu.
- Vždy zabezpečte dostatočné vetranie, aby sa počas prevádzky nehromadilo teplo.
- Nezakrývajte vetracie otvory.
- Uistite sa, že napätie je v správnom rozsahu pre kábel a pripojenie. Na štítku s technickými údajmi prístroja sú uvedené presné rozsahy napätia.
- **VAROVANIE!** Pred zapnutím jednotky sa uistite, že kábel a zástrčka sú v dobrom stave.
- **UPOZORNENIE!** Spotrebič pripojte nasledujúcim spôsobom:
 - Použite 24 V kábel k napájacej kabeláži vozidla.
 - Použite 230 V adaptér s káblom do štandardnej 230 V zásuvky.
 - Skontrolujte, či parametre napájania na typovom štítku zodpovedajú parametrom na sieťovom napájaní.
- **VAROVANIE!** Pred čistením, údržbou a po použití spotrebič odpojte od elektrickej siete.
- **NEBEZPEČENSTVO!** Nedotýkajte sa káblov holými rukami. To platí najmä vtedy, keď je spotrebič napájaný z elektrickej siete 230 V. Sieťové napätie 230 V.
- Pri odpojovaní spotrebiča od elektrickej zásuvky neťahajte za kábel.
- Ak je spotrebič pripojený k 24 V elektrickej sieti: Pred pripojením nabíjacieho zariadenia odpojte chladničku a ostatné elektrické spotrebiče od batérie.
- Ak je spotrebič pripojený k napájacíemu káblu 24 V: Pri vypínaní motora spotrebič odpojte zo zásuvky alebo ho vypnite. V opačnom prípade môže dôjsť k vybitiu batérie.
- **Upozornenie: Ak je akumulátor v prevádzke, je potrebné ho odpojiť od napájania:** Nedovoľte deťom, aby sa hrali s klimatizačným zariadením (napríklad aby naň liezli alebo stáli). Mohli by chladničku poškodiť a vážne sa zraniť.
- Elektrické zariadenie nie je hračka. Zariadenie uchovávajte a používajte mimo dosahu detí.
- Osoby (vrátane detí) s obmedzenými fyzickými, zmyslovými alebo duševnými schopnosťami alebo bez dostatočných skúseností s obsluhou domácich spotrebičov ho nesmú obsluhovať bez dozoru zodpovednej osoby.

Usmernenia na ochranu životného prostredia

LIKVIDÁCIA:

Elektrické spotrebiče by sa nemali likvidovať spolu s komunálnym odpadom. Podľa smernice 2002/96/ES o odpade z elektrických a elektronických zariadení (OEEZ/OEEZ) a súvisiacich vnútroštátnych právnych predpisov sa elektroodpad sa musí separovať a recyklovať. Recyklácia ako alternatíva k likvidácii: vlastník elektrozariadenia je povinný odovzdať zariadenie do zberného strediska alebo zabezpečiť jeho riadnu recykláciu. Elektroodpad sa môže likvidovať na zbernom mieste odpadu prevádzkovanom v súlade s platnými vnútroštátnymi smernicami právnych predpisov o odpadoch. To sa nevzťahuje na príslušenstvo bez elektrických komponentov.

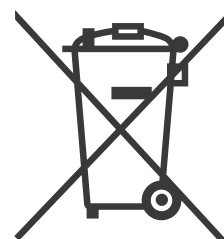

E|S VYHLÁSENIE O ZHODE

Compass CZ s.r.o.
Pražská 17, 250 81 Nehvizdy
Česká republika
ID: 29034663

Dovozca týmto vyhlasuje, že výrobok je bezpečný pri použití, na ktoré je určený, a splňa základné požiadavky podľa nariadenia vlády 179/2001 Z. z. a technickej dokumentácie. Pri posudzovaní zhody boli použité nasledujúce harmonizované normy.

Výrobca: Foshan Alpicool Electric Appliance Co., Ltd.
No. 13A Xiong Road
Mesto Foshan
Čína

Názov: **07075 - prenosná klimatizácia 230/24V**

Typ: CA3000

Popis: Prenosná klimatizácia, napájaná jednosmerným napätím 24 V alebo striedavým napätím 230 V. Používa sa na ochladzovanie teploty.

Použité právne predpisy:

- Nariadenie vlády č. 17/2003 Z. z. / smernica 2006/95/ES.
- Nariadenie vlády č. 616/2006 Z. z. / smernica 2004/108/ES
- Nariadenie vlády č. 481/2012 Z. z. / smernica 2011/65/ES

Harmonizované normy:

- EN 55014-1:2006+A2:2011
- EN 55014-2:1997+A2:2008,
- EN 61000-3-2:2014
- EN 61000-3-3:2013

Ostatné normy:

- Smernica ES o elektromagnetickej kompatibilite 2014/30/EÚ

Posúdenie zhody bolo vykonané na základe zahraničnej technickej dokumentácie.

Predmet vyššie uvedeného ES vyhlásenia o zhode je v súlade s vyššie uvedenými nariadeniami vlády vrátane nariadenia vlády č. 481/2012 Z. z. o obmedzení používania látok v elektrických a elektronických zariadeniach.

V Prahe 1.12.2020

COMPASS CZ s.r.o.

IČ: 29034663
DIČ: CZ29034663
Tel.: 326 702 532
Fax: 326 702 537

Compass CZ s.r.o.
Pražská 17
250 81 Nehvizdy

Portable air conditioner 24 / 230V

Instructions for use

The portable air conditioner can be powered from a 24V car or boat wiring harness, or with an adapter cable from a standard 230V socket.

All controls, including the display, are located on the top, front of the unit.

The air conditioner operates in ECO mode to save electricity and Hi mode for fast temperature cooling.

It is also equipped with an intelligent protection system against discharging the connected battery and is equipped with a display with buttons for convenient operation.

The body of the device is equipped with an intake and exhaust opening on which hoses are fitted for air circulation.

The front part is equipped with a ventilation system with adjustable flow direction.

Connection of the appliance to the battery

- Connect the 24 V wiring to the power supply cable.
- **Note!** If you do not know how to connect the appliance to 24 V, leave this to a qualified service technician, technician, etc.
- **Note!** If the appliance is connected to 24 V. Disconnect the appliance or switch it off when you switch off the motor. Otherwise, the battery may be discharged.
- **Note! Risk of damage!** Disconnect the refrigerator and other appliances from the battery before connecting the battery to a fast charging device. Overvoltage can damage the electronics of the appliance.

Connection to 230 V mains

- Connect the 230 V adapter cable to a standard 230 V socket and connect the other end of the adapter to the refrigerator.
- **DANGER!** Never handle the connectors or switches with wet hands or when standing on a wet surface. *Risk of electric shock!*
- To use the appliance on a boat with 230 VAC power supply, you must install a residual current interrupter between the 230 VAC mains and the appliance. Ask an experienced technician for assistance.

Model	07 075 (CA3000)
Power supply	24 V = / (adapter) 230 V ~ 50 Hz
Power input	250 W
Power input	10 A
Cooling power	680 W / 2500 BTU
Area coverage	5 m ²
Operating temperature	3 ~ 42°C (37 ~ 107°F)
Noise level	<55 dB
Protection class el. Equipment	III
Climate class	T, ST, N, SN
Global warming potential	GWP (PGO) 4
Refrigerant	R-1234yf CH ₂ CF ₃ 2,3,3,3-tetrafluoropropene
Refrigerant quantity	150 g
Foam filling	C5H10 / C-Pentane

This product meets all the essential requirements of the EU directives that apply to it.

Changes in text, design and technical specifications are subject to change without notice and are subject to change.

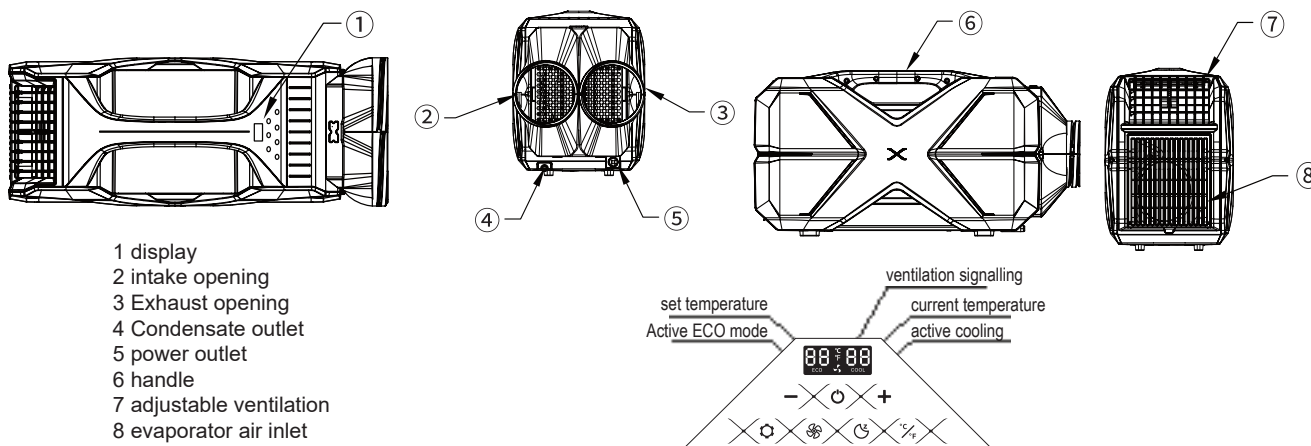

- 1 display
- 2 intake opening
- 3 Exhaust opening
- 4 Condensate outlet
- 5 power outlet
- 6 handle
- 7 adjustable ventilation
- 8 evaporator air inlet

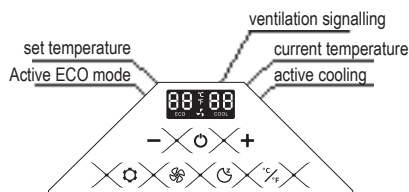

Preparing the equipment for use

- Remove the packaging materials from the device
- Place the equipment in a suitable location
- Place (screw) the air hoses on the circular screws on the back of the unit to draw in and blow out the hot air. When used in a spacious room, there is no need to connect the hoses - however, we always recommend that the hot air is exhausted outside the cooled area.
- Slide the condensate drain hose onto the condensation valve at the rear of the unit. Position the hose so that it does not bend and so that it is positioned freely in the space.
- A small amount of condensed air moisture (water) will flow out of the tubing, place the end of the tubing in a predetermined container. The filling rate of the container depends on the humidity of the air. The collected water will need to be poured out regularly.

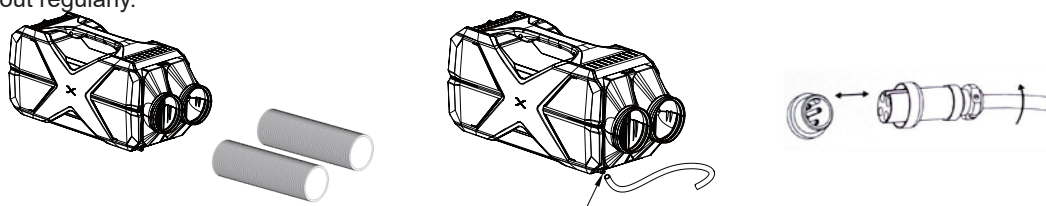

24V power supply

- Connect the red cable of the power cord to the + pole and the black cable to the - pole (ground) of the 24V source voltage.
- **Remark:** When connecting the wiring, it is advisable to fit the red cable with a suitable fuse.
- Plug the other end of the power cord into the socket on the back of the unit and secure with the screw termination.
- The connector is fitted with a tab to prevent the device from being wired in the wrong polarity.

Power supply 230V

- Connect the power adapter to the mains voltage
- Plug the power adapter cable into the socket on the back of the device and secure with the screw termination.
- The connector is fitted with a tab to prevent the wrong polarity from being plugged into the device.

Using the device

- To switch the device on/off, long press the button
- To set the preferred temperature (16 - 30°C / 61 - 86°F) use the buttons **+** a **-**
- Press the button to switch on the ECO mode
- To open the battery protection mode setting, long press (3s), then to set level by short pressing the button
- To set one of the three fan speeds, press the button
- Change units to °C/°F by pressing the button
- Night mode automatically activates ECO mode and the lowest fan speed, activate with the button

Battery protection function

This appliance is equipped with a multi-level battery guard to help protect the battery from over-discharge when the appliance is connected to a 24V power supply.

A long press followed by successive button presses to toggle the level of protection. Confirm the change by waiting approximately 10 seconds, after which your selection will be saved.

The individual modes of low, medium and high protection are designed so that if the voltage of the battery from which the appliance is powered falls below a certain limit, the device will automatically switch off to prevent the battery from being over-discharged.

If the appliance is used in a vehicle, we recommend using the high protection mode. If the appliance is only connected to a 24 V battery that you do not need to start the vehicle, you can use the other battery protection modes.

NOTE! Risk of damage!

When the appliance switches off due to battery monitoring, the battery is no longer fully charged. Avoid repeated starting or using other appliances without longer recharging phases. Make sure that the battery is charged.



low level
battery protection

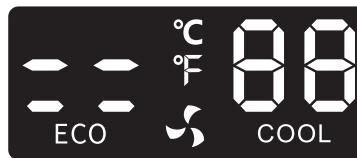

medium level
battery protection

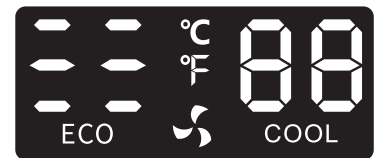

high level
battery protection

Cleaning and maintenance

• **WARNING!**

• Always disconnect the appliance from the mains before cleaning and maintenance.

• **NOTE! Risk of damage**

- Never clean the appliance under running water or in a dishwasher.
- Do not use harsh or hard cleaning agents for cleaning as these may damage the appliance.
- Occasionally clean the surface of the appliance with a damp cloth.
- Use a neutral detergent for heavy dirt build-up.
- Dry with a dry cloth.
- If the appliance is left off for a long period of time, it should be washed and sufficient air circulation around the appliance should be ensured; disinfection should also be carried out.
- Disinfect the air conditioner at least once a year.
- Do not use sprayers as a cleaning aid, water could get into the electronics of the unit and cause rust and damage to the metal components.
- To clean the information display, do not use caustic-based products, cleaning powders, soaps, alkaline cleaners, gasoline, acid or hot water.

Disinfecting the air conditioner

- Use an air conditioning disinfectant cleaner to remove odours or to prevent the formation of mould and bacteria.
- With the cooling running, apply the disinfectant to the air conditioner intake opening/intake hose and leave the unit on for at least 10 minutes.

Safe operation of the equipment

- Even if the unit has been cleaned before leaving the factory, we strongly recommend using a soft cloth dampened in warm water with a little neutral detergent to clean it again. Then wipe it with a dry, soft cloth. (**Notice:** *Electrical components can only be wiped with a dry cloth*)
- **Warning:** Never immerse the appliance in water. Do not turn on the appliance when it is wet.
- The appliance is intended for indoor use only, never expose it to moisture.
- Protect the appliance and cord from heat and moisture.
- A qualified technician must install the power supply on the boat.
- **WARNING:** Do not use the appliance if it is visibly damaged.
- Only a qualified service technician may repair this appliance. Improper repairs can lead to danger.
- If the appliance's power cord is damaged, it must be replaced by the manufacturer, a service center, or similarly qualified person to avoid danger.
- It is recommended to use the appliance on a level surface and at an inclination of less than 30° when switched on.
- When transporting, do not tilt the appliance more than 30°, handle the product with care.
- If the appliance is tilted more than this, always leave it switched off for 24 hours before switching it on.
- Your appliance requires good ventilation, you must ensure that there is free space for air circulation at the back (200 mm) and at the side (100 mm) of the appliance.
- Do not place the appliance near open flames or heat sources (heaters, direct sunlight, gas ovens, etc.) - Risk of overheating!
- Place the unit in a dry and well-ventilated place away from heat sources (such as stoves, hot smoke, etc.) and avoid direct sunlight.
- Always ensure sufficient ventilation so that heat does not build up during operation.
- Do not cover ventilation openings.
- Ensure that the voltage is within the correct range for the cable and connection. The unit's technical data plate shows the exact voltage ranges.
- **WARNING!** Before turning on the unit, make sure the cable and plug are in good working order.
- **NOTE!** Connect the appliance as follows:
 - Use the 24 V cable to the vehicle's power supply wiring.
 - Use a 230 V adapter with cable to a standard 230 V socket.
 - Check that the power supply parameters on the rating plate correspond to those on the mains supply.
- **WARNING!** Disconnect the appliance from the mains before cleaning, maintenance and after use.
- **DANGER!** Do not touch the cables with bare hands. This applies especially when the appliance is powered from 230 V electricity. 230 V mains.
- Do not pull on the cord when disconnecting it from the power outlet.
- If the appliance is connected to a 24 V power supply: Disconnect the refrigerator and other electrical appliances from the battery before connecting the charging device.
- If the appliance is connected to a 24 V power cord: Unplug the appliance or turn it off when you turn off the motor. Failure to do so may discharge the battery.
- **Warning:** Do not allow children to play with the air conditioner (for example, climbing or standing on the appliance). They could damage the refrigerator and seriously injure themselves.
- Electrical equipment is not a toy. Keep and use the equipment out of the reach of children.
- Persons (including children) with limited physical, sensory or mental abilities, or without sufficient experience in operating household appliances, must not operate it without the supervision of a responsible person.

Guidelines for environmental protection

LIQUIDATION:

Electrical appliances should not be disposed of with municipal waste. According to Directive 2002/96/EC on waste electrical and electronic equipment (WEEE/WEEE) and related national legislation, electrical waste must be separated and recycled. Recycling as an alternative to disposal: the owner of the electrical equipment is obliged to take the equipment to a collection centre place or ensure that it is properly recycled. E-waste may be disposed of at a waste collection point operated in accordance with the applicable national directives waste legislation. This does not apply to accessories without electrical components.

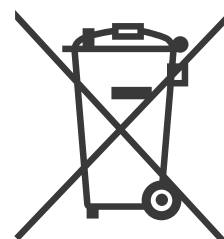

EJS DECLARATION OF CONFORMITY

Compass CZ s.r.o.
Pražská 17, 250 81 Nehvizdy
Czech Republic
ID: 29034663

The importer hereby declares that the product is safe in the use for which it is intended and complies with the essential requirements according to Government Regulation 179/2001 Coll. and the technical documentation. The following harmonized standards have been used for the conformity assessment.

Manufacturer: Foshan Alpicool Electric Appliance Co., Ltd.
No. 13A Xiong Road
Foshan city
China

Name: **07075 - 230/24V portable air conditioner**

Type: CA3000

Description: Portable air conditioner, powered by 24V DC or 230V AC. It is used to cool the temperature.

Legislation used:

- Government Regulation No 17/2003 Coll. / Directive 2006/95/EC.
- Government Regulation No 616/2006 Coll. / Directive 2004/108/EC
- Government Regulation No 481/2012 Coll. / Directive 2011/65/EC

Harmonised standards:

- EN 55014-1:2006+A2:2011
- EN 55014-2:1997+A2:2008,
- EN 61000-3-2:2014
- EN 61000-3-3:2013

Other standards:

- EC EMC directive 2014/30/EU

Conformity assessment was carried out on the basis of foreign technical documentation.

The subject matter of the EC Declaration of Conformity described above is in conformity with the above mentioned government regulations including Government Regulation No. 481/2012 Coll., on the restriction of the use of substances in electrical and electronic equipment.

In Prague 1.12.2020

COMPASS CZ s.r.o.

IČ: 29034663
DIČ: CZ29034663
Tel.: 326 702 532
Fax: 326 702 537

Compass CZ s.r.o.
Pražská 17
250 81 Nehvizdy 

Klimatisierung tragbar 24 / 230V

Anweisungen für den Gebrauch

Das tragbare Klimagerät kann über einen 24-Volt-Kabelbaum für Autos oder Boote oder mit einem Adapterkabel über eine normale 230-Volt-Steckdose betrieben werden.

Alle Bedienelemente, einschließlich des Displays, befinden sich oben an der Vorderseite des Geräts.

Das Klimagerät arbeitet im ECO-Modus, um Strom zu sparen, und im Hi-Modus für eine schnelle Temperaturkühlung. Es ist außerdem mit einem intelligenten Schutzsystem gegen das Entladen der angeschlossenen Batterie ausgestattet und verfügt über ein Display mit Tasten zur bequemen Bedienung.

Das Gehäuse des Geräts ist mit einer Ansaug- und Abluftöffnung ausgestattet, an der Schläuche für die Luftzirkulation angebracht sind.

Der vordere Teil ist mit einem Belüftungssystem mit einstellbarer Strömungsrichtung ausgestattet.

Anschluss des Geräts an die Batterie

- Schließen Sie die 24-V-Leitung an das Stromversorgungskabel an.
- **Achtung!** Wenn Sie nicht wissen, wie man das Gerät an 24 V anschließt, überlassen Sie dies einem qualifizierten Servicetechniker, Techniker, usw.
- **Hinweis!** Wenn das Gerät an 24 V angeschlossen ist. Trennen Sie das Gerät vom Netz oder schalten Sie es aus, wenn Sie den Motor ausschalten. Andernfalls kann die Batterie entladen werden.
- **Achtung! Gefahr der Beschädigung!** Trennen Sie den Kühlschrank und andere Geräte von der Batterie, bevor Sie die Batterie an ein Schnellladegerät anschließen. Eine Überspannung kann die Elektronik des Geräts beschädigen.

Anschluss an das 230-V-Netz

- Schließen Sie das 230 V-Adapterkabel an eine normale 230 V-Steckdose an und verbinden Sie das andere Ende des Adapters mit dem Kühlschrank.
- **VORSICHT!** Fassen Sie die Stecker oder Schalter niemals mit nassen Händen oder auf einer nassen Oberfläche an. Es besteht die Gefahr eines Stromschlags!
- Wenn Sie das Gerät auf einem Boot mit 230-VAC-Stromversorgung verwenden möchten, müssen Sie einen Fehlerstromschutzschalter zwischen dem 230-VAC-Netz und dem Gerät installieren. Bitten Sie einen erfahrenen Techniker um Hilfe.

Modell	07 075 (CA3000)
Spannungsversorgung	24 V = / (Adapter) 230 V ~ 50 Hz
Leistungsaufnahme	250 W
Leistungsaufnahme	10 A
Leistung Kühlung	680 W / 2500 BTU
Abdeckung der Fläche	5 m ²
Betriebs-Temperatur	3 ~ 42°C (37 ~ 107°F)
Geräuschpegel	<55 dB
Schutzklasse el. Ausrüstung	III
Klimaklasse	T, ST, N, SN
Globales Erwärmungspotenzial	GWP (PGO) 4
Kältemittel	R-1234yf CH2FCF3 2,3,3,3-Tetrafluorpropen
Kältemittelmenge	150 g
Schaumstoff-Füllung	C5H10 / C-Pentan

Dieses Produkt erfüllt alle wesentlichen Anforderungen der für es geltenden EU-Richtlinien.

Änderungen im Text, im Design und in den technischen Daten sind ohne Vorankündigung möglich und bleiben vorbehalten.

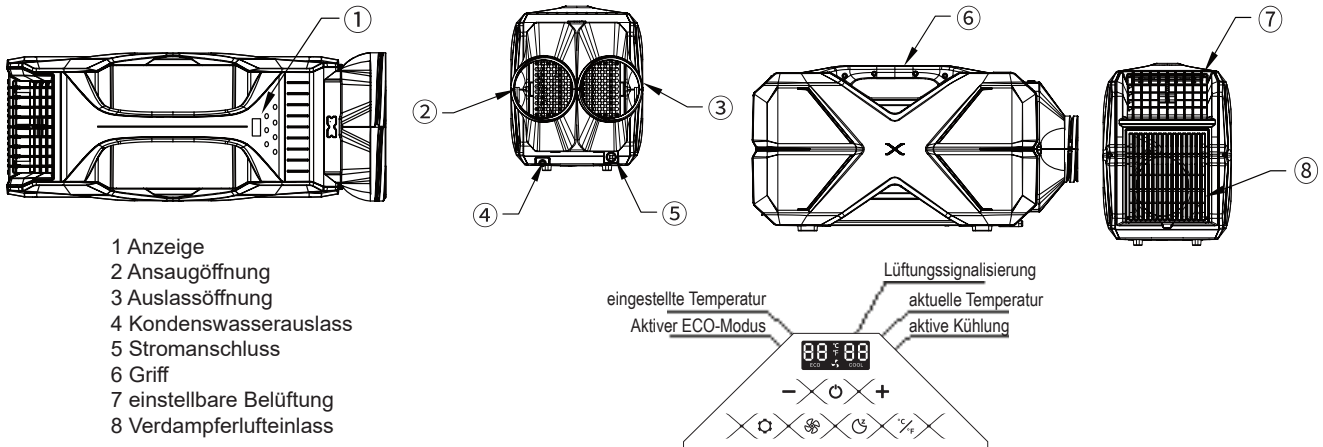

- 1 Anzeige
- 2 Ansaugöffnung
- 3 Auslassöffnung
- 4 Kondenswasserauslass
- 5 Stromanschluss
- 6 Griff
- 7 einstellbare Belüftung
- 8 Verdampferlufteinlass

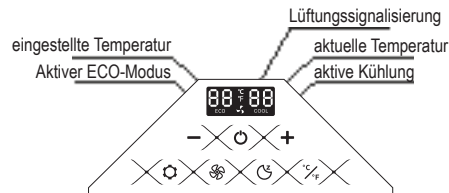

Vorbereiten des Geräts für den Gebrauch

- Entfernen Sie das Verpackungsmaterial vom Gerät
- Stellen Sie das Gerät an einem geeigneten Ort auf
- Bringen Sie die Luftschläuche an den runden Schrauben auf der Rückseite des Geräts an (schrauben), um die heiße Luft anzusaugen und auszublases. Bei Verwendung in einem geräumigen Raum müssen die Schläuche nicht angeschlossen werden - wir empfehlen jedoch immer, die heiße Luft außerhalb des gekühlten Bereichs abzuführen.
- Schieben Sie den Kondensatablassschlauch auf das Kondensatventil auf der Rückseite des Geräts. Positionieren Sie den Schlauch so, dass er nicht geknickt wird und frei im Raum liegt.
- Eine kleine Menge kondensierter Luftfeuchtigkeit (Wasser) wird aus dem Schlauch fließen, das Ende des Schlauchs in einen vorbestimmten Behälter legen. Die Füllrate des Behälters hängt von der Luftfeuchtigkeit ab. Das gesammelte Wasser muss regelmäßig ausgegossen werden.

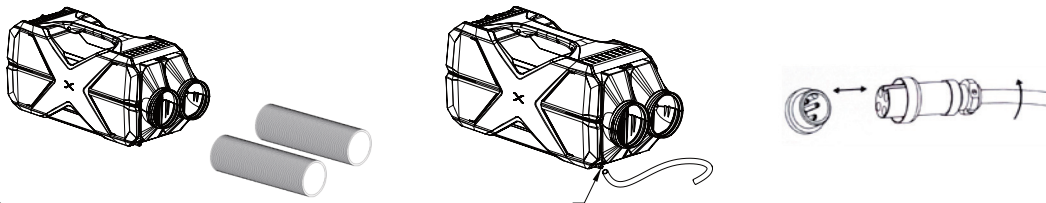

24-Volt-Stromversorgung

- Schließen Sie das rote Kabel des Netzkabels an den Pluspol und das schwarze Kabel an den Minuspol (Erde) der 24-Volt-Spannungsquelle an.
- **Bemerkung:** Beim Anschließen der Kabel ist es ratsam, das rote Kabel mit einer geeigneten Sicherung zu versehen.
- Stecken Sie das andere Ende des Netzkabels in die Buchse auf der Rückseite des Geräts und sichern Sie es mit der Schraubklemme.
- Der Stecker ist mit einer Lasche versehen, um zu verhindern, dass das Gerät mit falscher Polarität verdrahtet wird.

Netzanschluss 230V

- Schließen Sie den Netzadapter an die Netzspannung an.
- Stecken Sie das Kabel des Netzteils in die Buchse auf der Rückseite des Geräts und sichern Sie es mit der Schraubklemme.
- Der Stecker ist mit einer Lasche versehen, um zu verhindern, dass er verpolt eingesteckt wird.

Benutzung des Geräts

- Um das Gerät ein-/auszuschalten, drücken Sie lange auf die Taste
- Zum Einstellen der gewünschten Temperatur (16 - 30°C / 61 - 86°F) verwenden Sie die Tasten **+** a **-**
- Drücken Sie die Taste, um den ECO-Modus einzuschalten
- Um die Einstellung des Batterieschutzmodus zu öffnen, drücken Sie lange (3s), um dann die Stufe durch kurzes Drücken der Taste
- Um eine der drei Gebläsestufen einzustellen, drücken Sie die Taste
- Ändern Sie die Einheiten in °C/°F durch Drücken der Taste
- Der Nachtmodus aktiviert automatisch den ECO-Modus und die niedrigste Gebläsestufe, aktivieren Sie diese mit der Taste

Batterieschutzfunktion

Dieses Gerät ist mit einem mehrstufigen Batterieschutz ausgestattet, um die Batterie vor einer Überentladung zu schützen, wenn das Gerät an eine 24-Volt-Stromversorgung angeschlossen ist.

Durch einen langen Tastendruck, gefolgt von mehreren aufeinanderfolgenden Tastendrücken, wird die Schutzstufe umgeschaltet. Bestätigen Sie die Änderung, indem Sie ca. 10 Sekunden warten, danach wird Ihre Auswahl gespeichert. Die einzelnen Schutzstufen niedrig, mittel und hoch sind so konzipiert, dass sich das Gerät automatisch abschaltet, wenn die Spannung der Batterie, von der das Gerät gespeist wird, unter einen bestimmten Grenzwert fällt, um eine Überentladung der Batterie zu verhindern.

Wenn das Gerät in einem Fahrzeug verwendet wird, empfehlen wir die Verwendung des hohen Schutzmodus. Wenn das Gerät nur an eine 24-V-Batterie angeschlossen ist, die Sie nicht zum Starten des Fahrzeugs benötigen, können Sie die anderen Batterieschutzmodi verwenden.

HINWEIS! Gefahr der Beschädigung!

Wenn sich das Gerät aufgrund der Batterieüberwachung ausschaltet, ist die Batterie nicht mehr vollständig geladen. Vermeiden Sie wiederholtes Starten oder die Verwendung anderer Geräte ohne längere Aufladephasen. Vergewissern Sie sich, dass die Batterie aufgeladen ist.



niedriger Pegel
Batterieschutz

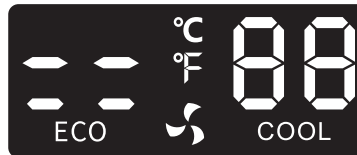

mittel Niveau
Batterieschutz

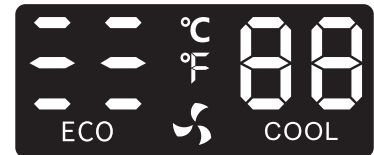

hohe Niveau
Batterieschutz

Reinigung und Wartung

• WARNUNG!

- Trennen Sie das Gerät vor Reinigungs- und Wartungsarbeiten immer vom Stromnetz.
- **HINWEIS!** Gefahr der Beschädigung

- Reinigen Sie das Gerät niemals unter fließendem Wasser oder in der Spülmaschine.
- Verwenden Sie zur Reinigung keine scharfen oder harten Reinigungsmittel, da diese das Gerät beschädigen können.
- Reinigen Sie die Oberfläche des Geräts von Zeit zu Zeit mit einem feuchten Tuch.
- Verwenden Sie bei starker Verschmutzung ein neutrales Reinigungsmittel.
- Trocknen Sie das Gerät mit einem trockenen Tuch ab.
- Wenn das Gerät längere Zeit nicht benutzt wird, sollte es gewaschen werden, und es sollte für eine ausreichende Luftzirkulation um das Gerät herum gesorgt werden; außerdem sollte eine Desinfektion durchgeführt werden.
- Desinfizieren Sie das Klimagerät mindestens einmal im Jahr.
- Verwenden Sie keine Sprühgeräte als Reinigungshilfe, da Wasser in die Elektronik des Geräts eindringen und Rost und Schäden an den Metallteilen verursachen könnte.
- Verwenden Sie zur Reinigung des Informationsdisplays keine ätzenden Produkte, Reinigungspulver, Seifen, alkalische Reiniger, Benzin, Säure oder heißes Wasser.

Desinfizieren der Klimaanlage

- Verwenden Sie einen desinfizierenden Reiniger für die Klimaanlage, um Gerüche zu entfernen oder die Bildung von Schimmel und Bakterien zu verhindern.
- Tragen Sie das Desinfektionsmittel bei laufender Kühlung auf die Ansaugöffnung/den Ansaugschlauch des Klimageräts auf und lassen Sie das Gerät mindestens 10 Minuten lang eingeschaltet.

Sicherer Betrieb des Geräts

- Auch wenn das Gerät vor dem Verlassen des Werks gereinigt wurde, empfehlen wir dringend, es mit einem weichen Tuch, das mit warmem Wasser und etwas neutralem Reinigungsmittel angefeuchtet wurde, zu reinigen. Wischen Sie es anschließend mit einem trockenen, weichen Tuch ab. (**Hinweis** Elektrische Bauteile dürfen nur mit einem trockenen Tuch abgewischt werden)
- **Achtung!** Tauchen Sie das Gerät niemals in Wasser ein. Schalten Sie das Gerät nicht ein, wenn es nass ist.
- Das Gerät ist nur für den Gebrauch in Innenräumen bestimmt, setzen Sie es niemals der Feuchtigkeit aus.
- Schützen Sie das Gerät und das Kabel vor Hitze und Feuchtigkeit.
- Die Installation des Netzteils auf dem Boot muss von einem qualifizierten Techniker vorgenommen werden.
- **WARNUNG!** Verwenden Sie das Gerät nicht, wenn es sichtbar beschädigt ist.
- Dieses Gerät darf nur von einem qualifizierten Servicetechniker repariert werden. Unsachgemäße Reparaturen können zu Gefahren führen.
- Wenn das Netzkabel des Geräts beschädigt ist, muss es durch den Hersteller, ein Servicecenter oder eine ähnlich qualifizierte Person ersetzt werden, um Gefahren zu vermeiden.
- Es wird empfohlen, das Gerät auf einer ebenen Fläche und mit einer Neigung von weniger als 30° im eingeschalteten Zustand zu verwenden.
- Kippen Sie das Gerät beim Transport nicht um mehr als 30° und behandeln Sie es mit Vorsicht.
- Wenn das Gerät stärker gekippt wird, lassen Sie es immer 24 Stunden lang ausgeschaltet, bevor Sie es wieder einschalten.
- Ihr Gerät benötigt eine gute Belüftung. Stellen Sie sicher, dass an der Rückseite (200 mm) und an den Seiten (100 mm) des Geräts ein freier Raum für die Luftzirkulation vorhanden ist.
- Stellen Sie das Gerät nicht in der Nähe von offenen Flammen oder Wärmequellen (Heizungen, direkte Sonneneinstrahlung, Gasöfen usw.) auf - Überhitzungsgefahr!
- Stellen Sie das Gerät an einem trockenen und gut belüfteten Ort auf, fern von Wärmequellen (wie Öfen, heißem Rauch usw.) und vermeiden Sie direkte Sonneneinstrahlung.
- Sorgen Sie stets für ausreichende Belüftung, damit sich während des Betriebs kein Hitzestau bildet.
- Decken Sie die Lüftungsöffnungen nicht ab.
- Vergewissern Sie sich, dass die Spannung im richtigen Bereich für das Kabel und den Anschluss liegt. Die genauen Spannungsbereiche sind auf dem Typenschild des Geräts angegeben.
- **WARNUNG!** Vergewissern Sie sich vor dem Einschalten des Geräts, dass das Kabel und der Stecker in einwandfreiem Zustand sind.
- **HINWEIS!** Schließen Sie das Gerät wie folgt an:
 - Verwenden Sie das 24-V-Kabel für den Anschluss an das Stromnetz des Fahrzeugs.
 - Verwenden Sie einen 230-V-Adapter mit Kabel an eine normale 230-V-Steckdose.
 - Überprüfen Sie, ob die Netzparameter auf dem Typenschild mit denen des Stromnetzes übereinstimmen.
- **WARNUNG!** Trennen Sie das Gerät vor der Reinigung, Wartung und nach dem Gebrauch vom Stromnetz.
- **GEFAHR!** Berühren Sie die Kabel nicht mit bloßen Händen. Dies gilt insbesondere, wenn das Gerät mit 230 V Strom versorgt wird. 230 V-Netz.
- Ziehen Sie nicht am Kabel, wenn Sie es aus der Steckdose ziehen.
- Wenn das Gerät an eine 24-V-Stromversorgung angeschlossen ist: Trennen Sie den Kühlschrankschrank und andere elektrische Geräte von der Batterie, bevor Sie das Ladegerät anschließen.
- Wenn das Gerät an ein 24-V-Netzkabel angeschlossen ist: Ziehen Sie den Netzstecker oder schalten Sie das Gerät aus, wenn Sie den Motor abstellen. Andernfalls kann sich die Batterie entladen.
- **Achtung!** Erlauben Sie Kindern nicht, mit dem Klimagerät zu spielen (z. B. auf das Gerät zu klettern oder darauf zu stehen). Sie könnten das Gerät beschädigen und sich schwer verletzen.
- Elektrische Geräte sind kein Spielzeug. Bewahren Sie das Gerät außerhalb der Reichweite von Kindern auf und benutzen Sie es nicht.
- Personen (einschließlich Kinder) mit eingeschränkten physischen, sensorischen oder geistigen Fähigkeiten oder ohne ausreichende Erfahrung im Umgang mit Haushaltsgeräten dürfen das Gerät nicht ohne Aufsicht durch eine verantwortliche Person bedienen.

Leitlinien für den Umweltschutz

LIQUIDATION:

Elektrogeräte sollten nicht mit dem Hausmüll entsorgt werden.

Gemäß der Richtlinie 2002/96/EG über Elektro- und Elektronik-Altgeräte (WEEE/WEEE) und der entsprechenden nationalen Gesetzgebung muss Elektroschrott getrennt und recycelt werden. Recycling als Alternative zur Entsorgung:

Der Eigentümer des Elektrogeräts ist verpflichtet, das Gerät zu einer Sammelstelle zu bringen zu bringen oder dafür zu sorgen, dass es ordnungsgemäß recycelt wird.

Elektroschrott kann entsorgt werden bei einer Abfallsammelstelle, die in Übereinstimmung mit den geltenden nationalen Richtlinien Abfallgesetzgebung.

Dies gilt nicht für Zubehör ohne elektrische Bauteile.



Klimatyzacja przenośna 24/230 V

Instrukcje użytkowania

Przenośny klimatyzator może być zasilany z wiązki przewodów 24 V samochodu lub łodzi, lub za pomocą kabla adaptera ze standardowego gniazdka 230 V.

Wszystkie elementy sterujące, w tym wyświetlacz, znajdują się na górze, z przodu urządzenia.

Klimatyzator działa w trybie ECO w celu oszczędzania energii elektrycznej oraz w trybie Hi w celu szybkiego schłodzenia.

Wyposażony jest również w inteligentny system ochrony przed rozładowaniem podłączonego akumulatora oraz posiada wyświetlacz z przyciskami do wygodnej obsługi.

Korpus urządzenia jest wyposażony w otwór wlotowy i wylotowy, na którym zamontowane są węże do cyrkulacji powietrza.

Przednia część jest wyposażona w system wentylacji z regulowanym kierunkiem przepływu.

Podłączenie urządzenia do akumulatora

- Podłącz przewody 24 V do kabla zasilającego.
- **Uwaga!** Jeśli nie wiesz, jak podłączyć urządzenie do zasilania 24 V, pozostaw to wykwalifikowanemu serwisantowi, technikowi itp.
- **Uwaga!** Jeśli urządzenie jest podłączone do zasilania 24 V. Odłącz urządzenie lub wyłącz je po wyłączeniu silnika. W przeciwnym razie może dojść do rozładowania akumulatora.
- **Uwaga! Ryzyko uszkodzenia!** Przed podłączeniem akumulatora do urządzenia do szybkiego ładowania należy odłączyć lodówkę i inne urządzenia od akumulatora. Przepięcie może uszkodzić elektronikę urządzenia.

Podłączenie do sieci 230 V

- Podłącz kabel adaptera 230 V do standardowego gniazda 230 V i podłącz drugi koniec adaptera do lodówki.
- **NIEBEZPIECZEŃSTWO!** Nigdy nie dotykaj złączy lub przełączników mokrymi rękami lub stojąc na mokrej powierzchni. Ryzyko porażenia prądem!
- Aby korzystać z urządzenia na łodzi z zasilaniem 230 VAC, należy zainstalować wyłącznik różnicowoprądowy między siecią 230 VAC a urządzeniem. Poproś o pomoc doświadczonego technika.

Model	07 075 (CA3000)
Zasilanie	24 V = / (adapter) 230 V ~ 50 Hz
Moc wejściowa	250 W
Pobór mocy	10 A
Moc chłodzenia	680 W / 2500 BTU
Zasięg obszaru	5 m ²
Temperatura pracy	3 ~ 42°C (37 ~ 107°F)
Poziom hałasu	<55 dB
Klasa ochrony el. Wyposażenie	III
Klasa klimatyczna	T, ST, N, SN
Współczynnik ocieplenia globalnego	GWP (PGO) 4
Czynnik chłodniczy	R-1234yf CH2FCF3 2,3,3,3-tetrafluoropropen
Ilość czynnika chłodniczego	150 g
Wypełnienie pianką	C5H10 / C-Pentan

Ten produkt spełnia wszystkie zasadnicze wymagania dyrektyw UE, które mają do niego zastosowanie.

Zmiany w tekście, projekcie i specyfikacjach technicznych mogą ulec zmianie bez powiadomienia.

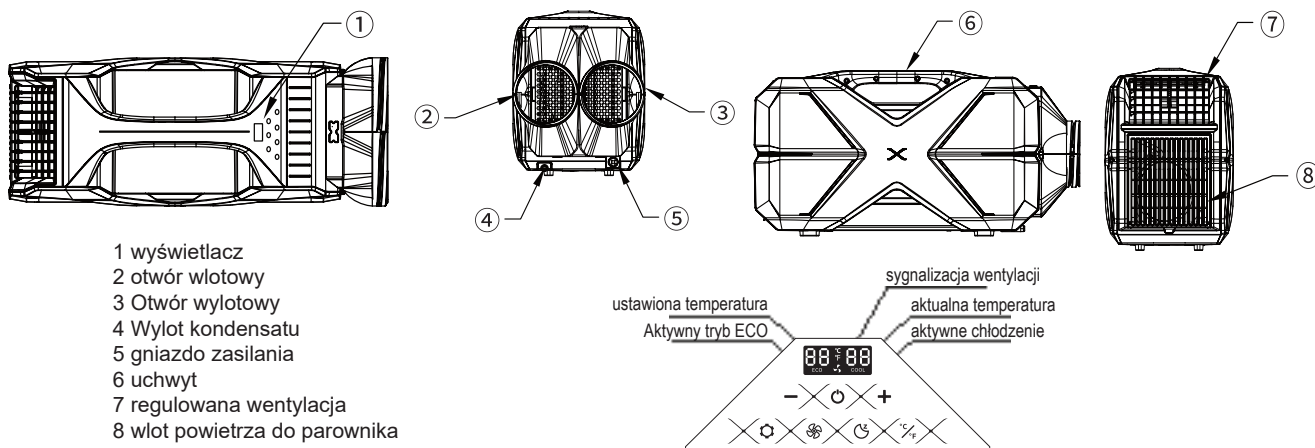

- 1 wyświetlacz
- 2 otwór wlotowy
- 3 Otwór wylotowy
- 4 Wylot kondensatu
- 5 gniazdo zasilania
- 6 uchwyt
- 7 regulowana wentylacja
- 8 wlot powietrza do parownika

Przygotowanie urządzenia do użycia

- Usunąć materiały opakowaniowe z urządzenia
- Umieścić urządzenie w odpowiednim miejscu
- Umieścić (przykręcić) węże powietrza na okrągłych śrubach z tyłu urządzenia, aby zasysać i wydmuchiwać gorące powietrze. W przypadku użytkowania w przestronnym pomieszczeniu nie ma potrzeby podłączania węży - jednak zawsze zalecamy odprowadzanie gorącego powietrza poza chłodzony obszar.
- Nasunąć wąż spustowy kropli na zawór kropli z tyłu urządzenia. Umieścić wąż tak, aby się nie zginał i aby był swobodnie umieszczony w przestrzeni.
- Niewielka ilość skroplonej wilgoci z powietrza (wody) wypłynie z rurki, umieścić koniec rurki w określonym pojemniku. Szybkość napełniania pojemnika zależy od wilgotności powietrza. Zebraną wodę należy regularnie wylewać.

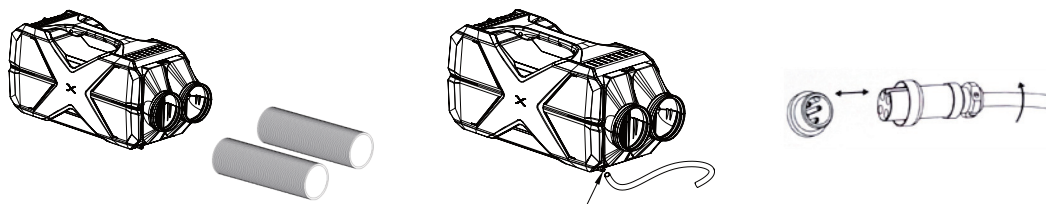

Zasilanie 24 V

- Podłączyć czerwony przewód kabla zasilającego do bieguna +, a czarny przewód do bieguna - (uziemia) źródła napięcia 24 V.
- **Uwaga:** Podczas podłączania przewodów zaleca się wyposażyć czerwony przewód w odpowiedni bezpiecznik.
- Podłączyć drugi koniec przewodu zasilającego do gniazda z tyłu urządzenia i zabezpieczyć za pomocą śruby.
- Złącze jest wyposażone w wypustkę, aby zapobiec podłączeniu urządzenia w niewłaściwej polaryzacji.

Zasilanie 230V

- Podłączyć zasilacz do napięcia sieciowego
- Podłączyć kabel zasilacza do gniazda znajdującego się z tyłu urządzenia i zabezpieczyć go śrubą.
- Złącze jest wyposażone w wypustkę zapobiegającą podłączeniu urządzenia do gniazda o niewłaściwej polaryzacji.

Korzystanie z urządzenia

- Aby włączyć/wyłączyć urządzenie, naciśnij i przytrzymaj przycisk
- Aby ustawić preferowaną temperaturę (16 - 30°C / 61 - 86°F), użyj przycisków **+** a **-**
- Naciśnij przycisk , aby włączyć tryb ECO
- Aby otworzyć ustawienia trybu ochrony baterii, naciśnij długo (3 s), a następnie ustaw naciskając krótko przycisk
- Aby ustawić jedną z trzech prędkości wentylatora, naciśnij przycisk
- Zmiana jednostek na °C/°F poprzez naciśnięcie przycisku
- Tryb nocny automatycznie aktywuje tryb ECO i najniższą prędkość wentylatora, aktywowaną przyciskiem

Funkcja ochrony akumulatora

To urządzenie jest wyposażone w wielopoziomową ochronę baterii, która pomaga chronić baterię przed nadmiernym rozładowaniem, gdy urządzenie jest podłączone do zasilania 24 V.

Długie naciśnięcie, a następnie kolejne naciśnięcia przycisku przełączają poziom ochrony. Zmianę należy potwierdzić odczekując około 10 sekund, po czym wybór zostanie zapisany.

Poszczególne tryby niskiej, średniej i wysokiej ochrony zostały zaprojektowane w taki sposób, że jeśli napięcie akumulatora, z którego zasilane jest urządzenie, spadnie poniżej określonego limitu, urządzenie wyłączy się automatycznie, aby zapobiec nadmiernemu rozładowaniu akumulatora.

Jeśli urządzenie jest używane w pojeździe, zalecamy korzystanie z trybu wysokiej ochrony. Jeśli urządzenie jest podłączone tylko do akumulatora 24 V, który nie jest potrzebny do uruchomienia pojazdu, można użyć innych trybów ochrony akumulatora.

UWAGA! Ryzyko uszkodzenia!

Gdy urządzenie wyłącza się z powodu monitorowania akumulatora, akumulator nie jest już w pełni naładowany. Należy unikać wielokrotnego uruchamiania lub używania innych urządzeń bez dłuższych faz ładowania. Należy upewnić się, że akumulator jest naładowany.



niski poziom
ochrona akumulatora

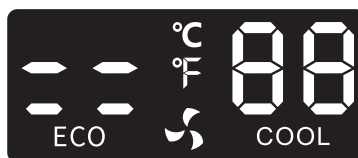

średni poziom
ochrona baterii

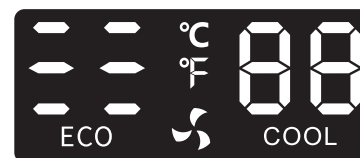

wysoki poziom
ochrona baterii

Czyszczenie i konserwacja

• OSTRZEŻENIE!

- Przed przystąpieniem do czyszczenia i konserwacji należy zawsze odłączyć urządzenie od zasilania.
- **UWAGA!** Ryzyko uszkodzenia
- Nigdy nie czyść urządzenia pod bieżącą wodą ani w zmywarce.
- Nie używaj do czyszczenia ostrych lub twardych środków czyszczących, ponieważ mogą one uszkodzić urządzenie.
- Od czasu do czasu czyść powierzchnię urządzenia wilgotną szmatką.
- W przypadku silnych zabrudzeń należy użyć neutralnego detergentu.
- Wysuszyć suchą szmatką.
- Jeśli urządzenie jest wyłączone przez dłuższy czas, należy je umyć i zapewnić wystarczającą cyrkulację powietrza wokół urządzenia; należy również przeprowadzić dezynfekcję.
- Klimatyzator należy dezynfekować co najmniej raz w roku.
- Do czyszczenia nie należy używać spryskiwaczy, ponieważ woda może dostać się do elektroniki urządzenia i spowodować rdzewienie oraz uszkodzenie metalowych elementów.
- Do czyszczenia wyświetlacza informacyjnego nie należy używać produktów żrących, proszków do czyszczenia, mydeł, alkalicznych środków czyszczących, benzyny, kwasów ani gorącej wody.

Dezynfekcja klimatyzatora

- Użyj środka do dezynfekcji klimatyzacji, aby usunąć nieprzyjemne zapachy lub zapobiec powstawaniu pleśni i bakterii.
- Przy włączonym chłodzeniu nanieś środek dezynfekujący na otwór wlotowy klimatyzatora/wąż wlotowy i pozostawić urządzenie włączone przez co najmniej 10 minut.

Bezpieczna obsługa sprzętu

- Nawet jeśli urządzenie zostało wyczyszczone przed opuszczeniem fabryki, zdecydowanie zalecamy użycie miękkiej szmatki zwilżonej ciepłą wodą z niewielką ilością neutralnego detergentu w celu ponownego wyczyszczenia. Następnie należy przetrzeć urządzenie suchą, miękką szmatką. (**Uwaga** Elementy elektryczne można przecierać wyłącznie suchą szmatką).
- Ostrzeżenie:** Nigdy nie zanurzaj urządzenia w wodzie. Nie włączaj urządzenia, gdy jest mokre.
- Urządzenie jest przeznaczone wyłącznie do użytku w pomieszczeniach, nigdy nie należy narażać go na działanie wilgoci.
- Chronić urządzenie i przewód przed wysoką temperaturą i wilgocią.
- Instalację zasilacza na łodzi musi przeprowadzić wykwalifikowany technik.
- OSTRZEŻENIE:** Nie używaj urządzenia, jeśli jest widocznie uszkodzone.
- Urządzenie może być naprawiane wyłącznie przez wykwalifikowanego technika serwisu. Niewłaściwe naprawy mogą prowadzić do zagrożenia.
- Jeśli przewód zasilający urządzenia jest uszkodzony, musi zostać wymieniony przez producenta, centrum serwisowe lub podobnie wykwalifikowaną osobę w celu uniknięcia niebezpieczeństwa.
- Zaleca się używanie urządzenia na równej powierzchni i pod nachyleniem mniejszym niż 30°, gdy jest włączone.
- Podczas transportu nie należy przechylać urządzenia pod kątem większym niż 30° i należy obchodzić się z nim ostrożnie.
- Jeśli urządzenie zostanie przechylone o więcej niż 30°, należy pozostawić je wyłączone przez 24 godziny przed włączeniem.
- Urządzenie wymaga dobrej wentylacji, należy zapewnić wolną przestrzeń do cyrkulacji powietrza z tyłu (200 mm) i z boku (100 mm) urządzenia.
- Nie należy umieszczać urządzenia w pobliżu otwartego ognia lub źródeł ciepła (grzejniki, bezpośrednio światło słoneczne, kucharki gazowe itp.).
- Urządzenie należy umieścić w suchym i dobrze wentylowanym miejscu, z dala od źródeł ciepła (takich jak piec, gorący dym itp.) i unikać bezpośredniego nasłonecznienia.
- Należy zawsze zapewnić wystarczającą wentylację, aby podczas pracy urządzenia nie gromadziło się ciepło.
- Nie wolno zakrywać otworów wentylacyjnych.
- Należy upewnić się, że napięcie mieści się w zakresie odpowiednim dla kabla i połączenia. Dokładne zakresy napięcia podane są na tabliczce znamionowej urządzenia.
- OSTRZEŻENIE!** Przed włączeniem urządzenia należy upewnić się, że kabel i wtyczka są sprawne.
- UWAGA!** Podłącz urządzenie w następujący sposób:
 - Użyj kabla 24 V do okablowania zasilania pojazdu.
 - Użyj adaptera 230 V z kablem do standardowego gniazda 230 V.
 - Sprawdź, czy parametry zasilania na tabliczce znamionowej odpowiadają parametrom zasilania sieciowego.
- OSTRZEŻENIE!** Przed czyszczeniem, konserwacją i po zakończeniu użytkowania należy odłączyć urządzenie od zasilania.
- NIEBEZPIECZEŃSTWO!** Nie wolno dotykać kabli gołymi rękami. Dotyczy to zwłaszcza sytuacji, gdy urządzenie jest zasilane prądem o napięciu 230 V. Sieć 230 V.
- Nie ciągnąć za przewód podczas odłączania go od gniazda zasilania.
- Jeśli urządzenie jest podłączone do zasilania 24 V: Przed podłączeniem ładowarki należy odłączyć lodówkę i inne urządzenia elektryczne od akumulatora.
- Jeśli urządzenie jest podłączone do przewodu zasilającego 24 V: Odłącz urządzenie lub wyłącz je po wyłączeniu silnika. Niezastosowanie się do tego zalecenia może spowodować rozładowanie akumulatora.
- Ostrzeżenie:** Nie pozwalaj dzieciom bawić się klimatyzatorem (na przykład wspinać się lub stawać na urządzeniu). Mogą one uszkodzić lodówkę i poważnie się zranić.
- Sprzęt elektryczny nie jest zabawką. Urządzenie należy przechowywać i użytkować w miejscu niedostępnym dla dzieci.
- Osoby (w tym dzieci) o ograniczonych zdolnościach fizycznych, sensorycznych lub umysłowych lub bez wystarczającego doświadczenia w obsłudze urządzeń gospodarstwa domowego nie mogą obsługiwać urządzenia bez nadzoru osoby odpowiedzialnej.

Wytyczne dotyczące ochrony środowiska

LIKwidacja:

Urządzenia elektryczne nie powinny być wyrzucane razem z odpadami komunalnymi. Zgodnie z Dyrektywą 2002/96/WE w sprawie zużytego sprzętu elektrycznego i elektronicznego (WEEE/WEEE) i powiązanyymi przepisami krajowymi, odpady elektryczne muszą być segregowane i poddawane recyklingowi. Recykling jako alternatywa dla utylizacji: właściciel sprzętu elektrycznego jest zobowiązany do przekazania sprzętu do punktu zbiórki lub zapewnić jego prawidłowy recykling. E-odpady mogą być utylizowane w punkcie zbiórki odpadów prowadzonym zgodnie z obowiązującymi dyrektywami krajowymi przepisami dotyczącymi odpadów. Nie dotyczy to akcesoriów bez komponentów elektrycznych.

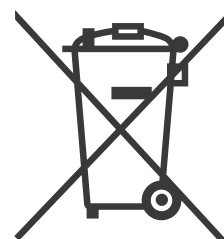

Hordozható légkondicionáló 24 / 230V

Használati utasítás

A hordozható légkondicionáló 24 V-os autó vagy hajó kábeltövegéről, vagy egy adapterkábel segítségével egy szabványos 230 V-os aljzatról is táplálható.

Minden kezelőszerv, beleértve a kijelzőt is, a készülék tetején, elöl található.

A légkondicionáló ECO üzemmódban működik az áram megtakarítása érdekében, illetve Hi üzemmódban a gyors hőmérsékletű hűtéshez.

Intelligens védelmi rendszerrel is fel van szerelve a csatlakoztatott akkumulátor lemerülése ellen, és gombokkal ellátott kijelzővel rendelkezik a kényelmes kezelés érdekében.

A készülék teste be- és kivezető nyílással van ellátva, amelyen tömlők vannak felszerelve a levegő keringtetéséhez.

Az elülső rész állítható áramlási irányú szellőzőrendszerrel van felszerelve.

A készülék csatlakoztatása az akkumulátorhoz

- Csatlakoztassa a 24 V-os vezetékét a tápkábelhez.
- **Megjegyzés!** Ha nem tudja, hogyan kell a készüléket 24 V-ra csatlakoztatni, bízza ezt szakképzett szerviztechnikusra, technikusra stb.
- **Megjegyzés!** Ha a készülék 24 V-ra van csatlakoztatva. Kapcsolja ki a készüléket, vagy kapcsolja ki, amikor a motort kikapcsolja. Ellenkező esetben az akkumulátor lemerülhet.
- **Megjegyzés! Kárveszély!** Mielőtt az akkumulátort gyorstöltő készülékhez csatlakoztatná, válassza le a hűtőszekrényt és más készülékeket az akkumulátorról. A túlfeszültség károsíthatja a készülék elektronikáját.

Csatlakoztatás 230 V-os hálózathoz

- Csatlakoztassa a 230 V-os adapterkábelt egy szabványos 230 V-os konnektorhoz, és csatlakoztassa az adapter másik végét a hűtőszekrényhez.
- **VIGYÁZAT!** Soha ne kezelje a csatlakozókat vagy kapcsolókat nedves kézzel vagy nedves felületen állva. **Áramütés veszélye!**
- Ha a készüléket 230 VAC áramellátással rendelkező hajón szeretné használni, akkor a 230 VAC hálózat és a készülék közé hibaáram-megszakítót kell beszereznie. Kérjen segítséget tapasztalt szakembertől.

Modell	07 075 (CA3000)
Tápegység	24 V = / (adapter) 230 V ~ 50 Hz
Tápfeszültség bemenet	250 W
Tápfeszültség bemenet	10 A
Hűtési teljesítmény	680 W / 2500 BTU
Területi lefedettség	5 m ²
Üzemi hőmérséklet	3 ~ 42°C (37 ~ 107°F)
Zajszint	<55 dB
Védelmi osztály el. Berendezés	III
Éghajlati osztály	T, ST, N, SN
Globális felmelegedési potenciál	GWP (PGO) 4
Hűtőanyag	R-1234yf CH ₂ CF ₃ 2,3,3,3-tetrafluorpropen
Hűtőanyag mennyisége	150 g
Habtöltet	C5H10 / C-pentán

Ez a termék megfelel a rá vonatkozó uniós irányelvek valamennyi alapvető követelményének.

A szövegben, a kialakításban és a műszaki specifikációkban bekövetkező változások előzetes értesítés nélkül változhatnak, és a módosítások fenntartása mellett.

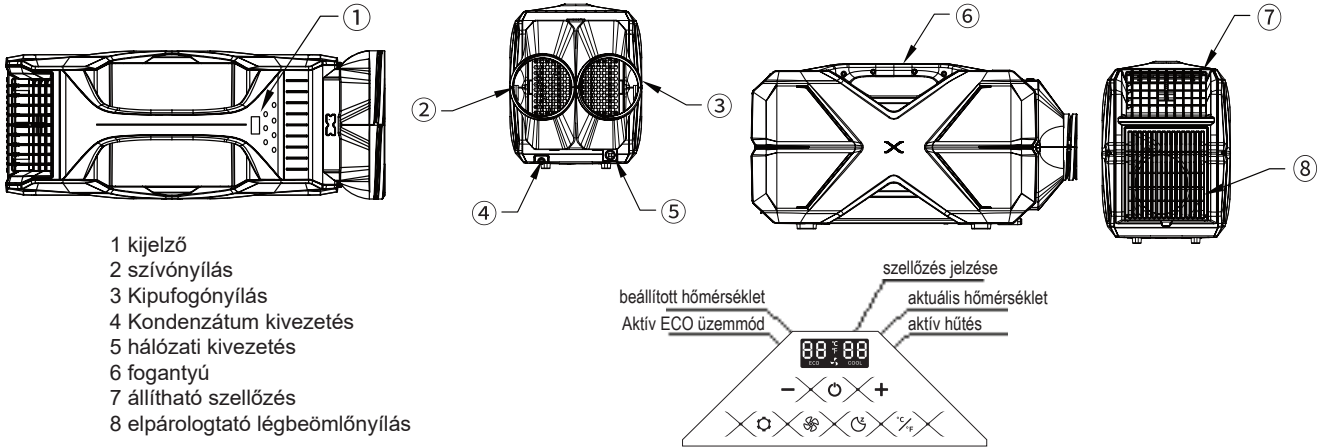

- 1 kijelző
- 2 szívónyílás
- 3 Kipufogónyílás
- 4 Kondenzátum kivezetés
- 5 hálózati kivezetés
- 6 fogantyú
- 7 állítható szellőzés
- 8 elpárologtató légbeömlőnyílás

A berendezés használatra való előkészítése

- Vegye le a csomagolóanyagokat a készülékről
- Helyezze a berendezést megfelelő helyre
- Helyezze (csavarja) a légtömlőket a készülék hátulján lévő kör alakú csavarokra a forró levegő beszívásához és kifújásához. Tágas helyiségben történő használat esetén nincs szükség a tömlők csatlakoztatására - azonban mindig javasoljuk, hogy a forró levegőt a hűtött helyiségen kívülre szívja ki.
- Csúsztassa a kondenzvíz-elvezető tömlőt a készülék hátulján lévő kondenzvízszelepre. A tömlőt úgy helyezze el, hogy ne hajoljon meg, és szabadon helyezkedjen el a térben.
- A csövön kis mennyiségű kondenzált levegőnedvesség (víz) fog kifolyni, helyezze a cső végét egy előre meghatározott tartályba. A tartály töltöttségi szintje a levegő páratartalmától függ. Az összegyűjtött vizet rendszeresen ki kell önteni.

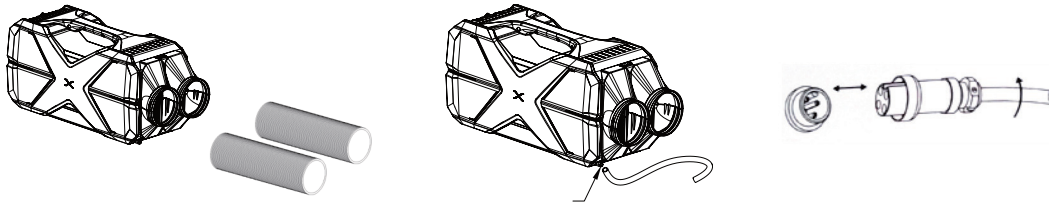

24V-os tápegység

- Csatlakoztassa a tápkábel piros kábelét a 24V-os tápfeszültség + pólusához, a fekete kábelt pedig a - pólushoz (földelés).
- **Megjegyzés:** A vezeték csatlakoztatásakor célszerű a piros kábelt megfelelő biztosítékkal ellátni.
- Csatlakoztassa a tápkábel másik végét a készülék hátoldalán lévő aljzatba, és rögzítse a csavaros lezárással.
- A csatlakozót egy füllel látták el, amely megakadályozza, hogy a készüléket rossz polaritással kössék be.

Tápegység 230V

- Csatlakoztassa a hálózati adaptert a hálózati feszültséghez
- Csatlakoztassa a hálózati adapter kábelét a készülék hátoldalán lévő aljzatba, és rögzítse a csavaros végződéssel.
- A csatlakozót egy füllel látták el, amely megakadályozza, hogy rossz polaritással csatlakoztassák a készülékhez.

A készülék használata

- A készülék be- és kikapcsolásához nyomja meg hosszan a gombot
- A kívánt hőmérséklet (16 - 30°C / 61 - 86°F) beállításához használja a gombokat. **+** a **-**
- Az ECO üzemmód bekapcsolásához nyomja meg a gombot
- Az akkumulátor védelmi üzemmód beállításának megnyitásához nyomja meg hosszan (3s), majd a beállításhoz szint beállításához nyomja meg röviden a gombot
- A három ventilátorsebesség egyikének beállításához nyomja meg a gombot
- A mértékegységek °C/°F-re történő módosítása a gomb megnyomásával
- Az éjszakai üzemmód automatikusan aktiválja az ECO üzemmódot és a legalacsonyabb ventilátorsebességet, aktiválja a gombbal

Akkumulátor védelmi funkció

Ez a készülék többszintű akkumulátorvéddel van felszerelve, amely segít megvédeni az akkumulátort a túlterheléstől, ha a készüléket 24 V-os tápegységhez csatlakoztatják.

Egy hosszan tartó, majd egymást követő gombnyomással átkapcsolható a védelmi szint. A váltást kb. 10 másodperc várakozással erősítse meg, amely után a választás elmentésre kerül.

Az egyes alacsony, közepes és magas védelmi módok úgy vannak kialakítva, hogy ha a készüléket tápláló akkumulátor feszültsége egy bizonyos határérték alá csökken, a készülék automatikusan kikapcsol, hogy megakadályozza az akkumulátor túlterhelését.

Ha a készüléket járműben használják, a magas védelmi módot javasoljuk használni. Ha a készülék csak egy 24 V-os akkumulátorhoz van csatlakoztatva, amelyre nincs szüksége a jármű indításához, akkor használhatja a többi akkumulátorvédelmi üzemmódot.

MEGJEGYZÉS! Kárveszély!

Amikor a készülék az akkumulátor-felügyelet miatt kikapcsol, az akkumulátor már nincs teljesen feltöltve. Kerülje az ismételt indítást vagy más készülékek használatát hosszabb feltöltési fázisok nélkül. Győződjön meg arról, hogy az akkumulátor feltöltve van.



alacsony szint
akkumulátor védelem

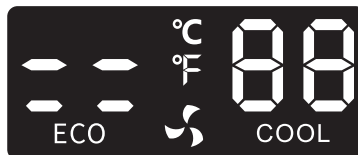

közepes szint
akkumulátor védelem

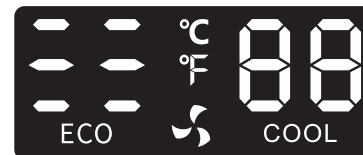

magas szint
akkumulátor védelem

Tisztítás és karbantartás

• FIGYELMEZTETÉS!

- Tisztítás és karbantartás előtt mindig válassza le a készüléket a hálózatról.
- **MEGJEGYZÉS!** Sérülésveszély

- Soha ne tisztítsa a készüléket folyó víz alatt vagy mosogatógépben.
- Ne használjon durva vagy kemény tisztítószeret a tisztításhoz, mert ezek károsíthatják a készüléket.
- Alkalmanként nedves ruhával tisztítsa meg a készülék felületét.
- Erős szennyeződések esetén használjon semleges tisztítószeret.
- Szárítsa meg száraz ruhával.
- Ha a készüléket hosszabb időre kikapcsolva hagyja, akkor le kell mosni, és gondoskodni kell a készülék körüli megfelelő légmozgásról; fertőtlenítést is el kell végezni.
- Legalább évente egyszer fertőtlenítse a légkondicionálót.
- Ne használjon permetező tisztítási segédeszközként, a víz bejuthat a készülék elektronikájába, és rozsdásodást, valamint a fém alkatrészek károsodását okozhatja.
- Az információs kijelző tisztításához ne használjon maró hatású termékeket, tisztítóporokat, szappanokat, lúgos tisztítószeret, benzint, savat vagy forró vizet.

A légkondicionáló készülék fertőtlenítése

- A szagok eltávolításához, illetve a penész és a baktériumok kialakulásának megakadályozásához használjon légkondicionáló fertőtlenítő tisztítószeret.
- Járó hűtés mellett vigye fel a fertőtlenítőszeret a légkondicionáló szívónyílására/szívócsövére, és hagyja bekapcsolva a készüléket legalább 10 percig.

A berendezés biztonságos üzemeltetése

- Még akkor is, ha a készüléket a gyár elhagyása előtt megtisztították, javasoljuk, hogy a készüléket egy kevés semleges tisztítószerrel és meleg vízzel megnedvesített puha ruhával tisztítsa meg újra. Ezután törölje át száraz, puha ruhával. (**Értesítés:** Az elektromos alkatrészek csak száraz ruhával törölhetők le)
- **Figyelmeztetés:** Soha ne merítse a készüléket vízbe. Ne kapcsolja be a készüléket, ha az nedves.
- A készüléket csak beltéri használatra szánták, soha ne tegye ki nedvességnek.
- Védje a készüléket és a vezetékét a hőtől és a nedvességtől.
- Szakképzett szakembernek kell felszerelnie a tápegységet a hajóra.
- **FIGYELMEZTETÉS!** Ne használja a készüléket, ha az láthatóan sérült.
- A készüléket csak szakképzett szerviztechnikus javíthatja. A nem megfelelő javítás veszélyt okozhat.
- Ha a készülék tápkábele megsérült, azt a gyártónak, egy szervizközpontnak vagy hasonlóan képzett személynek kell kicserélnie a veszély elkerülése érdekében.
- Javasoljuk, hogy a készüléket bekapcsoláskor sík felületen és 30°-nál kisebb dőlésszögben használja.
- Szállításkor ne döntse meg a készüléket 30°-nál nagyobb mértékben, kezelje óvatosan a terméket.
- Ha a készüléket ennél jobban megdöntik, mindig hagyja kikapcsolva 24 órán keresztül, mielőtt bekapcsolja.
- A készülék jó szellőzést igényel, gondoskodnia kell arról, hogy a készülék hátulján (200 mm) és oldalán (100 mm) legyen szabad hely a levegő keringéséhez.
- Ne helyezze a készüléket nyílt láng vagy hőforrás (fűtőtestek, közvetlen napfény, gáztűzhely stb.) közelébe - Túlméregedés veszélye!
- A készüléket száraz és jól szellőző helyen, hőforrasoktól (pl. kályhától, forró füsttől stb.) távol helyezze el, és kerülje a közvetlen napfényt.
- Mindig gondoskodjon megfelelő szellőzésről, hogy működés közben ne keletkezzen hő.
- Ne takarja le a szellőzőnyílásokat.
- Győződjön meg arról, hogy a feszültség a kábel és a csatlakozás megfelelő tartományába esik. A készülék műszaki adattábláján szerepelnek a pontos feszültségtartományok.
- **FIGYELMEZTETÉS!** A készülék bekapcsolása előtt győződjön meg arról, hogy a kábel és a csatlakozó megfelelő állapotban van.
- **MEGJEGYZÉS!** Csatlakoztassa a készüléket az alábbiak szerint:
 - Használja a 24 V-os kábelt a jármű tápkábeléhez.
 - Használjon 230 V-os adaptert a kábellel együtt egy szabványos 230 V-os aljzathoz.
 - Ellenőrizze, hogy a teljesítménytáblán feltüntetett tápellátási paraméterek megegyeznek-e a hálózati tápegységen feltüntetett paraméterekkel.
- **FIGYELMEZTETÉS!** Tisztítás, karbantartás előtt és használat után válassza le a készüléket a hálózatról.
- **VIGYÁZAT!** Ne érintse meg a kábeleket pusztán kézzel. Ez különösen akkor érvényes, ha a készülék 230 V-os áramról van táplálva. 230 V-os hálózatról.
- Ne húzza meg a kábelt, amikor kihúzza a konnektorból.
- Ha a készülék 24 V-os hálózatra van csatlakoztatva: A töltőeszköz csatlakoztatása előtt válassza le a hűtőszekrényt és más elektromos készülékeket az akkumulátorról.
- Ha a készülék 24 V-os tápkábelre van csatlakoztatva: Húzza ki a készüléket a hálózatról, vagy kapcsolja ki, amikor kikapcsolja a motort. Ennek elmulasztása az akkumulátor lemerülését okozhatja.
- **Figyelmeztetés:** Ne engedje, hogy a gyermekek a légkondicionálóval játszzanak (például másszanak vagy álljanak a készüléken). Megrongálhatják a hűtőszekrényt, és súlyosan megsérülhetnek.
- Az elektromos berendezés nem játék. Tartsa és használja a készüléket gyermekek számára elérhetetlen helyen.
- Korlátozott fizikai, érzékszervi vagy szellemi képességekkel rendelkező személyek (beleértve a gyermekeket is), illetve a háztartási készülékek kezelésében kellő tapasztalattal nem rendelkező személyek nem kezelhetik a készüléket felelős személy felügyelete nélkül.

Környezetvédelmi iránymutatások

LIQUIDÁCIÓ:

Az elektromos készülékeket nem szabad a kommunális hulladékkal együtt ártalmatlanítani. Az elektromos és elektronikus berendezések hulladékairól szóló 2002/96/EK irányelv szerint (WEEE/WEEE) irányelv és a kapcsolódó nemzeti jogszabályok értelmében az elektromos hulladékok szét kell választani és újra kell hasznosítani. Az újrahasonosítás az ártalmatlanítás alternatívája: az elektromos berendezés tulajdonosa köteles a készüléket egy gyűjtőközpontba vinni, vagy gondoskodik a megfelelő újrahasonosításról. Az elektromos hulladék ártalmatlanítható a vonatkozó nemzeti irányelvekkel összhangban működtetett hulladékgyűjtő ponton hulladékokra vonatkozó jogszabályok. Ez nem vonatkozik az elektromos alkatrészeket nem tartalmazó tartozékokra.



Prenosna klimatska naprava 24 / 230V

Navodila za uporabo

Prenosno klimatsko napravo je mogoče napajati iz 24-voltnega avtomobilskega ali ladijskega kablanskega snopa ali z adapterskim kablom iz standardne 230-voltne vtičnice.

Vsi upravljalni elementi, vključno s prikazovalnikom, so nameščeni na zgornji, sprednji strani enote.

Klimatska naprava deluje v načinu ECO za varčevanje z električno energijo in v načinu Hi za hitro hlajenje.

Opremljena je tudi z inteligentnim sistemom zaščite pred izpraznitvijo priključene baterije in ima zaslon z gumbi za priročno upravljanje.

Ohišje naprave je opremljeno z vstopno in izstopno odprtino, na kateri so nameščene cevi za kroženje zraka.

Sprednji del je opremljen s prezračevalnim sistemom z nastavljivo smerjo pretoka.

Priključitev naprave na baterijo

- Ožičenje 24 V priključite na napajalni kabel.
- **Opomba!** Če ne veste, kako priključiti aparat na 24 V, to prepustite usposobljenemu serviserju, tehniku itd.
- **Opomba!** Če je aparat priključen na 24 V. Ko izklopite motor, aparat odklopite ali ga izklopite. V nasprotnem primeru lahko pride do izpraznitve akumulatorja.
- **Opomba! Nevarnost poškodb!** Preden baterijo priključite na napravo za hitro polnjenje, hladilnik in druge naprave odklopite od baterije. Zaradi prenapetosti se lahko poškoduje elektronika aparata.

Priključitev na omrežje 230 V

- Kabel adapterja 230 V priključite na standardno vtičnico 230 V in drugi konec adapterja priključite na hladilnik.
- **NEVARNOST!** Priključkov ali stikal nikoli ne uporabljajte z mokrimi rokami ali ko stojite na mokri površini. *Nevarnost električnega udara!*
- Če želite aparat uporabljati na plovilu z napajanjem 230 V AC, morate med omrežje 230 V AC in aparat namestiti prekinjevalnik preostalega toka. Za pomoč se obrnite na izkušenega tehnika.

Model	07 075 (CA3000)
Napajanje	24 V = / (adapter) 230 V ~ 50 Hz
Vhodno napajanje	250 W
Vhodna moč	10 A
Moč hlajenja	680 W / 2500 BTU
Pokritost območja	5 m ²
Delovna temperatura	3 ~ 42°C (37 ~ 107°F)
Raven hrupa	<55 dB
Zaščitni razred el. Oprema	III
Podnebni razred	T, ST, N, SN
Potencial globalnega segrevanja	GWP (PGO) 4
Hladilo	R-1234yf CH2FCF3 2,3,3,3-tetrafluoropropen
Količina hladilnega sredstva	150 g
Polnilo iz pene	C5H10 / C-pentan

Ta izdelek izpolnjuje vse bistvene zahteve direktiv EU, ki veljajo zanj.

Besedilo, zasnova in tehnične specifikacije se lahko spremenijo brez predhodnega obvestila in so predmet sprememb.

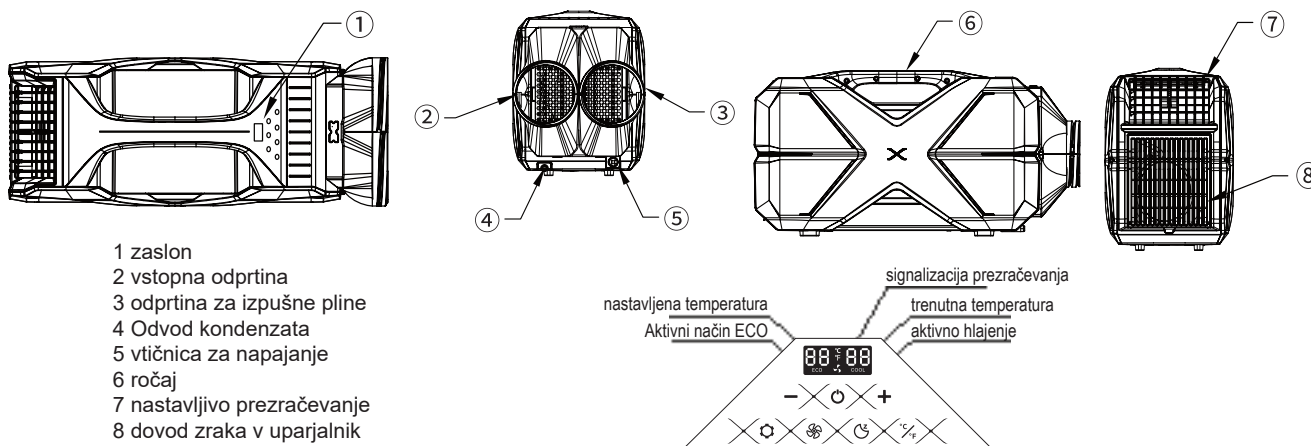

Priprava opreme za uporabo

- Z naprave odstranite embalažo
- Postavite opremo na primerno mesto
- Postavite (privijte) zračne cevi na okrogle vijake na hrbtni strani naprave, da se vsrka in izpiha vroč zrak. Pri uporabi v prostornem prostoru cevi ni treba priključiti - vedno pa priporočamo, da se vroč zrak odvaja zunaj ohlajenega območja.
- Cev za odvajanje kondenzata potisnite na kondenzacijski ventil na zadnji strani enote. Cev namestite tako, da se ne upogiba in da je prosto nameščena v prostoru.
- Iz cevi bo iztekla majhna količina kondenzirane zračne vlage (vode), konec cevi postavite v vnaprej določeno posodo. Stopnja polnjenja posode je odvisna od vlažnosti zraka. Zbrano vodo bo treba redno izliviati.

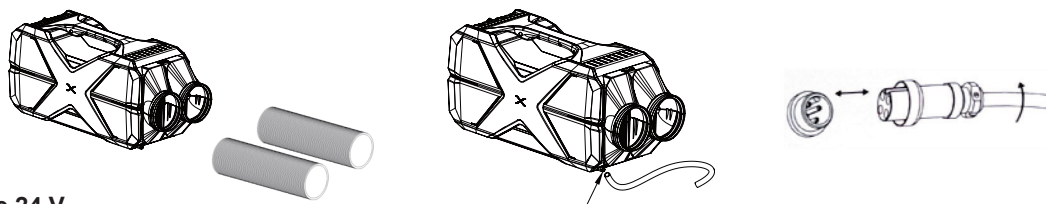

Napajanje 24 V

- Rdeči kabel napajalnega kabla priključite na + pol, črni kabel pa na - pol (ozemljitev) 24V vira napetosti.
- **Opomba:** Pri priključitvi napeljave je priporočljivo, da rdeči kabel opremite z ustrezno varovalko.
- Drugi konec napajalnega kabla vtaknite v vtičnico na zadnji strani enote in ga pritrdite z vijčnim zaključkom.
- Priključek je opremljen z jezičkom, ki preprečuje, da bi napravo ožičili z napačno polariteto.

Napajanje 230 V

- Napajalnik priključite na omrežno napetost
- Kabel napajalnika priključite v vtičnico na zadnji strani naprave in ga pritrdite z vijčnim zaključkom.
- Priključek je opremljen z jezičkom, ki preprečuje, da bi bila naprava priključena z napačno polariteto.

Uporaba naprave

- Za vklop/izklop naprave dolgo pritisnite gumb
- Za nastavev zelene temperature (16-30 °C) uporabite gumb **+** a **-**
- Za vklop načina ECO pritisnite gumb
- Če želite odpreti nastavev načina zaščite baterije, dolgo pritisnite (3 s), nato pa nastavite raven s kratkim pritiskom na gumb
- Za nastavev ene od treh hitrosti ventilatorja pritisnite gumb
- S pritiskom na gumb spremenite enote na °C/°F
- Nočni način samodejno aktivira način ECO in najnižjo hitrost ventilatorja, aktivirajte z gumbom

Funkcija zaščite baterije

Ta aparat je opremljen z večstopenjsko zaščito baterije, ki pomaga zaščititi baterijo pred prekomernim praznjenjem, ko je aparat priključen na 24-voltno napajanje.

Z dolgim pritiskom, ki mu sledijo zaporedni pritiski na gumb, preklopite stopnjo zaščite. Spremembo potrdite tako, da počakate približno 10 sekund, nakar se vaša izbira shrani.

Posamezni načini nizke, srednje in visoke zaščite so zasnovani tako, da se naprava samodejno izklopi, če napetost baterije, iz katere se napaja aparat, pade pod določeno mejo, da se prepreči prekomerno praznjenje baterije.

Če napravo uporabljate v vozilu, priporočamo uporabo načina visoke zaščite. Če je aparat priključen le na 24-voltno baterijo, ki je ne potrebujete za zagon vozila, lahko uporabite druge načine zaščite baterije.

POZOR! Nevarnost poškodb!

Ko se aparat izklopi zaradi nadzora akumulatorja, akumulator ni več popolnoma napolnjen. Izogibajte se večkratnemu zagonu ali uporabi drugih naprav brez daljših faz polnjenja. Prepričajte se, da je akumulator napolnjen.

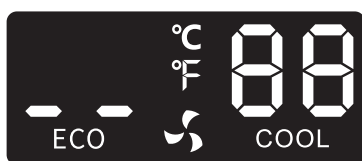

nizka raven
zaščita baterije

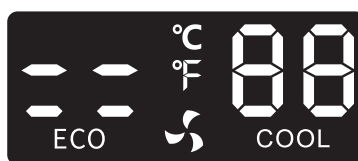

srednja raven
zaščita baterije

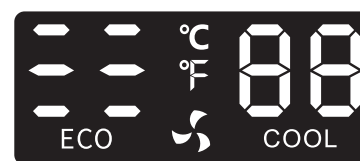

visoko
zaščita baterije

Čiščenje in vzdrževanje

• OPOZORILO!

- Pred čiščenjem in vzdrževanjem napravo vedno izključite iz električnega omrežja.
- **POZOR!** Nevarnost poškodb
- Naprave nikoli ne čistite pod tekočo vodo ali v pomivalnem stroju.
- Za čiščenje ne uporabljajte ostrih ali trdih čistilnih sredstev, saj lahko poškodujejo aparat.
- Občasno očistite površino aparata z vlažno krpo.
- Za močnejšo umazanijo uporabite nevtralno čistilno sredstvo.
- Osušite s suho krpo.
- Če aparat dalj časa ni vklopljen, ga je treba oprati in poskrbeti za zadostno kroženje zraka okoli aparata; opravi je treba tudi dezinfekcijo.
- Klimatsko napravo razkužite vsaj enkrat na leto.
- Kot pripomoček za čiščenje ne uporabljajte razpršilcev, saj lahko voda pride v elektroniko naprave in povzroči rjo ter poškodbe kovinskih sestavnih delov.
- Za čiščenje informacijskega zaslona ne uporabljajte izdelkov na osnovi jedkih snovi, čistilnih praškov, mil, alkalnih čistil, bencina, kisline ali vroče vode.

Razkuževanje klimatske naprave

- Za odstranjevanje vonjav ali preprečevanje nastanka plesni in bakterij uporabite čistilo za razkuževanje klimatske naprave.
- Ob delujočem hlajenju nanesite razkužilo na vstopno odprtino/izstopno cev klimatske naprave in pustite napravo prižgano vsaj 10 minut.

varno delovanje opreme

- Tudi če je bila naprava očiščena, preden je zapustila tovarno, priporočamo, da jo ponovno očistite z mehko krpo, navlaženo v topli vodi z malo nevtralnega detergenta. Nato jo obrišete s suho, mehko krpo. (**Obvestilo:** *Električne komponente lahko obrišete le s suho krpo*)
- **Opozorilo:** Naprave nikoli ne potopite v vodo. Naprave ne vklaplajte, če je mokra.
- Naprava je namenjena samo za uporabo v zaprtih prostorih, nikoli je ne izpostavljajte vlagi.
- Napravo in kabel zaščitite pred vročino in vlago.
- Električno napajanje mora na plovilo namestiti usposobljen tehnik.
- **OPOZORILO:** Naprave ne uporabljajte, če je vidno poškodovana.
- Napravo lahko popravi le usposobljen servisni tehnik. Nepravilna popravila lahko povzročijo nevarnost.
- Če je napajalni kabel aparata poškodovan, ga mora zamenjati proizvajalec, servisni center ali podobno usposobljena oseba, da se izognete nevarnosti.
- Priporočljivo je, da aparat uporabljate na ravni površini in v naklonu, manjšem od 30°, ko je vklopljen.
- Pri prevozu naprave ne nagibajte za več kot 30°, z izdelkom ravnajte previdno.
- Če je aparat nagnjen bolj, ga pred vklopom vedno pustite izklopljenega 24 ur.
- Naprava zahteva dobro prezračevanje, zato morate zagotoviti, da je na zadnji strani (200 mm) in ob strani (100 mm) naprave dovolj prostora za kroženje zraka.
- Naprave ne postavljajte v bližino odprtega ognja ali virov toplote (grelniki, neposredna sončna svetloba, plinske pečiče itd.) - nevarnost pregretja!
- Napravo postavite na suho in dobro prezračevano mesto, stran od virov toplote (kot so peči, vroč dim itd.), in se izogibajte neposredni sončni svetlobi.
- Vedno poskrbite za zadostno prezračevanje, da se med delovanjem ne bo nabirala toplota.
- Ne zakrivajte prezračevalnih odprtin.
- Prepričajte se, da je napetost v ustreznem območju za kabel in priključek. Na ploščici s tehničnimi podatki enote so navedena natančna območja napetosti.
- **OPOZORILO!** Pred vklopom enote se prepričajte, da sta kabel in vtič v dobrem stanju.
- **POZOR!** Napravo priključite na naslednji način:
 - Uporabite 24-voltni kabel na napajalno napeljavo vozila.
 - Uporabite 230-voltni adapter s kablom na standardno 230-voltno vtičnico.
 - Preverite, ali se parametri napajanja na tipski tablici ujemajo s parametri na omrežni napeljavi.
 - **OPOZORILO!** Pred čiščenjem, vzdrževanjem in po uporabi napravo izključite iz električnega omrežja.
 - **NEVARNOST!** Ne dotikajte se kablov z golimi rokami. To velja še posebej, če se aparat napaja iz 230 V električne napetosti. 230 V električno omrežje.
 - Pri izklopu aparata iz električne vtičnice ne potegnite za kabel.
 - Če je aparat priključen na 24-voltno električno omrežje: Pred priključitvijo polnilne naprave hladilnik in druge električne naprave odklopite od akumulatorja.
 - Če je aparat priključen na 24 V napajalni kabel: Če je aparat priključen na 24-voltno električno omrežje, ga ne smete priključiti na električno omrežje: Ko izklopite motor, iztaknite napravo iz električnega omrežja ali jo izklopite. Če tega ne storite, se lahko baterija izprazni.
 - **Opozorilo:** Otrokom ne dovolite, da bi se igrali s klimatsko napravo (na primer plezali ali stali na napravi). Lahko bi poškodovali hladilnik in se resno poškodovali.
 - Električna oprema ni igrača. Opremo hranite in uporabljajte zunaj dosega otrok.
 - Osebe (vključno z otroki) z omejenimi fizičnimi, senzoričnimi ali umskimi sposobnostmi ali brez zadostnih izkušenj pri upravljanju gospodinjskih aparatov je ne smejo upravljati brez nadzora odgovorne osebe.

Smernice za varstvo okolja

LIKVIDACIJA:

Električnih naprav ne smete odlagati skupaj s komunalnimi odpadki. V skladu z Direktivo 2002/96/ES o odpadni električni in elektronski opremi (OEEO/OEEO) in z njo povezano nacionalno zakonodajo je treba električne odpadke je treba ločiti in reciklirati. Recikliranje je alternativa odlaganju: lastnik električne opreme mora opremo odpeljati v zbirni center ali zagotoviti njeno ustrezno recikliranje. E-odpadke je mogoče odstraniti na zbirnem mestu za odpadke, ki deluje v skladu z veljavnimi nacionalnimi direktivami zakonodajo o odpadkih. To ne velja za dodatno opremo brez električnih sestavnih delov.

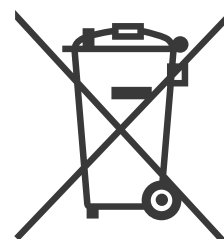

Prijenosni klima uređaj 24 / 230V

Upute za korištenje

Prijenosni klima uređaj može se napajati iz kablenskog snopa automobila ili broda od 24 V ili pomoću adapterskog kabela iz standardne utičnice od 230 V.

Sve kontrole, uključujući zaslon, nalaze se na vrhu, prednjoj strani jedinice.

Klima uređaj radi u ECO načinu rada za uštedu električne energije i Hi načinu rada za brzo hlađenje.

Također je opremljen inteligentnim sustavom zaštite od pražnjenja priključene baterije i opremljen je zaslonom s tipkama za praktično rukovanje.

Tijelo uređaja opremljeno je usisnim i ispušnim otvorom na koji su postavljena crijeva za cirkulaciju zraka.

Prednji dio opremljen je ventilacijskim sustavom s podesivim smjerom strujanja.

Spajanje uređaja na bateriju

- Spojite ožičenje od 24 V na kabel za napajanje.
- **Bilješka!** Ukoliko ne znate kako spojiti aparat na 24 V, prepustite to kvalificiranom serviseru, tehničaru i sl.
- **Bilješka!** Ako je uređaj priključen na 24 V. Isključite uređaj ili ga isključite kada isključite motor. U protivnom bi se baterija mogla isprazniti.
- **Bilješka!** Opasnost od oštećenja! Isključite hladnjak i ostale uređaje iz baterije prije spajanja baterije na uređaj za brzo punjenje. Prenapon može oštetiti elektroniku uređaja.

Priključak na mrežu od 230 V

- Spojite kabel adaptera od 230 V na standardnu utičnicu od 230 V, a drugi kraj adaptera spojite na hladnjak.
- **OPASNOST!** Nikada nemojte rukovati priključcima ili prekidačima mokrim rukama ili dok stojite na mokroj površini. Opasnost od strujnog udara!
- Za korištenje uređaja na brodu s napajanjem od 230 VAC, morate instalirati prekidač zaostale struje između mreže od 230 VAC i uređaja. Zamolite iskusnog tehničara za pomoć.

Model	07 075 (CA3000)
Napajanje	24 V = / (adapter) 230 V ~ 50 Hz
Ulazna snaga	250 W
Ulazna snaga	10 A
Snaga hlađenja	680 W / 2500 BTU
Pokrivenost područja	5 m ²
Radna temperatura	3 ~ 42°C (37 ~ 107°F)
Razina buke	<55 dB
Klasa zaštite el. Oprema	III
Klimatska klasa	T, ST, N, SN
Potencijal globalnog zatopljenja	GWP (PGO) 4
Rashladno sredstvo	R-1234yf CH2FCF3 2,3,3,3-tetrafluoropropene
Količina rashladnog sredstva	150 g
Punjenje od pjene	C5H10 / C-Pentane

Ovaj proizvod ispunjava sve bitne zahtjeve EU direktiva koje se na njega odnose.

Promjene u tekstu, dizajnu i tehničkim specifikacijama podložne su promjenama bez prethodne obavijesti i podložne su promjenama.

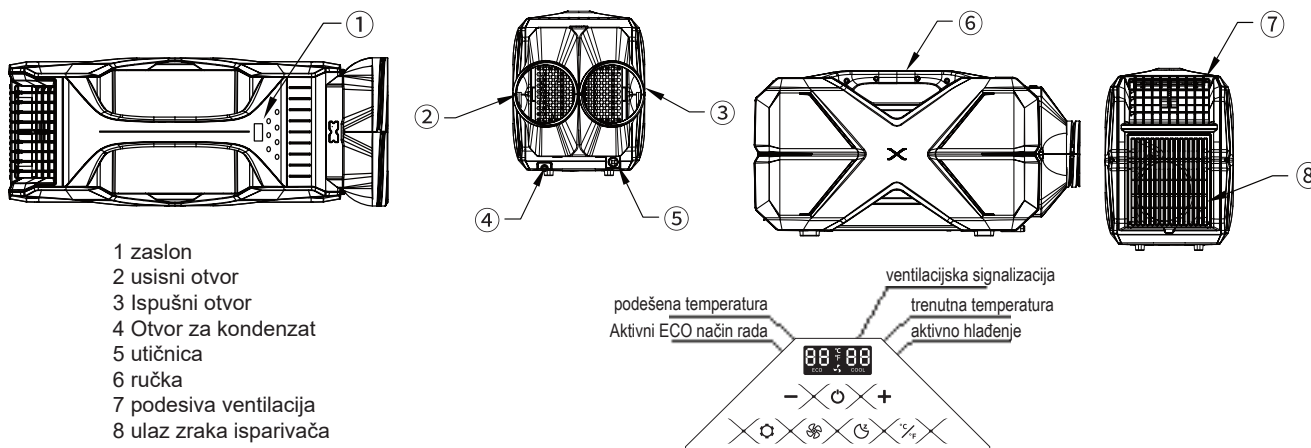

Priprema opreme za upotrebu

- Uklonite ambalažni materijal s uređaja
- Postavite opremu na prikladno mjesto
- Postavite (zavrtnite) crijeva za zrak na kružne vijke na stražnjoj strani jedinice kako biste uvukli i ispuhali vrući zrak. Kada se koristi u prostranoj prostoriji, nema potrebe za spajanjem crijeva - međutim, uvijek preporučujemo da se vrući zrak ispušta izvan rashlađenog prostora.
- Gurnite crijevo za odvod kondenzata na kondenzacijski ventil na stražnjoj strani jedinice. Postavite crijevo tako da se ne savija i da slobodno stoji u prostoru.
- Mala količina kondenzirane zračne vlage (vode) će istjecati iz cijevi, stavite kraj cijevi u unaprijed određeni spremnik. Brzina punjenja spremnika ovisi o vlažnosti zraka. Sakupljenu vodu potrebno je redovito izlijevati.

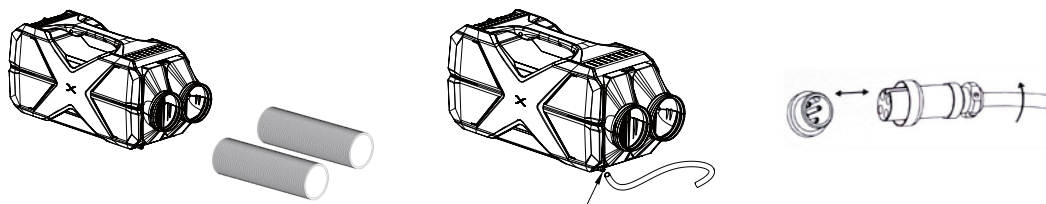

Napajanje 24V

- Spojite crveni kabel kabela za napajanje na + pol, a crni kabel na - pol (uzemljenje) izvora napona od 24 V.
- **Napomena:** Prilikom povezivanja ožičenja, preporučljivo je opremiti crveni kabel s odgovarajućim osiguračem.
- Uključite drugi kraj kabela za napajanje u utičnicu na stražnjoj strani jedinice i pričvrstite završetkom vijka.
- Konektor je opremljen pločicom koja sprječava spajanje uređaja u pogrešnom polaritetu.

Napajanje 230V

- Priključite strujni adapter na mrežni napon
- Utaknite kabel adaptera za napajanje u utičnicu na stražnjoj strani uređaja i pričvrstite završetkom vijka.
- Priključak je opremljen jezičcem koji sprječava uključivanje pogrešnog polariteta u uređaj.

Korištenje uređaja

- Za uključivanje/isključivanje uređaja dugo pritisnite gumb
- Za postavljanje željene temperature (16 - 30°C / 61 - 86°F) koristite gumbe **+** and **-**
- Pritisnite tipku za uključivanje ECO načina rada
- Za otvaranje postavke načina zaštite baterije, dugo pritisnite (3 s), a zatim za postavljanje razinu kratkim pritiskom na tipku
- Za postavljanje jedne od tri brzine ventilatora pritisnite tipku
- Promijenite jedinice u °C/°F pritiskom na gumb
- Noćni način rada automatski aktivira ECO način rada i najnižu brzinu ventilatora, aktivirajte tipkom

Funkcija zaštite baterije

Ovaj uređaj je opremljen višeslojnom zaštitom za bateriju koja pomaže u zaštiti baterije od prekomjernog pražnjenja kada je uređaj spojen na napajanje od 24 V.

Dugi pritisak nakon kojeg slijede uzastopni pritisci gumba za promjenu razine zaštite. Potvrdite promjenu čekajući otprilike 10 sekundi, nakon čega će vaš odabir biti spremljen.

Pojedinačni načini niske, srednje i visoke zaštite dizajnirani su tako da ako napon baterije iz koje se napaja aparat padne ispod određene granice, uređaj će se automatski isključiti kako bi se spriječilo prekomjerno pražnjenje baterije.

Ako se uređaj koristi u vozilu, preporučamo korištenje načina visoke zaštite. Ako je uređaj spojen samo na bateriju od 24 V koja vam nije potrebna za pokretanje vozila, možete koristiti druge načine zaštite baterije.

BILJEŠKA! Opasnost od oštećenja!

Kada se uređaj isključi zbog nadzora baterije, baterija više nije potpuno napunjena. Izbjegavajte ponovno pokretanje ili korištenje drugih uređaja bez dužih faza punjenja. Provjerite je li baterija napunjena.

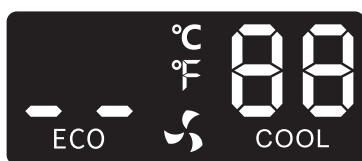

niska razina
zaštita baterije

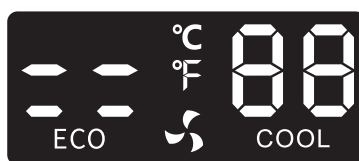

srednja razina
zaštita baterije

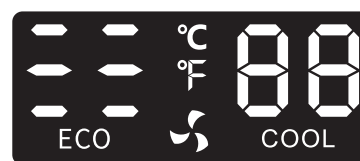

visoka razina
zaštita baterije

Čišćenje i održavanje

• UPOZORENJE!

• Prije čišćenja i održavanja uvijek isključite uređaj iz električne mreže.

• **BILJEŠKA!** Opasnost od oštećenja

- Nikada ne čistite uređaj pod tekućom vodom ili u perilici posuđa.
- Ne koristite oštra ili tvrda sredstva za čišćenje jer mogu oštetiti uređaj.
- Povremeno očistite površinu uređaja vlažnom krpom.
- Koristite neutralni deterdžent za jaku prljavštinu.
- Osušite suhom krpom.
- Ako je uređaj isključen dulje vrijeme, treba ga oprati i osigurati dovoljnu cirkulaciju zraka oko uređaja; potrebno je provesti i dezinfekciju.
- Dezinficirajte klima uređaj barem jednom godišnje.
- Ne koristite raspršivače kao pomoć pri čišćenju, voda bi mogla ući u elektroniku jedinice i uzrokovati hrđu i oštetiti metalne komponente.
- Za čišćenje informacijskog zaslona nemojte koristiti proizvode na bazi kaustika, praškove za čišćenje, sapune, alkalna sredstva za čišćenje, benzin, kiselinu ili vruću vodu.

Dezinfekcija klima uređaja

- Upotrijebite sredstvo za dezinfekciju klima uređaja kako biste uklonili neugodne mirise ili spriječili stvaranje plijesni i bakterija.
- Dok hlađenje radi, nanosite dezinficijens na usisni otvor/usisno crijevo klima uređaja i ostavite jedinicu uključenu najmanje 10 minuta.

Siguran rad opreme

- Čak i ako je jedinica očišćena prije izlaska iz tvornice, toplo preporučamo korištenje meke krpe namočene u toplu vodu s malo neutralnog deterdženta za ponovno čišćenje. Zatim ga obrišite suhom, mekom krpom. (Napomena: Električne komponente mogu se brisati samo suhom krpom)
- Upozorenje: Nikada ne uranjajte uređaj u vodu. Ne uključujte uređaj kada je mokar.
- Aparat je namijenjen samo za unutarnju upotrebu, nikada ga ne izlažite vlazi.
- Zaštitite uređaj i kabel od topline i vlage.
- Kvalificirani tehničar mora instalirati napajanje na plovilo.
- **UPOZORENJE:** Ne koristite uređaj ako je vidljivo oštećen.
- Samo kvalificirani servisni tehničar smije popravljati ovaj uređaj. Nestručni popravci mogu dovesti do opasnosti.
- Ako je kabel za napajanje uređaja oštećen, mora ga zamijeniti proizvođač, servisni centar ili slično kvalificirana osoba kako bi se izbjegla opasnost.
- Preporučljivo je koristiti uređaj na ravnoj površini i pod nagibom manjim od 30° kada je uključen.
- Prilikom transporta nemojte naginjati uređaj više od 30°, pažljivo rukujte proizvodom.
- Ako je uređaj nagnut više od ovoga, uvijek ga ostavite isključen 24 sata prije nego što ga uključite.
- Vaš uređaj zahtijeva dobru ventilaciju, morate osigurati slobodan prostor za cirkulaciju zraka sa stražnje strane (200 mm) i sa strane (100 mm) uređaja.
- Ne postavljajte uređaj blizu otvorenog plamena ili izvora topline (grijalice, izravna sunčeva svjetlost, plinske pećnice, itd.) - Opasnost od pregrijavanja!
- Postavite jedinicu na suho i dobro prozračeno mjesto daleko od izvora topline (kao što su peći, vrući dim itd.) i izbjegavajte izravnu sunčevu svjetlost.
- Uvijek osigurajte dovoljnu ventilaciju kako se tijekom rada ne bi nakupila toplina.
- Nemojte prekrivati ventilacijske otvore.
- Provjerite je li napon unutar odgovarajućeg raspona za kabel i vezu. Pločica s tehničkim podacima jedinice prikazuje točne raspone napona.
- **UPOZORENJE!** Prije nego što uključite jedinicu, provjerite jesu li kabel i utikač u dobrom stanju.
- **BILJEŠKA!** Spojite uređaj na sljedeći način:
 - Koristite kabel od 24 V za ožičenje napajanja vozila.
 - Koristite adapter od 230 V s kabelom na standardnu utičnicu od 230 V.
 - Provjerite odgovaraju li parametri napajanja na pločici s podacima onima na glavnoj mreži.
- **UPOZORENJE!** Isključite uređaj iz električne mreže prije čišćenja, održavanja i nakon uporabe.
- **OPASNOST!** Ne dirajte kabele golim rukama. Ovo se posebno odnosi kada se uređaj napaja iz električne mreže od 230 V. Mreža od 230 V.
- Nemojte povlačiti kabel kada ga odspajate iz utičnice.
- Ako je uređaj spojen na napajanje od 24 V: Prije spajanja uređaja za punjenje isključite hladnjak i druge električne uređaje iz baterije.
- Ako je uređaj spojen na kabel za napajanje od 24 V: Isključite uređaj ili ga isključite kada isključite motor. Ako to ne učinite, baterija se može isprazniti.
- Upozorenje: Ne dopustite djeci da se igraju s klima uređajem (na primjer, da se penju ili stoje na uređaju). Mogli bi oštetiti hladnjak i ozbiljno se ozlijediti.
- Električna oprema nije igračka. Opremu držite i koristite izvan dohvata djece.
- Osobe (uključujući djecu) s ograničenim fizičkim, osjetilnim ili mentalnim sposobnostima, ili bez dovoljno iskustva u rukovanju kućanskim aparatima, ne smiju njime rukovati bez nadzora odgovorne osobe.

Smjernice za zaštitu okoliša

LIKVIDACIJA:

Električni uređaji ne smiju se odlagati s komunalnim otpadom. Prema Direktivi 2002/96/EC o otpadnoj električnoj i elektroničkoj opremi (WEEE/WEEE) i povezano nacionalno zakonodavstvo, električni otpad moraju se odvojiti i reciklirati. Recikliranje kao alternativa odlaganju: vlasnik električne opreme dužan je opremu odnijeti u sabirni centar mjesto ili osigurajte da se ispravno reciklira. E-otpada se može zbrinuti na mjestu za prikupljanje otpada koje radi u skladu s primjenjivim nacionalnim direktivama zakonodavstvo o otpadu. Ovo se ne odnosi na pribor bez električnih komponenti.

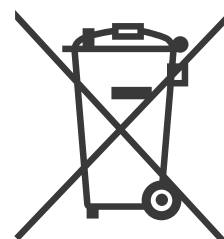

Aer condiționat portabil 24 / 230V

Instrucțiuni de utilizare

Aparatul de aer condiționat portabil poate fi alimentat de la un cablaj de 24V pentru mașină sau barcă, sau cu un cablu adaptor de la o priză standard de 230V.

Toate comenzile, inclusiv afișajul, sunt amplasate în partea superioară, în partea frontală a unității.

Aparatul de aer condiționat funcționează în modul ECO pentru a economisi energie electrică și în modul Hi pentru o răcire rapidă a temperaturii.

De asemenea, este dotat cu un sistem inteligent de protecție împotriva descărcării bateriei conectate și este echipat cu un afișaj cu butoane pentru o operare comodă.

Corpul aparatului este echipat cu o deschidere de admisie și evacuare pe care sunt montate furtunuri pentru circulația aerului.

Partea frontală este echipată cu un sistem de ventilație cu direcție de curgere reglabilă.

Conectarea aparatului la baterie

- Conectați cablajul de 24 V la cablul de alimentare cu energie electrică.
- **Notă!** Dacă nu știți cum să conectați aparatul la 24 V, lăsați acest lucru pe seama unui tehnician de service calificat, tehnician etc.
- **Notă!** În cazul în care aparatul este conectat la 24 V. Deconectați aparatul sau opriți-l atunci când opriți motorul. În caz contrar, bateria poate fi descărcată.
- **Notă! Risc de deteriorare!** Deconectați frigiderul și alte aparate de la baterie înainte de a conecta bateria la un dispozitiv de încărcare rapidă. Supratensiunea poate deteriora componentele electronice ale aparatului.

Conectarea la rețeaua de 230 V

- Conectați cablul adaptor de 230 V la o priză standard de 230 V și conectați celălalt capăt al adaptorului la frigider.
- **PERICOL!** Nu manipulați niciodată conectorii sau întrerupătoarele cu mâinile ude sau când stați pe o suprafață umedă. *Risc de electrocutare!*
- Pentru a utiliza aparatul pe o ambarcațiune cu alimentare de 230 V c.a., trebuie să instalați un întrerupător de curent rezidual între rețeaua de 230 V c.a. și aparat. Cereți asistență unui tehnician experimentat.

Model	07 075 (CA3000)
Sursa de alimentare	24 V = / (adaptor) 230 V ~ 50 Hz
Intrare de putere	250 W
Putere de intrare	10 A
Putere de răcire	680 W / 2500 BTU
Acoperirea zonei	5 m ²
Temperatura de funcționare	3 ~ 42°C (37 ~ 107°F)
Nivelul de zgomot	<55 dB
Clasa de protecție el. Echipament	III
Clasa climatică	T, ST, N, SN
Potențial de încălzire globală	GWP (PGO) 4
Agent frigorific	R-1234yf CH2FCF3 2,3,3,3-tetrafluoropropene
Cantitatea de agent frigorific	150 g
Umplutură de spumă	C5H10 / C-Pentan

Acest produs îndeplinește toate cerințele esențiale ale directivelor UE care i se aplică.

Modificările aduse textului, designului și specificațiilor tehnice pot fi modificate fără notificare prealabilă și sunt supuse modificărilor.

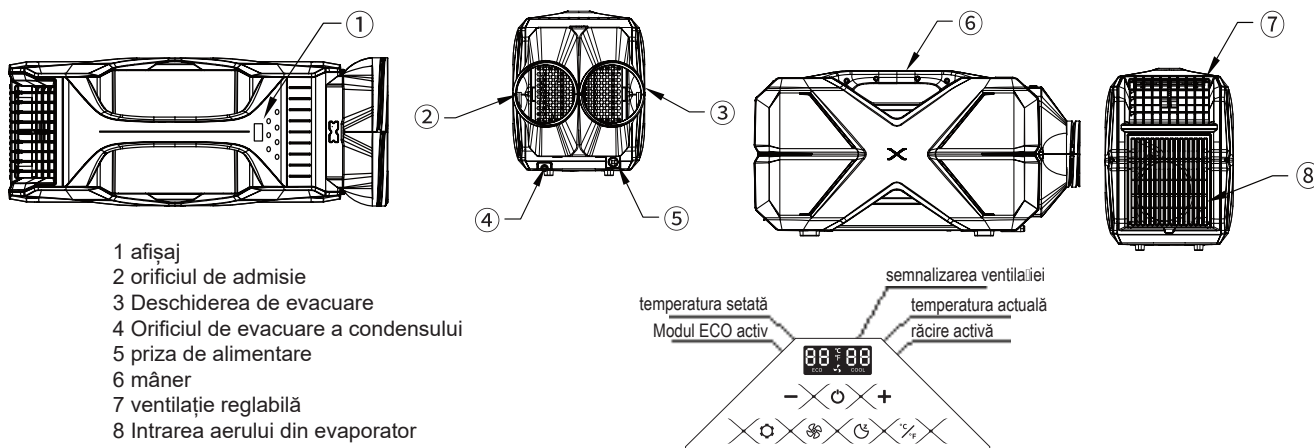

- 1 afișaj
- 2 orificii de admisie
- 3 Deschiderea de evacuare
- 4 Orificiul de evacuare a condensului
- 5 priza de alimentare
- 6 mâner
- 7 ventilație reglabilă
- 8 Intrarea aerului din evaporator

Pregătirea echipamentului pentru utilizare

- Îndepărtați materialele de ambalare de pe dispozitiv
- Așezați echipamentul într-un loc adecvat
- Așezați (înșurubați) furtunurile de aer pe șuruburile circulare de pe partea din spate a aparatului pentru a aspira și sufla aerul cald. Atunci când este utilizat într-o încăpere spațioasă, nu este necesar să conectați furtunurile - cu toate acestea, recomandăm întotdeauna ca aerul cald să fie evacuat în afara zonei răcite.
- Glisați furtunul de scurgere a condensului pe supapa de condensare din partea din spate a unității. Poziționați furtunul astfel încât să nu se îndoaie și să fie poziționat liber în spațiu.
- O cantitate mică de umezeală de aer condensat (apă) va curge din furtun, plasați capătul furtunului într-un recipient prestabilit. Rata de umplere a recipientului depinde de umiditatea aerului. Apa colectată va trebui să fie turnată în mod regulat.

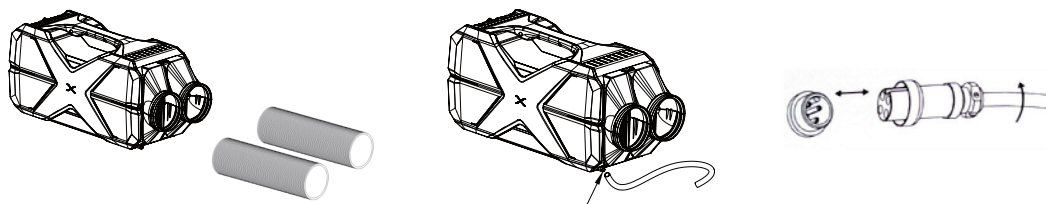

Alimentare de 24 V

- Conectați cablul roșu al cablului de alimentare la polul + și cablul negru la polul - (masă) al sursei de tensiune de 24V.
- **Observație:** La conectarea cablajului, este recomandabil să montați pe cablul roșu o siguranță adecvată.
- Conectați celălalt capăt al cablului de alimentare la priza din spatele unității și fixați-l cu ajutorul terminației cu șurub.
- Conectorul este prevăzut cu o filă pentru a împiedica cablarea aparatului la polaritatea greșită.

Sursă de alimentare 230V

- Conectați adaptorul de alimentare la tensiunea de rețea
- Introduceți cablul adaptorului de alimentare în priza de pe partea din spate a aparatului și fixați-l cu terminația cu șurub.
- Conectorul este prevăzut cu o filă pentru a împiedica conectarea dispozitivului la polaritatea greșită.

Utilizarea dispozitivului

- Pentru a porni/opri dispozitivul, apăsați lung butonul
- Pentru a seta temperatura preferată (16 - 30°C / 61 - 86°F), utilizați butoanele **+** a **-**
- Apăsați butonul pentru a activa modul ECO
- Pentru a deschide setarea modului de protecție a bateriei, apăsați lung (3s), apoi pentru a seta nivelul prin apăsarea scurtă a butonului
- Pentru a seta una dintre cele trei viteze ale ventilatorului, apăsați butonul
- Schimbați unitățile de măsură la °C/°F prin apăsarea butonului
- Modul de noapte activează automat modul ECO și cea mai mică viteză a ventilatorului, activați cu butonul

Funcția de protecție a bateriei

Acest aparat este echipat cu o protecție a bateriei pe mai multe niveluri pentru a ajuta la protejarea bateriei împotriva descărcării excesive atunci când aparatul este conectat la o sursă de alimentare de 24 V.

O apăsare lungă urmată de apăsări succesive ale butonului pentru a comuta nivelul de protecție. Confirmați schimbarea așteptând aproximativ 10 secunde, după care selecția dvs. va fi salvată.

Modurile individuale de protecție scăzută, medie și ridicată sunt concepute astfel încât, dacă tensiunea bateriei de la care este alimentat aparatul scade sub o anumită limită, aparatul se va opri automat pentru a preveni supradescărcarea bateriei.

În cazul în care aparatul este utilizat într-un vehicul, vă recomandăm să utilizați modul de protecție ridicat. Dacă aparatul este conectat doar la o baterie de 24 V de care nu aveți nevoie pentru a porni vehiculul, puteți utiliza celelalte moduri de protecție a bateriei.

NOTĂ! Risc de deteriorare!

Atunci când aparatul se oprește din cauza monitorizării bateriei, aceasta nu mai este complet încărcată. Evitați pornirea repetată sau utilizarea altor aparate fără faze de reîncărcare mai lungi. Asigurați-vă că bateria este încărcată.

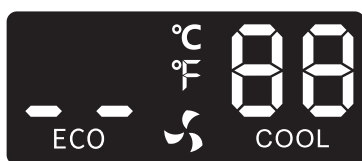

nivel scăzut
protecția bateriei

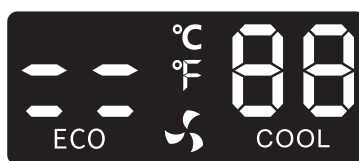

mediu nivel
protecția bateriei

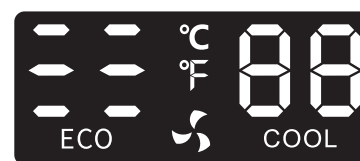

mare nivel
protecția a bateriei

Curățarea și întreținerea

• AVERTISMENT!

- Deconectați întotdeauna aparatul de la rețea înainte de curățare și întreținere.
- **NOTĂ!** Risc de deteriorare

- Nu curățați niciodată aparatul sub apă curentă sau în mașina de spălat vase.
- Nu utilizați agenți de curățare aspri sau duri pentru curățare, deoarece aceștia pot deteriora aparatul.
- Curățați din când în când suprafața aparatului cu o cârpă umedă.
- Utilizați un detergent neutru pentru acumularea de murdărie intensă.
- Uscați cu o cârpă uscată.
- Dacă aparatul este lăsat oprit pentru o perioadă lungă de timp, acesta trebuie spălat și trebuie asigurată o circulație suficientă a aerului în jurul aparatului; de asemenea, trebuie efectuată o dezinfecție.
- Dezinfectați aparatul de aer condiționat cel puțin o dată pe an.
- Nu folosiți pulverizatoare ca mijloc de curățare, apa ar putea pătrunde în componentele electronice ale aparatului și ar putea provoca rugină și deteriorarea componentelor metalice.
- Pentru a curăța afișajul de informații, nu utilizați produse pe bază de substanțe caustice, pulberi de curățare, săpunuri, detergenți alcalini, benzină, acid sau apă fierbinte.

Dezinfectarea aparatului de aer condiționat

- Utilizați un detergent dezinfectant pentru aer condiționat pentru a elimina mirosurile sau pentru a preveni formarea de mușci și bacterii.
- Cu răcirea în funcțiune, aplicați dezinfectantul pe orificiul de admisie/ furtunul de admisie al aparatului de aer condiționat și lăsați aparatul pornit timp de cel puțin 10 minute.

Exploatarea în siguranță a echipamentului

- Chiar dacă unitatea a fost curățată înainte de a părăsi fabrica, vă recomandăm cu tărie să folosiți o cârpă moale umezită în apă caldă cu puțin detergent neutru pentru a o curăța din nou. Apoi ștergeți-o cu o cârpă uscată și moale. (*Aviz: Componentele electrice pot fi șterse numai cu o cârpă uscată*)
- **AVERTISMENT:** Nu scufundați niciodată aparatul în apă. Nu porniți aparatul când este ud.
- Aparatul este destinat exclusiv utilizării în interior, nu-l expuneți niciodată la umiditate.
- Protejați aparatul și cablul de căldură și umiditate.
- Un tehnician calificat trebuie să instaleze sursa de alimentare pe barcă.
- **AVERTISMENT:** Nu utilizați aparatul dacă este vizibil deteriorat.
- Numai un tehnician calificat poate repara acest aparat. Reparațiile necorespunzătoare pot duce la pericol.
- Dacă cablul de alimentare al aparatului este deteriorat, acesta trebuie înlocuit de către producător, un centru de service sau o persoană cu calificare similară pentru a evita pericolul.
- Se recomandă să utilizați aparatul pe o suprafață plană și la o înclinare mai mică de 30° atunci când este pornit.
- La transport, nu înclinați aparatul la mai mult de 30°, manevrați produsul cu grijă.
- Dacă aparatul este înclinat mai mult decât atât, lăsați-l întotdeauna oprit timp de 24 de ore înainte de a-l porni.
- Aparatul dumneavoastră necesită o bună ventilație, trebuie să vă asigurați că există spațiu liber pentru circulația aerului în partea din spate (200 mm) și în lateralul (100 mm) aparatului.
- Nu amplasați aparatul în apropierea flăcărilor deschise sau a surselor de căldură (încălzitoare, lumina directă a soarelui, cuptoare cu gaz etc.) - Risc de supraîncălzire!
- Așezați aparatul într-un loc uscat și bine ventilat, departe de surse de căldură (cum ar fi sobe, fum cald etc.) și evitați lumina directă a soarelui.
- Asigurați întotdeauna o ventilație suficientă pentru a nu se acumula căldură în timpul funcționării.
- Nu acoperiți orificiile de ventilație.
- Asigurați-vă că tensiunea se încadrează în intervalul corect pentru cablu și conexiune. Plăcuța cu date tehnice a unității indică intervalele exacte de tensiune.
- **AVERTISMENT!** Înainte de a porni unitatea, asigurați-vă că cablul și fișa sunt în stare bună de funcționare.
- **NOTĂ!** Conectați aparatul după cum urmează:
 - Folosiți cablul de 24 V la cablajul de alimentare cu energie electrică al vehiculului.
 - Utilizați un adaptor de 230 V cu cablu la o priză standard de 230 V.
 - Verificați dacă parametrii de alimentare cu energie electrică de pe plăcuța de identificare corespund celor de pe rețeaua de alimentare.
- **AVERTISMENT!** Deconectați aparatul de la rețeaua electrică înainte de curățare, întreținere și după utilizare.
- **PERICOL!** Nu atingeți cablurile cu mâinile goale. Acest lucru este valabil mai ales atunci când aparatul este alimentat cu energie electrică de 230 V. Rețea de 230 V.
- Nu trageți de cablu atunci când îl deconectați de la priza de curent.
- Dacă aparatul este conectat la o sursă de alimentare de 24 V: Deconectați frigiderul și alte aparate electrice de la baterie înainte de a conecta dispozitivul de încărcare.
- Dacă aparatul este conectat la un cablu de alimentare de 24 V: Scoateți aparatul din priză sau opriți-l atunci când opriți motorul. În caz contrar, bateria se poate descărca.
- **Avertisment:** Nu permiteți copiilor să se joace cu aparatul de aer condiționat (de exemplu, să se cațere sau să stea în picioare pe aparat). Aceștia ar putea deteriora frigiderul și s-ar putea răni grav.
- Echipamentul electric nu este o jucărie. Păstrați și folosiți echipamentul departe de raza de acțiune a copiilor.
- Persoanele (inclusiv copiii) cu abilități fizice, senzoriale sau mentale limitate sau fără experiență suficientă în operarea aparatelor de uz casnic nu trebuie să îl folosească fără supravegherea unei persoane responsabile.

Orientări pentru protecția mediului

LICHIDARE:

Aparatele electrice nu trebuie eliminate împreună cu deșeurile municipale. În conformitate cu Directiva 2002/96/CE privind deșeurile de echipamente electrice și electronice (DEEE/WEEE) și a legislației naționale aferente, deșeurile electrice trebuie să fie separate și reciclate. Reciclarea ca alternativă la eliminare: proprietarul echipamentului electric este obligat să ducă echipamentul la un centru de colectare de colectare sau să se asigure că acesta este reciclat în mod corespunzător. Deșeurile electrice pot fi eliminate la un punct de colectare a deșeurilor operat în conformitate cu directivele naționale aplicabile legislația privind deșeurile. Acest lucru nu se aplică accesoriilor fără componente electrice.

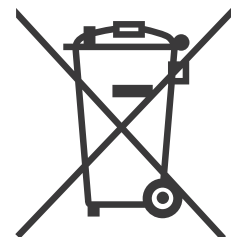

Portatīvais gaisa kondicionieris 24 / 230V

Lietošanas instrukcija

Pārnēsājamo gaisa kondicionieri var darbināt no 24 V automašīnas vai laivas elektroinstalācijas vai ar adaptera kabeli no standarta 230 V rozetes.

Visas vadības ierīces, tostarp displejs, ir izvietotas ierīces augšpusē, priekšpusē.

Gaisa kondicionieris darbojas ECO režīmā, lai taupītu elektroenerģiju, un Hi režīmā ātrai dzesēšanai.

Tas ir aprīkots arī ar inteligentu aizsardzības sistēmu pret pieslēgtā akumulatora izlādi un ir aprīkots ar displeju ar pogām ērtai darbībai.

Ierīces korpuss ir aprīkots ar ieplūdes un izplūdes atveri, uz kuras gaisa cirkulācijai ir piestiprinātas šļūtenes.

Priekšējā daļa ir aprīkota ar ventilācijas sistēmu ar regulējamu plūsmas virzienu.

Ierīces savienojums ar akumulatoru

- Pievienojiet 24 V vadu pie barošanas kabeļa.
- **Piezīme!** Ja nezināt, kā pieslēgt ierīci pie 24 V, atstājiet to kvalificēta servisa speciālista, tehniķa u. tml. kompetencē.
- **Piezīme!** Ja ierīce ir pieslēgta 24 V. Izslēdzot motoru, atvienojiet ierīci vai izslēdziet to. Pretējā gadījumā var izlādēties akumulators.
- **Piezīme! Bojājumu risks!** Pirms akumulatora pieslēgšanas ātrās uzlādes ierīcei atvienojiet ledusskapi un citas ierīces no akumulatora. Pārspriegums var sabojāt ierīces elektroniku.

Savienojums ar 230 V elektrotīklu

- Pievienojiet 230 V adaptera kabeli standarta 230 V rozetei un otru adaptera galu pievienojiet ledusskapim.
- **BRĪDINĀJUMS!** Nekad nelietojiet savienotājus vai slēdžus ar slapjām rokām vai stāvot uz mitras virsmas. *Elektriskās strāvas trieciena risks!*
- Lai izmantotu ierīci laivā ar 230 V maiņstrāvas padevi, starp 230 V maiņstrāvas tīklu un ierīci jāuzstāda strāvas pārtraucējs. Lūdziet palīdzību pieredzējušam tehniķim.

Modelis	07 075 (CA3000)
Barošanas avots	24 V = / (adapteris) 230 V ~ 50 Hz
Ieejas barošanas avots	250 W
Ieejas jauda	10 A
Dzesēšanas jauda	680 W / 2500 BTU
Platības pārklājums	5 m ²
Darba temperatūra	3 ~ 42°C (37 ~ 107°F)
Trokšņa līmenis	<55 dB
Aizsardzības klase el. iekārtas	III
Klimata klase	T, ST, N, SN
Globālās sasilšanas potenciāls	GSP (PGO) 4
Dzesēšanas viela	R-1234yf CH2FCF3 2,3,3,3-tetrafluoropropēns
Dzesētāja daudzums	150 g
Putu pildījums	C5H10 / C-pentāns

Šis izstrādājums atbilst visām ES direktīvu pamatprasībām, kas uz to attiecas.

Teksta, konstrukcijas un tehnisko specifikāciju izmaiņas var tikt veiktas bez iepriekšēja brīdinājuma, un tās var tikt mainītas.

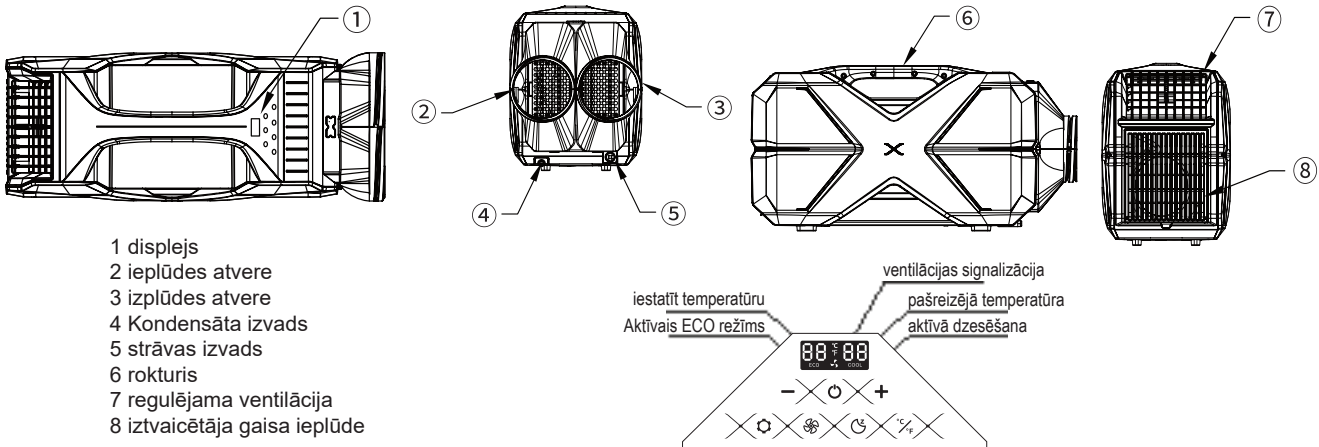

- 1 displejs
- 2 ieplūdes atvere
- 3 izplūdes atvere
- 4 Kondensāta izvads
- 5 strāvas izvads
- 6 rokturis
- 7 regulējama ventilācija
- 8 iztvaicētāja gaisa ieplūde

Iekārtas sagatavošana lietošanai

- Noņemiet no ierīces iepakojuma materiālus
- Novietojiet iekārtu piemērotā vietā
- Uzlieciet (uzskrūvējiet) gaisa šļūtenes uz apaļajām skrūvēm iekārtas aizmugurē, lai iesūktu un izpūstu karsto gaisu. Lietojot telpiskā telpā, šļūtenes nav nepieciešams savienot - tomēr mēs vienmēr iesakām karsto gaisu izvadīt ārpus dzesējamās telpas.
- Uzvelciet kondensāta novadīšanas šļūteni uz kondensācijas vārsta ierīces aizmugurē. Novietojiet šļūteni tā, lai tā nebūtu saliekta un lai tā brīvi atrastos telpā.
- No caurules izplūdis neliels daudzums kondensētā gaisa mitruma (ūdens), ievietojiet caurules galu iepriekš noteiktā traukā. Trauka piepildīšanās ātrums ir atkarīgs no gaisa mitruma. Savāktais ūdens būs regulāri jāizlej ārā.

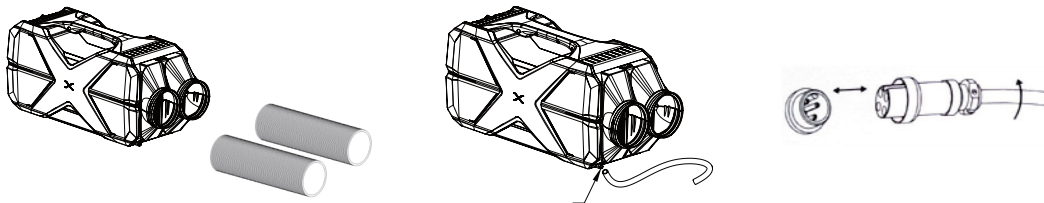

24 V barošanas avots

- Savienojiet strāvas vada sarkano kabeli ar 24 V sprieguma avota + polu un melno kabeli ar - polu (zemi).
- **Piezīme:** Pievienojot vadu, ieteicams sarkano kabeli aprīkot ar piemērotu drošinātāju.
- Otru barošanas kabeļa galu pievienojiet kontaktligzdai ierīces aizmugurē un nostipriniet ar skrūvējamo galu.
- Savienotājs ir aprīkots ar ieliktni, lai nepieļautu, ka ierīce tiek savienota nepareizā polaritātē.

Barošanas avots 230 V

- Pievienojiet strāvas adapteri elektrotīkla spriegumam.
- Pievienojiet strāvas adaptera kabeli kontaktligzdai ierīces aizmugurē un nostipriniet to ar skrūvējamo uzgali.
- Savienotājs ir aprīkots ar ieliktni, lai novērstu nepareizas polaritātes pievienošanu ierīcei.

Ierīces lietošana

- Lai ieslēgtu/izslēgtu ierīci, ilgi nospiediet pogu
- Lai iestatītu vēlamo temperatūru (16 - 30°C / 61 - 86°F), izmantojiet pogas **+** a **-**
- Nospiediet pogu, lai ieslēgtu ECO režīmu
- Lai atvērtu akumulatora aizsardzības režīma iestatījumu, ilgi nospiediet (3 s), pēc tam iestatiet līmeni, Tsi nospiežot pogu
- Lai iestatītu vienu no trim ventilatora ātrumiem, nospiediet pogu
- Nospiežot pogu, mainīt mērvienības uz °C/°F.
- Nakts režīms automātiski aktivizē ECO režīmu un zemāko ventilatora ātrumu, aktivizējiet ar pogu

Akumulatora aizsardzības funkcija

Šī ierīce ir aprīkota ar daudzlīmeņu akumulatora aizsardzību, kas palīdz aizsargāt akumulatoru no pārmērīgas izlādes, ja ierīce ir pieslēgta 24 V barošanas avotam.

Lai pārslēgtu aizsardzības līmeni, ir nepieciešams ilgi nospriest un pēc tam secīgi nospriest pogu, lai pārslēgtu aizsardzības līmeni. Aptuveni 10 sekundes pagaidiet, lai apstiprinātu maiņu, un pēc tam jūsu izvēle tiks saglabāta. Atsevišķi zemas, vidējas un augstas aizsardzības režīmi ir izstrādāti tā, ka, ja akumulatora, no kura tiek darbināta ierīce, spriegums nokrītas zem noteiktas robežas, ierīce automātiski izslēdzas, lai novērstu akumulatora pārmērīgu izlādi. Ja ierīci izmanto transportlīdzeklī, ieteicams izmantot augstas aizsardzības režīmu. Ja ierīce ir pieslēgta tikai 24 V akumulatoram, kas nav nepieciešams transportlīdzekļa iedarbināšanai, varat izmantot citus akumulatora aizsardzības režīmus.

PIEZĪME! Bojājumu risks!

Kad ierīce izslēdzas akumulatora uzraudzības dēļ, akumulators vairs nav pilnībā uzlādēts. Izvairieties no atkārtotas iedarbināšanas vai citu ierīču lietošanas bez ilgākām uzlādes fāzēm. Pārlicinieties, ka akumulators ir uzlādēts.

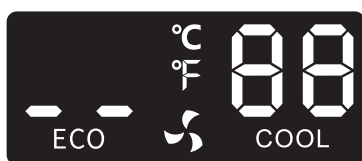

zems līmenis
akumulatora aizsardzība

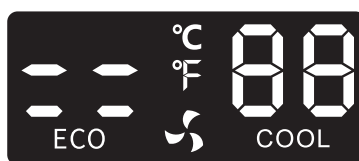

vidēja līmenis
akumulatora aizsardzība

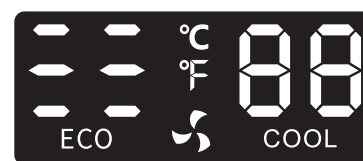

augsta līmeņa
akumulatora aizsardzība

Tīrīšana un apkope

• BRĪDINĀJUMS!

- Pirms tīrīšanas un apkopes vienmēr atvienojiet ierīci no elektrotīkla.
- **PIEZĪME!** Bojājumu risks
- Nekad netīriet ierīci zem tekoša ūdens vai trauku mazgājamajā mašīnā.
- Tīrīšanai neizmantojiet asus vai cietus tīrīšanas līdzekļus, jo tie var sabojāt ierīci.
- Ierīces virsmu laiku pa laikam notīriet ar mitru drānu.
- Lielu netīrumu uzkrāšanās gadījumā izmantojiet neitrālu mazgāšanas līdzekli.
- Izzāvējiet ar sausu drānu.
- Ja ierīce ir ilgstoši atstāta izslēgta, tā jāmazgā un jānodrošina pietiekama gaisa cirkulācija ap ierīci; jāveic arī dezinfekcija.
- Vismaz reizi gadā dezinficējiet gaisa kondicionieri.
- Neizmantojiet smidzinātājus kā tīrīšanas līdzekli, jo ūdens var iekļūt ierīces elektronikā un radīt rūsas un metāla detaļu bojājumus.
- Informācijas displeja tīrīšanai neizmantojiet produktus uz kodīgas bāzes, tīrīšanas pulverus, ziepes, sārmainus tīrīšanas līdzekļus, benzīnu, skābi vai karstu ūdeni.

Gaisa kondicioniera dezinfekcija

- Izmantojiet gaisa kondicioniera dezinfekcijas tīrīšanas līdzekli, lai novērstu smakas vai pelējuma un baktēriju veidošanos.
- Kad darbojas dzesēšana, uzklājiet dezinfekcijas līdzekli uz gaisa kondicioniera ieplūdes atveres/uzņemšanas šļūtenes un atstājiet ierīci ieslēgtu vismaz 10 minūtes.

Iekārtu droša ekspluatācija

- Pat ja ierīce ir notīrīta pirms izvešanas no rūpnīcas, mēs iesakām to vēlreiz notīrīt ar mīkstu drānu, kas samitrināta siltā ūdenī ar nelielu daudzumu neitrāla mazgāšanas līdzekļa. Pēc tam noslaukiet to ar sausu, mīkstu drānu. (**Paziņojums:** *Elektriskos komponentus var noslaucīt tikai ar sausu drānu*).
- **BRĪDINĀJUMS:** Neiegremdējiet ierīci ūdenī. Neieslēdziet ierīci, ja tā ir slapja.
- Ierīce ir paredzēta lietošanai tikai telpās, nekad nepakļaujiet to mitrumam.
- Sargājiet ierīci un vadu no karstuma un mitruma.
- Elektrības padeves ierīce uz laivas jāuzstāda kvalificētam tehnikam.
- **BRĪDINĀJUMS:** Nelietojiet ierīci, ja tā ir redzami bojāta.
- Šo ierīci drīkst remontēt tikai kvalificēts servisa tehniķis. Neatbilstoši veikts remonts var radīt briesmas.
- Ja ierīces strāvas vads ir bojāts, lai izvairītos no briesmām, tas jānomaina ražotājam, servisa centram vai līdzīgi kvalificētai personai.
- Ieslēgtu ierīci ieteicams lietot uz līdzenas virsmas un ar slīpumu, kas mazāks par 30°.
- Pārvadājot ierīci, nenovirziet to vairāk par 30°, rīkojieties ar izstrādājumu uzmanīgi.
- Ja ierīce ir savērta vairāk, pirms ieslēgšanas vienmēr atstājiet to izslēgtu uz 24 stundām.
- Ierīcei nepieciešama laba ventilācija, jānodrošina, lai ierīces aizmugurē (200 mm) un sānos (100 mm) būtu brīva vieta gaisa cirkulācijai.
- Nenovietojiet ierīci atklātas liesmas vai karstuma avotu (sildītāju, tiešu saules staru, gāzes cepeškrāsns utt.) tuvumā - pārkaršanas risks!
- Novietojiet ierīci sausā un labi vēdināmā vietā, prom no karstuma avotiem (piemēram, plītim, karstiem dūmiem u. c.), un izvairieties no tiešiem saules stariem.
- Vienmēr nodrošiniet pietiekamu ventilāciju, lai ierīces darbības laikā neuzkrātos karstums.
- Neaizsedziet ventilācijas atveres.
- Pārliedzinieties, ka spriegums ir atbilstošs kabelim un savienojumam. Ierīces tehnisko datu plāksnītē ir norādīti precīzi sprieguma diapazoni.
- **BRĪDINĀJUMS!** Pirms ierīces ieslēgšanas pārliedzinieties, vai kabelis un kontaktdakša ir darba kārtībā.
- **PIEZĪME!** Pievienojiet ierīci šādi:
 - Izmantojiet 24 V kabeli pie transportlīdzekļa elektroapgādes vadiem.
 - Izmantojiet 230 V adapteri ar kabeli pie standarta 230 V kontaktligzdas.
 - Pārbaudiet, vai barošanas avota parametri uz datu plāksnītes atbilst elektrotīkla parametriem.
 - **BRĪDINĀJUMS!** Pirms tīrīšanas, apkopes un pēc lietošanas atvienojiet ierīci no elektrotīkla.
 - **BRĪDINĀJUMS!** Nepieskarieties kabeļiem ar kailām rokām. Tas jo īpaši attiecas uz gadījumiem, kad ierīce tiek darbināta no 230 V elektrības. 230 V elektrotīkls.
 - Atvienojot ierīci no elektriskās rozetes, nevelciet vadu.
 - Ja ierīce ir pieslēgta 24 V elektrotīklam: Pirms uzlādes ierīces pievienošanas atvienojiet ledusskapi un citas elektroierīces no akumulatora.
 - Ja ierīce ir pieslēgta 24 V strāvas vadam: Izslēdziet ierīci no elektrotīkla vai izslēdziet to, kad izslēdzat motoru. Ja tas netiks izdarīts, akumulators var izlādēties.
 - **Brīdinājums:** Neļaujiet bērniem spēlēties ar gaisa kondicionieri (piemēram, kāpt vai stāvēt uz ierīces). Viņi var sabojāt ledusskapi un nopietni savainoties.
 - Elektriskās iekārtas nav rotaļlietas. Glabājiet un lietojiet iekārtu bērniem nepieejamā vietā.
 - Personas (tostarp bērni) ar ierobežotām fiziskajām, maņu vai garīgajām spējām vai bez pietiekamas pieredzes sadzīves ierīču lietošanā nedrīkst lietot bez atbildīgas personas uzraudzības.

Vides aizsardzības pamatnostādnes

LIKVIDĀCIJA:

Elektroierīces nedrīkst izmest kopā ar sadzīves atkritumiem.

Saskaņā ar Direktīvu 2002/96/EK par elektrisko un elektronisko iekārtu atkritumiem (WEEE/WEEE) un saistītiem valsts tiesību aktiem, elektrisko un elektronisko iekārtu atkritumi nedrīkst būt atkritumi. jāšķiro un jāpārstrādā. Pārstrāde ir alternatīva apglabāšanai: elektroiekārtu īpašniekam ir pienākums nogādāt elektroiekārtas savākšanas centrā. vietā vai nodrošina, ka tā tiek pienācīgi pārstrādāta. E-atkritumus var apglabāt atkritumu savākšanas punktā, kas darbojas saskaņā ar piemērojamām valsts direktīvām tiesību aktiem par atkritumiem.

Tas neattiecas uz piederumiem bez elektriskajām sastāvdaļām.

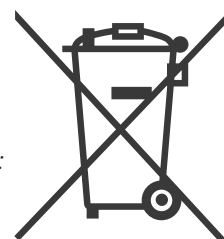

Nešiojamas 24 / 230 V oro kondicionierius

Naudojimo instrukcijos

Nešiojamąjį oro kondicionierių galima maitinti iš 24 V automobilio ar valtys laidų sistemos arba adapterio kabeliu iš standartinio 230 V lizdo.

Visi valdikliai, įskaitant ekraną, yra įrenginio viršuje, priekyje.

Oro kondicionierius veikia ECO režimu, kad būtų taupoma elektros energija, ir Hi režimu, kad būtų galima greitai atvėsinti temperatūrą.

Jame taip pat įrengta išmanioji apsaugos nuo prijungto akumuliatoriaus išsikrovimo sistema, o patogiam valdymui įrengtas ekranas su mygtukais.

Prietaiso korpuse yra įsiurbimo ir išmetimo angos, ant kurių pritvirtintos oro cirkuliacijai skirtos žarnos.

Priekinėje dalyje įrengta vėdinimo sistema su reguliuojama srauto kryptimi.

Prietaiso prijungimas prie akumuliatoriaus

- Prijunkite 24 V laidą prie maitinimo kabelio.
- **Pastaba!** Jei nežinote, kaip prijungti prietaisą prie 24 V įtampos, patikėkite tai kvalifikuotam techninės priežiūros specialistui, technikui ir pan.
- **Pastaba!** Jei prietaisas prijungtas prie 24 V įtampos. Išjungę variklį, atjunkite prietaisą arba jį išjunkite. Priešingu atveju gali išsikrauti akumuliatorius.
- **Pastaba! Žalos pavojus!** Prieš prijungdami akumuliatorių prie greitojo įkrovimo įrenginio, atjunkite šaldytuvą ir kitus prietaisus nuo akumuliatoriaus. Per didelė įtampa gali sugadinti prietaiso elektroniką.

Prijungimas prie 230 V tinklo

- Prijunkite 230 V adapterio laidą prie standartinio 230 V lizdo ir kitą adapterio galą prijunkite prie šaldytuvo.
- **PAVOJUS!** Niekada nemosukite jungtimis ar jungikliais šlapiomis rankomis arba stovėdami ant šlapio paviršiaus. *Kyla elektros smūgio pavojus!*
- Norėdami naudoti prietaisą laive su 230 V kintamosios srovės maitinimo šaltiniu, tarp 230 V kintamosios srovės tinklo ir prietaiso turite įrengti liekamosios srovės pertraukiklį. Kreipkitės pagalbos į patyrusį techniką.

Modelis	07 075 (CA3000)
Maitinimo šaltinis	24 V = / (adapteris) 230 V ~ 50 Hz
Maitinimo įvadas	250 W
Maitinimo įvadas	10 A
Aušinimo galia	680 W / 2500 BTU
Ploto aprėptis	5 m ²
Darbinė temperatūra	3 ~ 42°C (37 ~ 107°F)
Triukšmo lygis	<55 dB
Apsaugos klasė el. įranga	III
Klimato klasė	T, ST, N, SN
Pasaulinio atšilimo potencialas	GWP (PGO) 4
Šaldymo medžiaga	R-1234yf CH2FCF3 2,3,3,3-tetrafluoropropenas
Šaldymo medžiagos kiekis	150 g
Putų užpildas	C5H10 / C-pentanas

Šis gaminytis atitinka visus esminius jam taikomų ES direktyvų reikalavimus.

Tekstas, dizainas ir techninės specifikacijos gali būti keičiami be išankstinio įspėjimo ir gali būti keičiami.

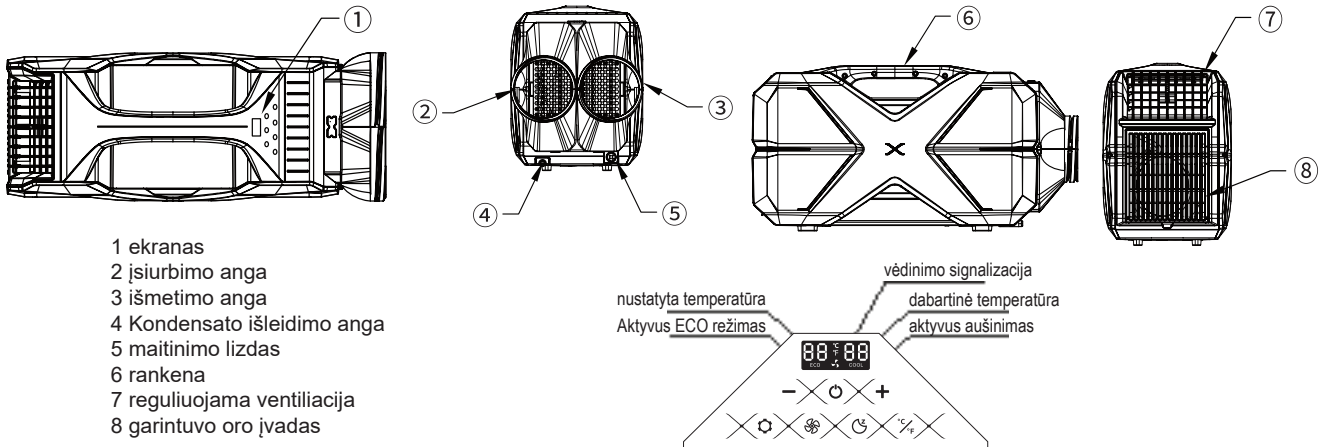

Įrangos paruošimas naudojimui

- Nuimkite nuo prietaiso pakuotės medžiagą
- Pastatykite įrangą tinkamoje vietoje
- Uždėkite (prisukite) oro žarnas ant įrenginio gale esančių apskritų varžtų, kad būtų galima įsiurbti ir išpūsti karštą orą. Naudojant erdvioje patalpoje, žarnų jungti nereikia - tačiau visada rekomenduojame karštą orą išleisti už aušinamos patalpos ribų.
- Kondensato išleidimo žarną užmaukite ant įrenginio gale esančio kondensato vožtuvo. Žarną pastatykite taip, kad ji nesulenktų ir laisvai išsidėstytų erdvėje.
- Iš žarnelės ištėkės nedidelis kiekis kondensuotos oro drėgmės (vandens), žarnelės galą įdėkite į iš anksto numatytą indą. Talpyklos pripildymo greitis priklauso nuo oro drėgnumo. Surinktą vandenį reikės reguliariai išpilti.

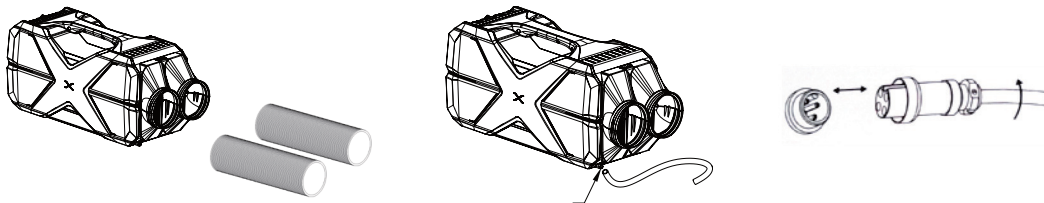

24 V maitinimo šaltinis

- Prijunkite raudonąjį maitinimo laidą prie 24 V įtampos šaltinio + poliaus, o juodąjį - prie - poliaus (įžeminimo).
- **Pastaba:** Jungiant laidus, raudonąjį kabelį patartina aprūpinti tinkamu saugikliu.
- Kitą maitinimo laidą galą įkiškite į įrenginio galinėje dalyje esantį lizdą ir pritvirtinkite varžtiniu antgaliu.
- Jungtis turi skirtuką, kad prietaiso laidai nebūtų prijungti netinkamu poliariskumu.

Maitinimo šaltinis 230 V

- Prijunkite maitinimo adapterį prie elektros tinklo įtampos
- Maitinimo adapterio laidą įkiškite į prietaiso galinėje dalyje esantį lizdą ir užfiksuokite sraiginiu antgaliu.
- Jungtis turi skirtuką, kad į prietaisą nebūtų įjungtas netinkamo poliariskumo laidas.

Įrenginio naudojimas

- Norėdami įjungti ir išjungti prietaisą, ilgai spauskite mygtuką
- Norėdami nustatyti pageidaujamą temperatūrą (16-30 °C / 61-86 °F), naudokite mygtukus **+** a **-**
- Norėdami įjungti ECO režimą, paspauskite mygtuką
- Norėdami atidaryti akumuliatoriaus apsaugos režimo nustatymą, ilgai paspauskite (3 sek.), tada nustatykite lygį trumpai paspausdami mygtuką
- Norėdami nustatyti vieną iš trijų ventiliatoriaus greičių, paspauskite mygtuką
- Paspausdami mygtuką pakeiskite matavimo vienetus į °C/°F
- Naktinis režimas automatiškai įjungia ECO režimą ir mažiausią ventiliatoriaus greitį, įjunkite mygtuku

Akumuliatoriaus apsaugos funkcija

Šiame prietaise įrengta daugiapakopė akumuliatoriaus apsauga, kuri padeda apsaugoti akumuliatorių nuo per didelės iškvros, kai prietaisas prijungtas prie 24 V maitinimo šaltinio.

Ilgai paspaudus, o po to iš eilės paspaudus mygtuką, perjungiamas apsaugos lygis. Pakeitimą patvirtinkite palaukdami maždaug 10 sekundžių, po to pasirinkimas bus išsaugotas.

Atskiri žemo, vidutinio ir aukšto apsaugos režimai sukurti taip, kad jei akumuliatoriaus, iš kurio maitinamas prietaisas, įtampa nukrenta žemiau tam tikros ribos, prietaisas automatiškai išsijungia, kad apsaugotų akumuliatorių nuo per didelės iškvros.

Jei prietaisas naudojamas automobilyje, rekomenduojame naudoti didelės apsaugos režimą. Jei prietaisas prijungtas tik prie 24 V akumuliatoriaus, kurio nereikia transporto priemonei užvesti, galite naudoti kitus akumuliatoriaus apsaugos režimus.

DĖMESIO! Žalos pavojus!

Kai prietaisas išsijungia dėl akumuliatoriaus stebėjimo, akumuliatorius nebėra visiškai įkrautas. Venkite pakartotinio užvedimo arba kitų prietaisų naudojimo be ilgesnių įkrovimo fazių. Įsitinkinkite, kad akumuliatorius yra įkrautas.

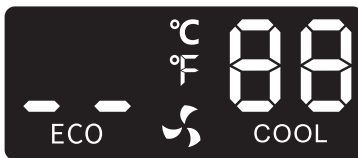

žemas lygis
akumuliatoriaus apsauga

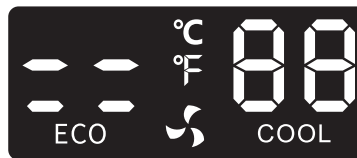

vidutinio dydžio lygis
akumuliatoriaus apsauga

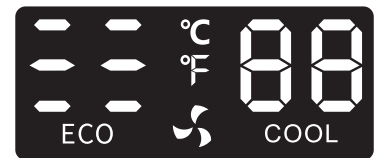

didelis
akumuliatoriaus apsauga

Valymas ir priežiūra

• ĮSPĖJIMAS!

- Prieš valymą ir techninę priežiūrą visada atjunkite prietaisą nuo elektros tinklo.
- **DĖMESIO!** Rizika sugadinti

- Niekada nevalykite prietaiso po tekančiu vandeniu arba indaplovėje.
- Valymui nenaudokite aštrių ar kietų valymo priemonių, nes jos gali sugadinti prietaisą.
- Retkarčiais prietaiso paviršių valykite drėgna šluoste.
- Jei susikaupė daug nešvarumų, naudokite neutralią plovimo priemonę.
- Nusausinkite sausa šluoste.
- Jei prietaisas ilgiam laikui paliekamas išjungtas, jį reikia išplauti ir užtikrinti pakankamą oro cirkuliaciją aplink prietaisą; taip pat reikia atlikti dezinfekciją.
- Oro kondicionierių dezinfekuokite bent kartą per metus.
- Nenaudokite purkštuvų kaip valymo priemonės, nes vanduo gali patekti į įrenginio elektroniką ir sukelti rūdžių bei pažeisti metalinius komponentus.
- Informaciniam ekranui valyti nenaudokite ėsdinimo priemonių, valymo miltelių, muilo, šarminių valiklių, benzino, rūgšties ar karšto vandens.

Oro kondicionieriaus dezinfekavimas

- Naudokite oro kondicionierių dezinfekuojantį valiklį, kad pašalintumėte nemalonius kvapus arba užkirstumėte kelią pelėsių ir bakterijų susidarymui.
- Veikiant aušinimui, dezinfekavimo priemone patepkite oro kondicionieriaus įsiurbimo angą / įsiurbimo žarną ir palikite įrenginį įjungtą bent 10 minučių.

Saugus įrangos naudojimas

- Net jei įrenginys buvo išvalytas prieš išvežant jį iš gamyklos, primygtinai rekomenduojame dar kartą jį valyti minkštu skudurėliu, sudrėkintu šiltame vandenyje su trupučiu neutralaus ploviklio. Tada nuvalykite jį sausu, minkštu audiniu. (**Pranešimas:** *Elektrinius komponentus galima valyti tik sausa šluoste*)
- **Įspėjimas:** Niekada nemerkite prietaiso į vandenį. Neįjunkite prietaiso, kai jis yra šlapias.
- Prietaisas skirtas naudoti tik patalpose, niekada nelaikykite jo drėgmėje.
- Saugokite prietaisą ir laidą nuo karščio ir drėgmės.
- Maitinimo šaltinį laive turi įrengti kvalifikuotas specialistas.
- **ĮSPĖJIMAS:** Nenaudokite prietaiso, jei jis yra akivaizdžiai pažeistas.
- Šį prietaisą gali taisyti tik kvalifikuotas techninės priežiūros specialistas. Netinkamas remontas gali sukelti pavojų.
- Jei prietaiso maitinimo laidas pažeistas, siekiant išvengti pavojaus, jį turi pakeisti gamintojas, aptarnavimo centras arba panašiai kvalifikuotas asmuo.
- Įjungtą prietaisą rekomenduojama naudoti ant lygaus paviršiaus ir mažesniu nei 30° kampu.
- Gabendami prietaisą, nepasvirkite jo daugiau kaip 30° kampu, su gaminiu elkitės atsargiai.
- Jei prietaisas pakreipiamas daugiau, prieš įjungdami visada palikite jį išjungtą 24 valandoms.
- Jūsų prietaisui reikalinga gera ventiliacija, turite užtikrinti, kad prietaiso gale (200 mm) ir šone (100 mm) būtų laisvos vietos oro cirkuliacijai.
- Nestatykite prietaiso šalia atviros liepsnos ar šilumos šaltinių (šildytuvų, tiesioginių saulės spindulių, dujinių orkaitių ir pan.) - perkaitimo pavojus!
- Prietaisą statykite sausoje ir gerai vėdinamoje vietoje, atokiau nuo šilumos šaltinių (pvz., viryklių, karštų dūmų ir pan.) ir venkite tiesioginių saulės spindulių.
- Visada užtikrinkite pakankamą ventiliaciją, kad eksploatuojant įrenginį nesikaupytų šiluma.
- Neuždenkite ventiliacijos angų.
- Užtikrinkite, kad įtampa atitiktų tinkamą kabelio ir jungties diapazoną. Įrenginio techninių duomenų plokštelėje nurodyti tikslūs įtampos diapazonai.
- **ĮSPĖJIMAS!** Prieš įjungdami įrenginį, įsitikinkite, kad kabelis ir kištukas yra tvarkingi.
- **DĖMESIO!** Prietaisą prijunkite taip, kaip nurodyta toliau:
 - 24 V kabelį prijunkite prie transporto priemonės maitinimo laidų.
 - Naudokite 230 V adapterį su kabeliu prie standartinio 230 V elektros lizdo.
 - Patikrinkite, ar maitinimo šaltinio parametrai, nurodyti vardinėje plokštelėje, atitinka maitinimo šaltinio parametrus.
- **ĮSPĖJIMAS!** Prieš valydami, atlikdami techninę priežiūrą ir po naudojimo atjunkite prietaisą nuo elektros tinklo.
- **PAVOJUS!** Nelieskite kabelių plikomis rankomis. Tai ypač galioja, kai prietaisas maitinamas iš 230 V elektros tinklo. 230 V įtampos elektros tinkle.
- Atjungdami prietaisą nuo elektros lizdo netraukite už laido.
- Jei prietaisas prijungtas prie 24 V elektros tinklo: Prieš prijungdami įkrovimo įrenginį, atjunkite šaldytuvą ir kitus elektros prietaisus nuo akumuliatoriaus.
- Jei prietaisas prijungtas prie 24 V maitinimo laido: Išjunkite prietaisą iš elektros tinklo arba išjunkite jį, kai išjungiate variklį. To nepadarius, akumuliatorius gali išsikrauti.
- **Įspėjimas: Jei akumuliatorius yra įjungtas į akumuliatorių, jį reikia išjungti:** Neleiskite vaikams žaisti su oro kondicionieriumi (pavyzdžiui, lipti ar stovėti ant prietaiso). Jie gali sugadinti šaldytuvą ir rimtai susižaloti.
- Elektros įranga nėra žaislas. Laikykite ir naudokite įrangą vaikams nepasiekiamoje vietoje.
- Asmenys (įskaitant vaikus), turintys ribotus fizinius, jutiminius ar protinius gebėjimus arba neturintys pakankamos buitinių prietaisų naudojimo patirties, negali jo naudoti be atsakingo asmens priežiūros.

Aplinkos apsaugos gairės

LIKVIDAVIMAS:

Elektros prietaisų negalima išmesti kartu su komunalinėmis atliekomis.

Pagal Direktyvą 2002/96/EB dėl elektros ir elektroninės įrangos atliekų (WEEE/WEEE) ir susijusiais nacionaliniais teisės aktais, elektros atliekos turi būti rūšiuojamos ir perdirbamos. Perdirbimas yra alternatyva šalinimui:

Elektros įrangos savininkas privalo nuvežti įrangą į surinkimo centrą.

vietą arba užtikrinti, kad ji būtų tinkamai perdirbta. Elektroninės atliekos gali būti šalinamos atliekų surinkimo vietoje, veikiančioje pagal galiojančias nacionalines direktyvas atliekas reglamentuojančiais teisės aktais.

Tai netaikoma priedams be elektrinių komponentų.



Kaasaskantav kliimaseade 24 / 230V

Kasutusjuhend

Kaasaskantav kliimaseade saab toidet 24 V auto või paadi juhtmestikust või adapterkaabli abil tavalisest 230 V pistikupesast.

Kõik juhtimiseseadmed, sealhulgas näidik, asuvad seadme ülaosas, esiküljel.

Kliimaseade töötab ECO-režiimis elektrienergia säästmiseks ja Hi-režiimis kiireks temperatuurijahutuseks.

Seade on varustatud ka intelligentse kaitsesüsteemiga ühendatud aku tühjenemise vastu ja on varustatud nuppudega näidikuga, mis võimaldab mugavat kasutamist.

Seadme korpus on varustatud sisselaske- ja väljalaskeavadega, millele on paigaldatud voolikud õhuringluseks.

Eesmine osa on varustatud reguleeritava voolusuunaga ventilatsioonisüsteemiga.

Seadme ühendamine akuga

- Ühendage 24 V juhtmestik vooluvõrku.
- **Märkus!** Kui te ei tea, kuidas seadet 24 V-ga ühendada, jätke see kvalifitseeritud hooldustehniku, tehniku vms. ülesandeks.
- **Märkus!** Kui seade on ühendatud 24 V-ga. Ühendage seade lahti või lülitage see välja, kui lülitate mootori välja. Vastasel juhul võib aku tühjeneda.
- **Märkus! Kahju tekkimise oht!** Enne aku kiirlaadimisseadmega ühendamist ühendage külmkapp ja muud seadmed akust lahti. Ülepinge võib kahjustada seadme elektroonikat.

Ühendamine 230 V vooluvõrguga

- Ühendage 230 V adapteri kaabel tavalisse 230 V pistikupesasse ja ühendage adapteri teine ots külmiku külge.
- **OHT!** Ärge kunagi käsitsege pistikuid või lüliteid märgade kätega või märjal pinnal seistes. *Elektrilöögi oht!*
- Kui soovite seadet kasutada 230 V vahelduvvoolu toitega laeval, tuleb 230 V vahelduvvoolu vooluvõrgu ja seadme vahele paigaldada jääkvoolukatkesti. Küsige abi kogunud tehnikult.

Mudel	07 075 (CA3000)
Toiteallikas	24 V = / (adapter) 230 V ~ 50 Hz
Sisendvõimsus	250 W
Võimsuse sisend	10 A
Jahutusvõimsus	680 W / 2500 BTU
Pindala katvus	5 m ²
Töötemperatuur	3 ~ 42°C (37 ~ 107°F)
Müratase	<55 dB
Kaitseklass el. Seadmed	III
Kliimaklass	T, ST, N, SN
Globaalse soojenemise potentsiaal	GWP (PGO) 4
Külmutusaine	R-1234yf CH2FCF3 2,3,3,3-tetrafluoropropeen
Külmutusaine kogus	150 g
Vahutäidis	C5H10 / C-pentaan

See toode vastab kõigile selle suhtes kohaldatavate ELi direktiivide olulistele nõuetele.

Muudatused tekstis, disainis ja tehnilistes spetsifikatsioonides võivad olla ette teatamata ja neid võidakse muuta.

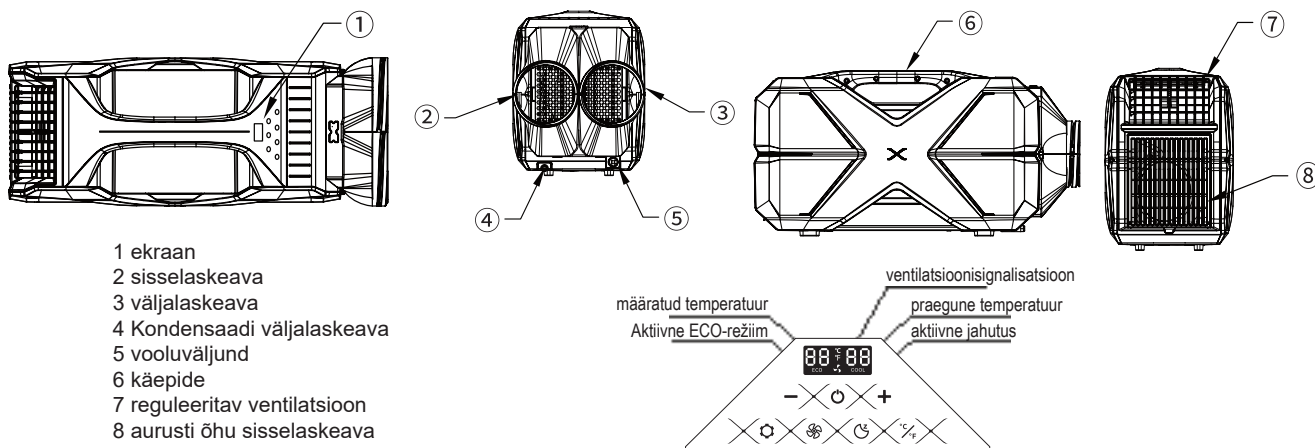

Seadmete ettevalmistamine kasutamiseks

- Eemaldage seadme pakendimaterjalid
- Asetage seade sobivasse kohta
- Asetage (kruvige) õhuvoolikud seadme tagaküljel olevatele ringikujulistele kruvidele, et tõmmata sisse ja puhuda välja kuumat õhku. Kui kasutate seadet avaras ruumis, ei ole vaja voolikuid ühendada - soovitame siiski alati, et kuum õhk juhitakse välja väljaspool jahutatavat ruumi.
- Libistage kondensaadi äravooluvoolik seadme tagaosas asuva kondensaadiklapi külge. Asetage voolik nii, et see ei painduks ja et see paikneks ruumis vabalt.
- Väike kogus kondenseeritud õhuniiskust (vesi) voolab voolikust välja, asetage vooliku ots etteantud mahutisse. Mahuti täitumise kiirus sõltub õhuniiskusest. Kogutud vesi tuleb regulaarselt välja valada.

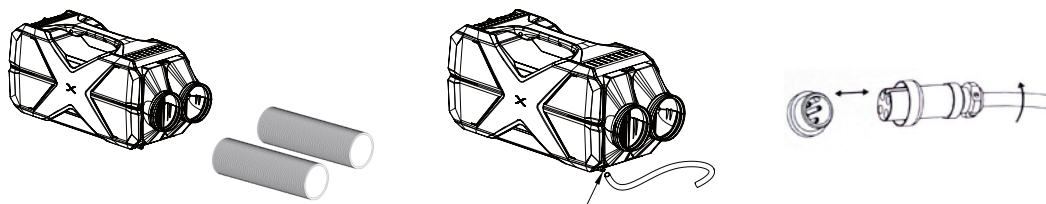







24 V toiteallikas

- Ühendage toitejuhtme punane kaabel 24V pingevaldika + pooluse ja must kaabel - pooluse (maa) külge.
- **Märkus:** Juhtmete ühendamisel on soovitatav paigaldada punasele kaablile sobiv kaitselüliti.
- Ühendage toitejuhtme teine ots seadme tagaküljel asuvasse pistikupessa ja kinnitage see kruviga.
- Pistikupessa on varustatud keelega, et vältida seadme vales polaarsuses ühendamist.

Toiteallikas 230 V

- Ühendage toiteadapter võrgupingele
- Ühendage toiteadapteri kaabel seadme tagaküljel asuvasse pistikupessa ja kinnitage see kruvikiinnitusega.
- Pistik on varustatud keelega, et vältida seadme ühendamist vales polaarsuses.

Seadme kasutamine

- Seadme sisse/välja lülitamiseks vajutage pikalt nuppu 
- Eelistatud temperatuuri (16 - 30°C / 61 - 86°F) seadistamiseks kasutage nuppe **+** a **-**
- ECO-režiimi sisselülitamiseks vajutage nuppu 
- Aku kaitserežiimi seadistuse avamiseks vajutage pikalt (3s), seejärel seadistamiseks
- taseme, vajutades lühidalt nuppu 
- Ühe kolmest ventilaatori kiirusest seadmiseks vajutage nuppu 
- Nupule vajutades vahetage mõõtühikud °C/°F vastu. 
- Öörežiim aktiveerib automaatselt ECO-režiimi ja madalaima ventilaatori kiiruse, aktiveerige nupuga 

Aku kaitsefunktsioon

See seade on varustatud mitmetasandilise aku kaitsefunktsiooniga, mis aitab kaitsta akut liigse tühenemise eest, kui seade on ühendatud 24 V vooluvõrku.

Kaitsetaseme ümberlülitamiseks tuleb pikalt vajutada, millele järgnevad järjestikused nupuvajutused. Kinnitage muudatus, oodates umbes 10 sekundit, mille järel teie valik salvestatakse.

Individuaalsed madala, keskmise ja kõrge kaitse režiimid on kavandatud nii, et kui aku, millest seade toidetakse, pinge langeb alla teatud piiri, lülitub seade automaatselt välja, et vältida aku ülelaadimist.

Kui seadet kasutatakse sõidukis, soovime kasutada kõrget kaitse režiimi. Kui seade on ühendatud ainult 24 V akuga, mida te ei vaja sõiduki käivitamiseks, võite kasutada teisi aku kaitse režiime.

MÄRKUS! Kahju tekkimise oht!

Kui seade lülitub aku järelevalve tõttu välja, ei ole aku enam täielikult laetud. Vältige korduvat käivitamist või teiste seadmete kasutamist ilma pikemate laadimisfaasideta. Veenduge, et aku oleks laetud.

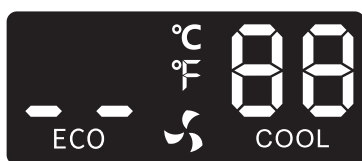

madal tase
aku kaitse

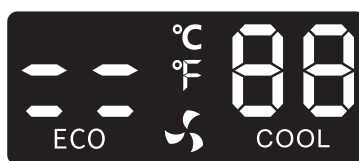

keskmine tase
aku kaitse

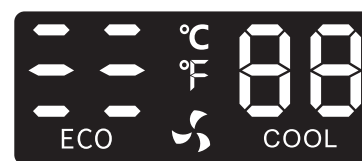

kõrge tase
aku kaitse

Puhastamine ja hooldus

• HOIATUS!

• Enne puhastamist ja hooldamist ühendage seade alati vooluvõrgust lahti.

• **MÄRKUS!** Kahju tekkimise oht

- Ärge kunagi puhastage seadet voolava vee all ega nõudepesumasinas.
- Ärge kasutage puhastamiseks karmi või kõva puhastusvahendeid, kuna need võivad seadet kahjustada.
- Puhastage aeg-ajalt seadme pinda niiske lapiga.
- Kasutage tugeva mustuse korral neutraalset puhastusvahendit.
- Kuivatage kuiva lapiga.
- Kui seade jääb pikemaks ajaks seisma, tuleks seda pesta ja tagada piisav õhuringlus seadme ümber; samuti tuleks teostada desinfitseerimine.
- Desinfitseerige kliimaseadet vähemalt kord aastas.
- Ärge kasutage puhastusvahendina pihustit, vesi võib sattuda seadme elektroonikasse ning põhjustada roostet ja metallallosade kahjustamist.
- Infonäidiku puhastamiseks ärge kasutage söövitavaid tooteid, puhastuspulbreid, seepi, leeliselisi puhastusvahendeid, bensiini, happeid ega kuuma vett.

Kliimaseadme desinfitseerimine

- Kasutage kliimaseadme desinfitseerivat puhastusvahendit, et eemaldada lõhnad või vältida hallituse ja bakterite teket.
- Kandke desinfitseerimisvahendit jahutuse töötamise ajal kliimaseadme sisselaskeavale/ sisselaskevoolikule ja jätke seade vähemalt 10 minutiks tööle.

Seadmete ohutu kasutamine

- Isegi kui seade on enne tehasesst väljumist puhastatud, soovitame tungivalt kasutada seadme uuesti puhastamiseks sooja veega niisutatud pehmet lappi, mis on niisutatud vähese neutraalse pesuvahendiga. Seejärel pühkige see kuiva pehme lapiga. (**Teade:** Elektrilisi komponente võib pühkida ainult kuiva lapiga)
- **Hoiatus:** Ärge kunagi kastke seadet vette. Ärge lülitage seadet sisse, kui see on märg.
- Seade on mõeldud ainult siseruumides kasutamiseks, ärge kunagi pange seda niiskusele.
- Kaitske seadet ja kaablit kuumuse ja niiskuse eest.
- Kvalifitseeritud tehnik peab paigaldama toiteallika paati.
- **HOIATUS:** Ärge kasutage seadet, kui see on nähtavalt kahjustatud.
- Seda seadet tohib parandada ainult kvalifitseeritud hooldustehnik. Ebaõige remont võib põhjustada ohtu.
- Kui seadme toitejuhe on kahjustatud, peab selle ohu vältimiseks vahetama välja tootja, teeninduskeskus või sarnaselt kvalifitseeritud isik.
- Seadet on soovitatav kasutada tasasel pinnal ja sisselülitatud seadme puhul alla 30° kaldenurgaga.
- Transportimisel ärge kallutage seadet rohkem kui 30°, käsitsege toodet ettevaatlikult.
- Kui seadet kallutatakse rohkem, jätke see enne sisselülitamist alati 24 tunniks välja lülitatud seisma.
- Teie seade vajab head ventilatsiooni, peate tagama, et seadme tagaosas (200 mm) ja külgedel (100 mm) oleks vaba ruumi õhuringluseks.
- Ärge asetage seadet lahtise tule või soojusallika (küttekeha, otsene päikesevalgus, gaasipliit jne.) lähedusse - Ülekuumenemisoht!
- Asetage seade kuivasse ja hästi ventileeritud kohta, eemal soojusallikatest (nt ahjud, kuum suits jne) ja vältige otsest päikesevalgust.
- Tagage alati piisav ventilatsioon, et töö ajal ei tekiks soojust.
- Ärge katke ventilatsiooniavasid.
- Veenduge, et pinge on kaabli ja ühenduse jaoks õiges vahemikus. Seadme tehnilisel andmeplaadil on näidatud täpsed pingevahemikud.
- **HOIATUS!** Enne seadme sisselülitamist veenduge, et kaabel ja pistik on tökorras.
- **MÄRKUS!** Ühendage seade järgmiselt:
 - Kasutage 24 V kaablit sõiduki vooluvõrgu juhtmestikule.
 - Kasutage 230 V adapterit koos kaabliga standardse 230 V pistikupesa külge.
 - Kontrollige, et toiteparameetrid andmesildil vastavad vooluvõrgu parameetritele.
 - **HOIATUS!** Enne puhastamist, hooldust ja pärast kasutamist ühendage seade vooluvõrgust lahti.
 - **OHT!** Ärge puudutage kaableid palja käega. See kehtib eriti siis, kui seade on varustatud 230 V elektrivooluga. 230 V vooluvõrgust.
 - Ärge tõmmake juhtmest vooluvõrgust lahti ühendamisel.
 - Kui seade on ühendatud 24 V vooluvõrku: Enne laadimisseadme ühendamist ühendage külmkapp ja muud elektriseadmed akust lahti.
 - Kui seade on ühendatud 24 V voolujuhtmega: Ühendage seade lahti või lülitage see välja, kui lülitate mootori välja. Vastasel juhul võib aku tühjeneda.
 - **Hoiatus:** Ärge lubage lastel kliimaseadmega mängida (näiteks ronida või seista seadme peal). Nad võivad külmikut kahjustada ja end tõsiselt vigastada.
 - Elektriseadmed ei ole mänguasjad. Hoidke ja kasutage seadet lastele kättesaamatus kohas.
 - Isikud (sh lapsed), kellel on piiratud füüsilised, sensoorsed või vaimsed võimed või kellel puudub piisav kogemus kodumasinate käsitlemisel, ei tohi seadet käsitseda ilma vastutava isiku järelevalveta.

Keskkonnakaitse suunised

LIQUIDATION:

Elektriseadmeid ei tohi hävitada koos olmejäätmetega.

Vastavalt direktiivile 2002/96/EÜ elektri- ja elektroonikaseadmete jäätmete kohta (WEEE/WEEE) ja sellega seotud siseriiklike õigusaktide kohaselt tuleb elektri- ja elektroonikaseadmete jäätmeid tuleb eraldada ja ringlusse võtta.

Ringlussevõtt kui alternatiiv kõrvaldamisele: elektriseadmete omanik on kohustatud v iima seadmed kogumispunkti. või tagama, et see võetakse nõuetekohaselt ringlusse.

Elektroonikaromu võib kõrvaldada jäätmekogumispunktis, mida käitatakse vastavalt kohaldatavatele siseriiklikele direktiividele jäätmealaste õigusaktidega.

See ei kehti elektriliste komponentideta lisaseadmete kohta.

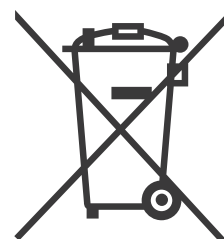

Преносим климатик 24 / 230V

Инструкции за употреба

Преносимият климатик може да се захранва от 24V кабелна система на автомобил или лодка или с помощта на адаптерен кабел от стандартен 230V контакт.

Всички органи за управление, включително дисплеят, са разположени в горната, предна част на устройството.

Климатикът работи в режим ECO за пестене на електроенергия и режим Hi за бързо охлаждане на температурата.

Освен това е оборудван с интелигентна система за защита срещу разреждане на свързаната батерия и е снабден с дисплей с бутони за удобно управление.

Корпусът на устройството е оборудван с всмукателен и изпускателен отвор, на които са монтирани маркучи за циркулация на въздуха.

Предната част е оборудвана с вентилационна система с регулируема посока на потока.

Свързване на уреда към батерията

- Свържете кабела за 24 V към захранващия кабел.
- **Забележка!** Ако не знаете как да свържете уреда към 24 V, оставете това на квалифициран сервизен специалист, техник и др.
- **Забележка!** Ако уредът е свързан към 24 V. Изключете уреда или го изключете, когато изключвате двигателя. В противен случай акумулаторът може да се разрежи.
- **Забележка! Опасност от повреда!** Изключете хладилника и другите уреди от батерията, преди да свържете батерията към устройство за бързо зареждане. Свърхнапрежението може да повреди електрониката на уреда.

Свързване към електрическата мрежа 230 V

- Свържете кабела на адаптера за 230 V към стандартен контакт за 230 V и свържете другия край на адаптера към хладилника.
- **ОПАСНОСТ!** Никога не боравете с конекторите или превключвателите с мокри ръце или когато стоите върху мокра повърхност. *Опасност от токов удар!*
- За да използвате уреда на лодка със захранване 230 VAC, трябва да инсталирате прекъсвач на остатъчния ток между мрежата 230 VAC и уреда. Обърнете се към опитен техник за съдействие.

Модел	07 075 (CA3000)
Захранване	24 V = / (адаптер) 230 V ~ 50 Hz
Вход за захранване	250 W
Входяща мощност	10 A
Мощност на охлаждане	680 W / 2500 BTU
Покритие на площта	5 m ²
Работна температура	3 ~ 42°C (37 ~ 107°F)
Ниво на шума	<55 dB
Клас на защита ел. Оборудване	III
Климатичен клас	T, ST, N, SN
Потенциал за глобално затопляне	GWP (PGO) 4
Хладилен агент	R-1234yf CH2FCF3 2,3,3,3-тетрафлуоропропен
Количество на хладилния агент	150 g
Пълнеж от пяна	C5H10 / С-Пентан

Този продукт отговаря на всички съществени изисквания на директивите на ЕС, които се отнасят за него.

Промените в текста, дизайна и техническите спецификации могат да бъдат променяни без предизвестие и подлежат на промяна.

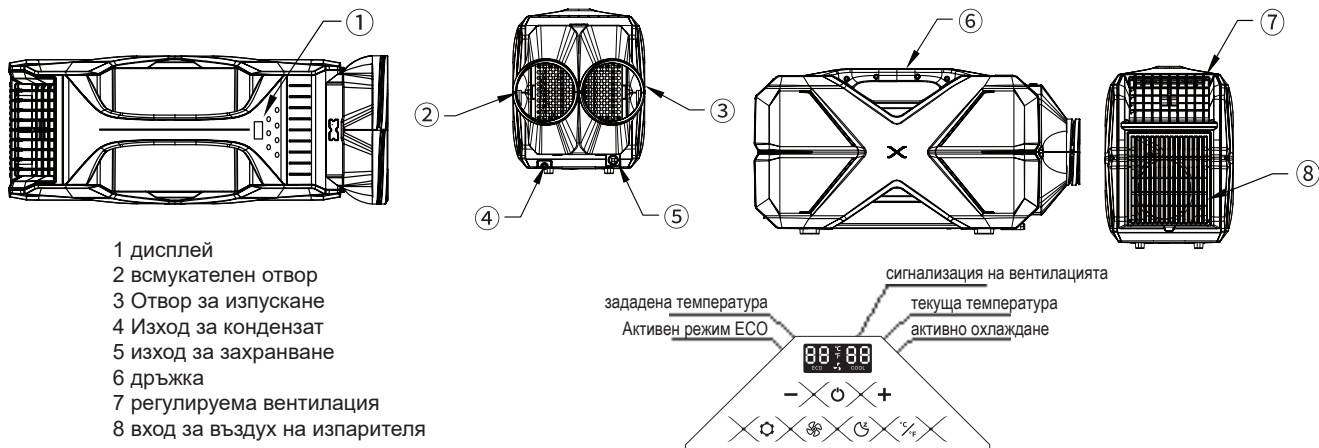

Подготовка на оборудването за употреба

- Отстранете опаковъчните материали от устройството
- Поставете оборудването на подходящо място
- Поставете (завийте) въздушните маркучи върху кръглите винтове на гърба на устройството, за да засмуквате и изпускате горещия въздух. Когато се използва в просторно помещение, не е необходимо да свързвате маркучите - въпреки това винаги препоръчваме горещият въздух да се изхвърля извън охлажданата зона.
- Плъзнете маркуча за източване на кондензат върху кондензния клапан в задната част на уреда. Поставете маркуча така, че да не се огъва и да се разполага свободно в пространството.
- От маркуча ще изтече малко количество кондензирана въздушна влага (вода), поставете края на маркуча в предварително определен съд. Степента на запълване на контейнера зависи от влажността на въздуха. Събраната вода трябва да се излива редовно.

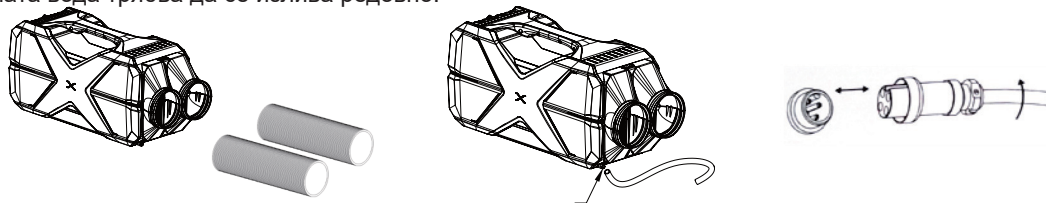

Захранване 24 V

- Свържете червения кабел на захранващия кабел към полюс +, а черния кабел към полюс - (маса) на източника на напрежение 24 V.
- **Забележка:** При свързването на кабелите е препоръчително червеният кабел да се снабди с подходящ предпазител.
- Включете другия край на захранващия кабел в гнездото на гърба на устройството и го закрепете с винтовия накрайник.
- Конекторът е снабден с планка, за да се предотврати свързването на устройството с грешна полярност.

Захранване 230 V

- Свържете захранващия адаптер към електрическата мрежа
- Включете кабела на захранващия адаптер в гнездото на гърба на устройството и го закрепете с винтовия накрайник.
- Конекторът е снабден с таб, за да се предотврати включването на устройството с грешен поляритет.

Използване на устройството

- За да включите/изключите устройството, натиснете продължително бутон
- За да зададете предпочитаната температура (16-30°C), използвайте бутоните **+** а **-**
- Натиснете бутон , за да включите режима ECO
- За да отворите настройката на режима за защита на батерията, натиснете продължително бутон (3 сек.), след което задайте
- ниво чрез кратко натискане на бутон
- За да зададете една от трите скорости на вентилатора, натиснете бутон
- Промяна на мерните единици в °C/°F чрез натискане на бутон
- Нощният режим автоматично активира режим ECO и най-ниската скорост на вентилатора, активирайте с бутон

Функция за защита на батерията

Този уред е оборудван с многостепенна защита на батерията, която спомага за предпазване на батерията от прекомерно разреждане, когато уредът е свързан към 24V захранване.

Дълго натискане, последвано от последователни натискания на бутона, за превключване на нивото на защита. Потвърдете промяната, като изчакате приблизително 10 секунди, след което изборът ви ще бъде запаметен.

Отделните режими на ниска, средна и висока защита са проектирани така, че ако напрежението на батерията, от която се захранва уредът, падне под определена граница, уредът автоматично ще се изключи, за да предотврати прекомерното разреждане на батерията.

Ако уредът се използва в превозно средство, препоръчваме да използвате режима на висока защита. Ако уредът е свързан само към 24 V акумулатор, който не ви е необходим за стартиране на превозното средство, можете да използвате другите режими за защита на акумулатора.

ЗАБЕЛЕЖКА! Риск от повреда!

Когато уредът се изключи поради наблюдение на акумулатора, акумулаторът вече не е напълно зареден.

Избягвайте многократно стартиране или използване на други уреди без по-дълги фази на зареждане. Уверете се, че акумулаторът е зареден.



ниско ниво
защита на батерията

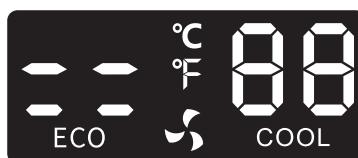

среден ниво
защита на батерията

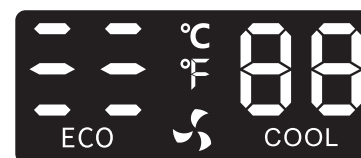

висока ниво
защита на батерията

Почистване и поддръжка

• ПРЕДУПРЕЖДЕНИЕ!

- Винаги изключвайте уреда от електрическата мрежа преди почистване и поддръжка.
- **ВНИМАНИЕ!** Риск от повреда

- Никога не почиствайте уреда под течаща вода или в съдомиялна машина.
- Не използвайте агресивни или твърди почистващи препарати за почистване, тъй като те могат да повредят уреда.
- От време на време почиствайте повърхността на уреда с влажна кърпа.
- Използвайте неутрален почистващ препарат за силно натрупани замърсявания.
- Подсушете със суха кърпа.
- Ако уредът е оставен изключен за дълъг период от време, той трябва да се измие и да се осигури достатъчна циркулация на въздуха около уреда; трябва да се извърши и дезинфекция.
- Дезинфекцирайте климатика поне веднъж годишно.
- Не използвайте пръскачки като помощно средство за почистване, водата може да попадне в електрониката на уреда и да причини ръжда и повреда на металните компоненти.
- За почистване на информационния дисплей не използвайте продукти на основата на разяждащи вещества, почистващи прахове, сапуни, алкални почистващи препарати, бензин, киселина или гореща вода.

Дезинфекция на климатика

- Използвайте дезинфекциращ почистващ препарат за климатици, за да премахнете миризмите или да предотвратите образуването на плесени и бактерии.
- При работещо охлаждане нанесете дезинфектанта върху всмукателния отвор/входящия маркуч на климатика и оставете уреда включен за поне 10 минути.

Безопасна работа с оборудването

- Дори ако устройството е било почистено, преди да напусне фабриката, силно препоръчваме да използвате мека кърпа, навлажнена в топла вода с малко неутрален почистващ препарат, за да го почистите отново. След това го избършете със суха, мека кърпа. (**Известие:** *Електрическите компоненти могат да се избърсват само със суха кърпа*)
- **Предупреждение:** Никога не потапяйте уреда във вода. Не включвайте уреда, когато той е мокър.
- Уредът е предназначен само за употреба на закрито, никога не го излагайте на влага.
- Предпазвайте уреда и кабела от топлина и влага.
- Квалифициран техник трябва да монтира захранването на лодката.
- **ПРЕДУПРЕЖДЕНИЕ:** Не използвайте уреда, ако той е видимо повреден.
- Само квалифициран сервизен техник може да ремонтира този уред. Неправилните ремонти могат да доведат до опасност.
- Ако захранващият кабел на уреда е повреден, той трябва да бъде заменен от производителя, сервизен център или подобно квалифицирано лице, за да се избегне опасност.
- Препоръчително е уредът да се използва на равна повърхност и под наклон по-малък от 30°, когато е включен.
- При транспортиране не наклоняйте уреда на повече от 30°, боравете с продукта внимателно.
- Ако уредът е наклонен повече от това, винаги го оставяйте изключен за 24 часа, преди да го включите.
- Вашият уред се нуждае от добра вентилация, трябва да осигурите свободно пространство за циркулация на въздуха отзад (200 мм) и отстрани (100 мм) на уреда.
- Не поставяйте уреда в близост до открит пламък или източници на топлина (нагреватели, пряка слънчева светлина, газови фурни и др.) - риск от прегряване!
- Поставете уреда на сухо и добре проветриво място, далеч от източници на топлина (като печки, горещ дим и др.) и избягвайте пряка слънчева светлина.
- Винаги осигурявайте достатъчна вентилация, за да не се натрупва топлина по време на работа.
- Не покривайте вентилационните отвори.
- Уверете се, че напрежението е в рамките на правилния диапазон за кабела и връзката. Табелката с техническите данни на устройството показва точните диапазони на напрежението.
- **ПРЕДУПРЕЖДЕНИЕ!** Преди да включите уреда, се уверете, че кабелът и щепселът са в изправност.
- **ВНИМАНИЕ!** Свържете уреда по следния начин:
 - Използвайте кабела за 24 V към електрическата инсталация на автомобила.
 - Използвайте адаптер за 230 V с кабел към стандартен контакт за 230 V.
 - Уверете се, че параметрите на захранването върху табелката с данни съответстват на тези на електрическата мрежа.
 - **ПРЕДУПРЕЖДЕНИЕ!** Изключете уреда от електрическата мрежа преди почистване, поддръжка и след употреба.
 - **ОПАСНОСТ!** Не докосвайте кабелите с голи ръце. Това се отнася особено за случаите, когато уредът се захранва с електричество от 230 V. Електрическа мрежа 230 V.
 - Не дърпайте кабела, когато го изключвате от електрическата мрежа.
 - Ако уредът е свързан към електрическа мрежа с напрежение 24 V: Преди да свържете устройството за зареждане, изключете хладилника и другите електрически уреди от захранването.
 - Ако уредът е свързан към захранващ кабел с напрежение 24 V: Изключете уреда от електрическата мрежа или го изключете, когато изключвате двигателя. В противен случай може да се стигне до разреждане на батерията.
 - **Предупреждение:** Не позволявайте на деца да си играят с климатика (например да се катерят или да стоят върху уреда). Те могат да повредят хладилника и да се наранят сериозно.
 - Електрическото оборудване не е играчка. Съхранявайте и използвайте оборудването на място, недостъпно за деца.
 - Лица (включително деца) с ограничени физически, сензорни или умствени способности или без достатъчен опит в работата с домакински уреди не трябва да работят с него без надзора на отговорно лице.

Насоки за опазване на околната среда

ЛИКВИДАЦИЯ:

Електрическите уреди не трябва да се изхвърлят заедно с битовите отпадъци. Съгласно Директива 2002/96/ЕО относно отпадъците от електрическо и електронно оборудване (ОЕЕО/ОЕЕО) и свързаното с нея национално законодателство, електрическите отпадъци трябва да се разделят и рециклират. Рециклирането е алтернатива на изхвърлянето: собственикът на електрическото оборудване е длъжен да го предаде в център за събиране на отпадъци или да осигури правилното му рециклиране. Електроотпадъците могат да бъдат изхвърляни в пункт за събиране на отпадъци, функциониращ в съответствие с приложимите национални директиви законодателството в областта на отпадъците. Това не се отнася за аксесоари без електрически компоненти.

